



PORTABLE PA SYSTEM / SYSTÈME DE SONORISATION PORTATIF
SISTEMA DE PA PORTÁTIL / ПОРТАТИВНАЯ СИСТЕМА ЗВУКОУСИЛЕНИЯ
便携式PA音箱 / 可攜式PA系統 / 포터블 PA 시스템 / ポータブルPAシステム

STAGEPAS 100 BTR

STAGEPAS 100

- EN** Owner's Manual
- DE** Benutzerhandbuch
- FR** Mode d'emploi
- ES** Manual de instrucciones
- PT** Manual do Proprietário
- IT** Manuale di istruzioni
- RU** Руководство пользователя
- ZH-CN** 使用说明书
- ZH-TW** 使用說明書
- KO** 사용설명서
- JA** 取扱説明書

English

Deutsch

Français

Español

Português

Italiano

Русский

简体中文

繁體中文

한국어

日本語

소개

Yamaha STAGEPAS 100BTR 또는 STAGEPAS 100 휴대용 PA 시스템을 구입해 주셔서 감사합니다! (본 설명서에서 이 두 모델은 통틀어 “STAGEPAS 100”으로 칭합니다.) 본 제품은 단일 스피커 장치로 구성되며 라이브 연주나 기타 이벤트에서 음악이나 연설을 증폭하기 위해 설계되었습니다. 본 사용설명서는 본 제품을 회사 또는 학교 장비로 사용하는 개인 사용자나 기타 직원을 위한 것입니다. 본 설명서에는 본 제품을 설정하고 작동하는 방법이 설명되어 있습니다. 본 제품을 최대한으로 활용하고 폭넓은 범위의 정교한 기능을 즐길 수 있도록 사용설명서를 숙지하고 찾기 쉬운 장소에 보관해 향후 참조하시기 바랍니다.

기능

- 단순화된 내장 3채널 믹서 (2개의 마이크/라인 입력과 1개의 스테레오 입력)
- 소형 스피커는 고품질 음향 및 풍부한 전력, 그리고 고 업무 회의, 컨퍼런스 용도 등 다양한 PA 상황에서의 전달력을 제공합니다.
- 내장 스피커를 사용하면 Bluetooth®를 통해 스마트폰의 음악을 들을 수 있습니다.
- 본 제품은 상용 마이크 스탠드에 부착할 수 있습니다.
- 내장 배터리가 있어 전원 어댑터에 연결하지 않고서도 본 제품을 사용할 수 있습니다. (STAGEPAS 100BTR에만 해당)

포함된 부속 품목

- 전원 코드 x1
- 전원 어댑터 x1
- 사용설명서(본 책자) x1

옵션 품목

휴대용 스피커 가방(BAG-STP100)

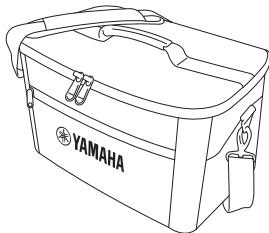

목차

소개	3
기능.....	3
포함된 부속 품목	3
옵션 품목	3
안전 주의사항	4
주의사항	6
정보	6
메모	7
각 부분의 명칭과 기능	8
전면 패널	8
후방 패널	9
빠른 시작 가이드	10
연결 예시	10
기기를 전원에 연결	10
스피커에서 음향 출력.....	11
설치 및 사용 예시	12
바닥에 기기 설치	12
마이크 스탠드에 기기 설치	12
핸들을 사용하여 스피커 운반.....	12
Bluetooth® 기능 사용	13
Bluetooth® 장치 등록(페어링).....	13
Bluetooth® 장치 연결	13
Bluetooth® 장치에서 음악 재생.....	13
Bluetooth® 장치 연결 해제	13
내장 배터리 충전 (STAGEPAS 100BTR에만 해당)	14
배터리 충전.....	14
[BATTERY] LED 상태	14
문제 해결.....	15
사양	17
크기	18
블록 다이어그램	설명서 끝

안전 주의사항

사용 전에 반드시 “안전 주의사항”을 읽어 주십시오.

본 사용설명서를 찾기 쉬운 안전한 곳에 보관하여 향후에 참조하도록 하십시오.



경고

아래에 열거되어 있는 기본 주의사항을 반드시 준수하여 감전, 누전, 손상, 화재 및 기타 위험으로 인해 부상 및 사망이 발생할 가능성을 줄이시기 바랍니다. 다음과 같은 주의사항들이 있으나 이 사항들에 국한되는 것은 아닙니다.

이상 징후 발견 시

- 다음과 같은 문제가 발생할 경우 즉시 전원 스위치를 끄고 콘센트에서 전원 플러그를 뽑으십시오.
 - 전원 코드 또는 플러그가 마모되거나 손상된 경우
 - 이상한 냄새나 연기가 나는 경우
 - 제품 내부에 이물질이나 물이 들어간 경우
 - 제품 사용 중 갑자기 소리가 나지 않는 경우
 - 제품에 균열 또는 기타 눈에 띄는 손상이 보이는 경우
- Yamaha 공식 AS 센터에 제품 점검 또는 수리를 의뢰하여 주시기 바랍니다.

전원

- 전원 코드를 히터나 라디에이터 등의 열기구와 가까운 곳에 두지 마십시오. 또한 코드가 손상될 수 있으므로 코드를 과도하게 구부리거나 코드 위에 무거운 물건을 놓지 마십시오. 다른 사람이 밟거나 발에 걸리거나 넘어질 수 있는 장소에 코드를 놓지 마십시오.
- 본 제품에 맞게 지정된 전압만 사용하십시오. 전압 조건은 제품 명판에 인쇄되어 있습니다.
- 제공된 어댑터만 사용하십시오. 다른 전원 어댑터를 사용할 경우 제품 손상 또는 과열의 원인이 될 수 있습니다.
- 제공된 전원 코드/플러그만을 사용하십시오. 본 제품을 구입한 지역이 아닌 곳에서는 제공된 전원 코드가 호환되지 않을 수도 있습니다. Yamaha 구입처에 문의하십시오.
- 제공된 어댑터 /전원 코드/플러그를 다른 제품에 사용하지 마십시오.
- 전원 플러그를 정기적으로 점검하고, 오물이나 먼지가 쌓인 경우에는 이를 제거하십시오.
- 전원 플러그를 완전히 꽂아 감전이나 화재를 방지하십시오.
- 본 제품을 AC 콘센트 가까이 설치하십시오. 고장 또는 오작동이 발생할 경우 즉시 전원 스위치를 끄고 콘센트에서 플러그를 뽑으십시오. 전원 스위치가 꺼져 있더라도 벽면 AC 콘센트에서 전원 코드를 뽑지 않았다면 전원이 차단된 것이 아닙니다.
- 본 제품을 장시간 동안 사용하지 않을 경우 콘센트에서 전기 플러그를 뽑아놓으십시오.
- 뇌우 발생 시에는 제품이나 전원 플러그를 만지지 마십시오.

분해 금지

- 본 제품의 내부를 열거나 내부 부품을 분해, 개조하지 마십시오. 감전이나 화재, 부상 또는 고장의 원인이 될 수 있습니다.

침수 경고

- 비에 젖지 않도록 하고, 물 또는 습기가 많은 장소에서 사용하거나 쏟아질 우려가 있는 액체가 담긴 용기를 본 제품에 올려놓지 않도록 하십시오.
- 절대로 젖은 손으로 플러그를 꽂거나 빼지 마십시오.

화재 경고

- 화재가 발생할 수 있으므로 제품 근처에 연소성 물품이나 불꽃을 놓지 마십시오.

청력 손실

- 제품을 다른 장치에 연결하기 전에 모든 장치의 전원을 끄십시오. 또한, 전원을 켜거나 끄기 전에는 음량을 최소로 낮추십시오. 그렇지 않으면 청력 손실, 감전 또는 제품 손상의 문제가 발생할 수 있습니다.
- 오디오 시스템의 AC 전원을 켤 때는 청력 손실 및 스피커 손상 문제가 발생하지 않도록 반드시 본 제품을 제일 나중에 켜십시오. 이와 마찬가지로 전원을 끌 때는 본 제품을 제일 먼저 꺼야 합니다.

취급상 주의

- 본 제품이나 전원 어댑터에 기계적인 충격을 가하거나 떨어뜨리지 마십시오. 화재, 감전 또는 오작동이 발생할 수 있습니다.
- 의도적으로 배터리를 단락시키지 마십시오. 화재나 부상을 유발할 수 있습니다.
- 본 제품을 다음 장소에 놓지 마십시오. 화재나 부상을 유발할 수 있습니다.
 - 직사광선에 노출된 장소(대낮 중 차량의 실내), 불 근처 등 온도가 너무 높은 장소
 - 기압이 매우 낮거나 극심하게 저온인 장소
 - 오물, 먼지 또는 습도가 과도한 장소

충전 (STAGEPAS 100BTR 에만 해당)

- 배터리를 충전하는 방법에 관한 자세한 내용은 본 설명서를 읽고 그 지침에 따르십시오. 지침을 준수하지 않으면 화재, 과열, 폭발 또는 오작동이 발생할 수 있습니다.
- 본 제품이 젖은 경우 절대로 충전하지 마십시오. 단락으로 인한 감전, 화재 또는 오작동 문제가 발생할 수 있습니다.
- 규정된 충전 온도 범위에서 충전하십시오. 이 범위를 벗어난 온도에서 충전하면 화상, 부상 또는 오작동이 발생할 수 있습니다.

무선 기기

- 본 제품을 의료기기 가까이에서 또는 의료 설비 내부에서 사용하지 마십시오. 본 제품에서 방출되는 무선파는 전자 의료기기에 영향을 미칠 수 있습니다.
- 심박조절기 또는 제세동기를 이식한 사람이 있을 경우 15cm 이내에서는 본 제품을 사용하지 마십시오. 본 제품에서 방출되는 무선파는 이식용 심박조율기 또는 제세동기와 같은 전자 의료기기에 영향을 미칠 수 있습니다.



주의

아래에 열거되어 있는 기본 주의사항을 반드시 준수하여 본인이나 타인의 신체적 부상을 방지하시기 바랍니다. 다음과 같은 주의사항들이 있으나 이 사항들에 국한되는 것은 아닙니다.

전원

- 천이나 담요로 AC 어댑터를 덮거나 감싸지 마십시오.
- 전원 플러그를 뽑을 때에는 반드시 코드가 아닌 플러그 손잡이 부분을 잡으십시오. 코드를 당기면 전원 플러그가 손상될 수 있습니다.

설치 및 연결

- 불안정한 장소나 진동이 심한 장소에는 본 제품을 설치하지 마십시오. 본체가 떨어져서 고장이 나거나 사용자 혹은 다른 사람이 다칠 수 있습니다.
- 어린이의 손이 닿지 않는 곳에 본 제품을 보관하십시오. 본 제품은 어린이가 있을 만한 장소에서 사용하기에 적합하지 않습니다.
- 제품 설치 시 제품의 열을 제대로 분산시키려면
 - 천으로 덮지 마십시오.
 - 상단면이 위쪽을 향하도록 하십시오. 측면으로 설치하거나 거꾸로 설치하지 마십시오.
 - 좁고 사방이 막혀 있으며 환기가 제대로 되지 않는 장소에서 제품을 사용하지 마십시오.
 환기가 충분히 이루어지지 않을 경우 과열로 인해 제품이 손상되거나 화재가 발생할 수도 있습니다. 본 제품 주변에 최소한 상단으로 10cm, 측면으로 10cm 및 후면으로 10cm 정도의 충분한 간격을 두고 설치하십시오.
- 부식성 가스 또는 염기와 접촉할 수 있는 장소에 제품을 두지 마십시오. 오작동이 발생할 수 있습니다.
- 연결된 모든 케이블을 분리한 후 본 제품을 옮기십시오.
- 매달아 놓아 설치하는 경우 스피커의 핸들을 사용하지 마십시오. 손상이나 부상을 유발할 수 있습니다.
- 본 제품을 운반하거나 옮길 때 하단을 잡지 마십시오. 제품 아래에 손이 끼어 부상을 입을 수 있습니다.
- 제품의 후면 패널을 벽에 대고 누르지 마십시오. 플러그 및 스피커 케이블이 벽에 닿아 전원 코드에서 분리되어 단락, 오작동, 화재가 발생할 수 있습니다.

유지보수

- 본 제품을 세척할 때에는 AC 콘센트에서 전원 플러그를 뽑으십시오.

취급상 주의

- 제품의 틈새(포트 등)에 손가락이나 손을 넣지 마십시오.
- 제품에 올라가거나 무거운 물체를 올려놓지 마십시오.
- 음향이 왜곡되는 경우 본 제품을 작동하지 마십시오. 이와 같은 상태로 오랫동안 사용할 경우 과열되어 화재가 발생할 수 있습니다.
- 본 제품을 장시간 동안 사용하지 않을 경우 전원을 완전히 끄십시오. 본 제품의 누설 전류가 과방전을 유발할 수 있습니다.

주의사항

제품 또는 기타 주변 장치의 오작동/손상을 방지하기 위해 다음 주의사항을 준수하십시오.

■ 취급 및 유지보수

- TV, 라디오 또는 기타 전기 제품 부근에서 본 제품을 사용하지 마십시오. 본 제품, TV 또는 라디오에서 잡음이 생길 수 있습니다.
- 먼지, 진동이 많은 곳, 극심한 저온 또는 고온의 장소에 본 제품을 노출시키지 마십시오. 이로 인해 패널의 외관 변형, 불안정한 작동 또는 내부 부품의 손상이 유발될 수 있습니다.
- 온도 변화가 심한 장소에 설치하지 마십시오. 본 제품 내부나 표면에 응축 현상이 나타나 제품이 파손될 수 있습니다.
- 물방울이 맺혔을 가능성이 있을 때는 제품 파손 방지를 위해 물방울이 완전히 마를 때까지 제품을 켜지 말고 몇 시간 동안 놔두십시오.
- 제품을 세척하는 경우 부드러운 마른 천을 사용하십시오. 제품이 변형되거나 변색될 수 있으므로 도료희석제, 용제, 세정액 또는 화학약품 처리된 걸레는 사용하지 마십시오.
- 원치 않는 잡음이 발생하지 않도록 AC 어댑터와 제품 간 거리를 적절하게 확보하십시오.

■ 충전식 배터리 취급 및 유지보수 (STAGEPAS 100BTR에만 해당)

이 기기에는 리튬-이온 배터리가 포함되어 있습니다.

- 배터리 작동이 유지되도록 최소한 6개월에 한 번은 배터리를 충전해야 합니다. 배터리를 장시간 사용하지 않았을 경우 충전이 되지 않을 수도 있습니다.
- 배터리는 지정된 온도 밖에서는 충전할 수 없습니다. 규정된 온도 범위에서 배터리를 충전하십시오.
- 충전식 배터리의 수명은 한정되어 있으며, 그 용량은 보관 방법, 환경, 사용 빈도 및 시간 경과에 따라 저하됩니다.
- 배터리는 사용자가 제거할 수 없습니다.
- 리튬-이온 배터리는 재활용이 가능합니다. 사용한 후 배터리를 재활용할 수는 있지만 직접 분리하려고 하면 안 됩니다. Yamaha 공식 AS 센터에 기기 검사를 의뢰하십시오. 해당 지역에 Yamaha 공식 AS 센터가 없는 경우 관련 환경법 및 폐기 규정에 따라 올바르게 폐기하십시오.

정보

■ 기능 소개

- [⓪] (전원) 스위치가 꺼짐 상태 (전원 램프 꺼짐)에 놓여 있더라도 제품에는 최소한의 전류가 흐릅니다. 제품을 장시간 사용하지 않을 때에는 반드시 콘센트에서 전원 코드를 뽑아놓으십시오.
- XLR형 커넥터의 배선 구조는 다음과 같습니다 (IEC60268 표준). 핀 1: 접지, 핀 2: 핫(+), 핀 3: 콜드(-).

■ 본 사용설명서 소개

- 본 사용설명서에 표시된 그림은 설명용으로만 사용됩니다.
- 본 사용설명서에 기재된 회사명과 제품명은 각 회사의 상표 또는 등록 상표입니다.

■ 폐기

본 제품에는 재활용 가능한 구성부품이 들어 있습니다. 본 제품을 폐기하는 경우에는 현지 당국에 문의하시기 바랍니다.

Yamaha는 부적절하게 제품을 사용하거나 개조하여 발생한 고장 또는 데이터 손실이나 파손에 대해 책임지지 않습니다.

해당 무선설비는 운용 중 전파혼신 가능성이 있음.

(544-M01 KR interference 01)



Bluetooth® 워드 마크와 로고는 Bluetooth SIG, Inc.의 등록 상표이며 Yamaha Corporation은 승인된 라이선스에 따라 이들 마크를 사용합니다.

본 제품의 모델 번호, 일련 번호, 전원 규격 등은 기기 밑면에 있는 명판이나 명판 주위에서 확인할 수 있습니다. 도난 시 확인할 수 있도록 일련 번호를 아래 공란에 기입하고 본 사용설명서를 구매 기록으로 영구 보관해야 합니다.

모델 번호

일련 번호

(1003-M06 plate bottom ko 01)

메모

각 부분의 명칭과 기능

전면 패널

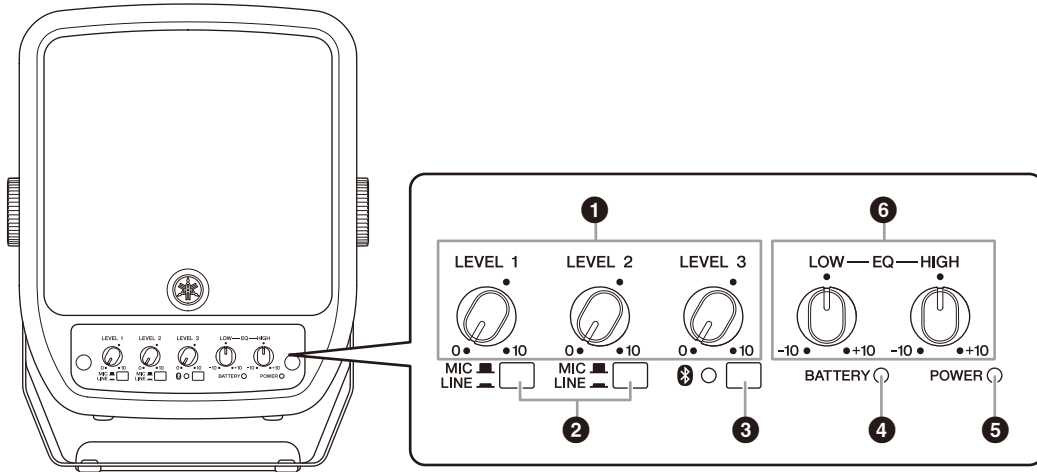

1 [LEVEL] 컨트롤

이 컨트롤을 사용해 입력 채널 1~3의 음량을 조절합니다. 잡음을 줄이려면 사용하지 않는 채널의 모든 [LEVEL] 컨트롤을 최소(0)로 설정합니다.

2 [MIC/LINE] 스위치(입력 채널 1 및 2)

신호 레벨이 낮은 경우(마이크 포함), 스위치를 MIC(🎤) 위치로 설정합니다. 신호 레벨이 높은 경우(전자악기 및 오디오 장치 포함), 스위치를 LINE(🔊) 위치로 설정합니다.

3 [📶] (Bluetooth) 스위치/LED

이 스위치는 Bluetooth 기능을 켜거나 끄며, Bluetooth 장치를 페어링(등록)할 때도 사용됩니다(13페이지). LED는 다음 상태를 보여줍니다.

LED	상태
꺼짐	Bluetooth 꺼짐
계속 켜져 있음 (파란색)	Bluetooth 연결됨
천천히 깜박임	Bluetooth 장치 검색
빠르게 깜박임	Bluetooth 페어링 대기

주

- STAGEPAS 100을 사용하면 최대 8개의 Bluetooth 장치를 페어링(등록)할 수 있습니다. 9번째 Bluetooth 장치가 성공적으로 페어링되면 가장 먼저 연결된 Bluetooth 장치의 페어링 정보가 삭제됩니다.
- 한 번에 한 대의 등록된 장치만 연결할 수 있습니다. 여러 장치를 동시에 연결할 수 없습니다.

4 [BATTERY] LED (STAGEPAS 100BTR에만 해당)

잔여 배터리 충전량이나 충전 상태를 표시하는 LED입니다. 자세한 내용은 “내장 배터리 충전”을 참조하십시오(14페이지).

5 [POWER] LED

[🔌] (전원) 스위치(14)를 켜면 켜집니다.

6 [EQ] 컨트롤

[LOW]: 중앙 위치에서 시계 방향으로 컨트롤을 돌리면 저음역대가 강화되고, 반대 방향으로 컨트롤을 돌리면 저음역대가 줄어듭니다.

[HIGH]: 중앙 위치에서 시계 방향으로 컨트롤을 돌리면 고음역대가 강화되고, 반대 방향으로 컨트롤을 돌리면 고음역대가 줄어듭니다.

후방 패널

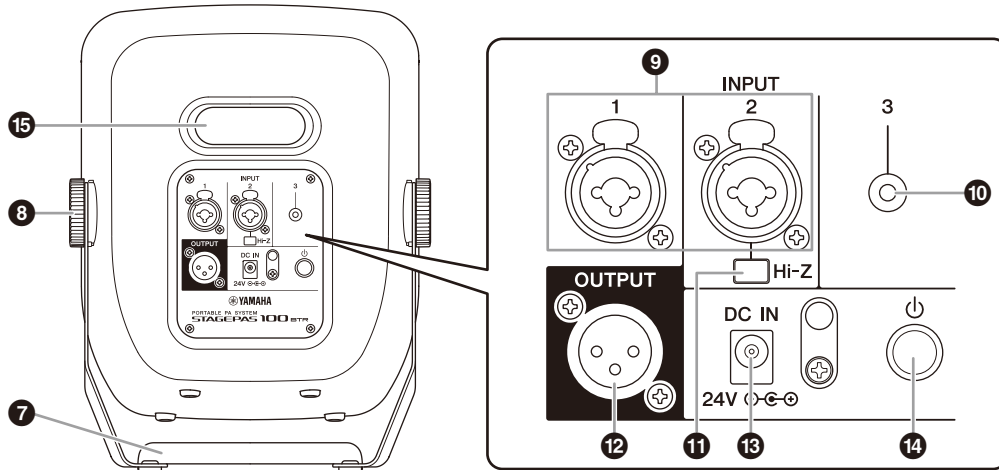

7 핸들

이 핸들을 사용하여 스피커를 바닥에 설치하거나 마이크 스탠드에 장착합니다. 기기를 운반하는 운반용 손잡이를 사용할 수도 있습니다. 자세한 내용은 “설치 및 사용 예시” (12페이지)를 참조하십시오.

8 고정 나사

나사를 시계 방향으로 돌려 조입니다. 나사를 시계 반대 방향으로 돌려 풉니다.

9 [INPUT] 잭(채널 1 및 2)

마이크/라인 입력 잭으로, XLR과 폰 플러그를 동시에 지원하는 콤보 잭입니다. 마이크, 기타, 전자 악기 또는 오디오 장비를 연결합니다. 채널 2는 Hi-Z를 지원합니다. [MIC/LINE] 스위치(2)를 입력 신호 레벨에 따라 설정합니다.



XLR

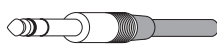

폰

10 [INPUT] 잭(채널 3)

스테레오 미니 플러그를 지원하는 입력 잭입니다. 전자 악기, 어쿠스틱-일렉트릭 기타, CD 플레이어, 휴대용 오디오 플레이어 등 라인 레벨 장치를 연결합니다. 스테레오 입력 신호가 내부적으로 모노럴 신호로 믹싱됩니다.

11 [Hi-Z] 스위치(채널 2)

패시브 픽업이 있는 악기(예: 어쿠스틱-일렉트릭 기타 또는 배터리가 없는 일렉트릭 베이스)를 DI(다이렉트 박스) 없이 STAGEPAS 100에 직접 연결할 때 이 스위치를 켭니다. 이 기능은 폰 잭 입력을 통한 신호에만 유효합니다.

12 [OUTPUT] 잭

XLR 유형의 플러그를 지원하는 출력 잭입니다. 모니터 링용으로 전원 스피커를 이 잭에 연결할 수 있습니다. 혼합된 모노럴 신호가 여기에서 출력됩니다.

13 [DC IN] 잭

제공된 전원 어댑터를 이곳에 연결합니다.

14 [⏻] (전원) 스위치

이 스위치를 길게 눌러 기기의 전원을 켜거나 끕니다. 전원이 켜지면 전면 패널의 [POWER] LED(5) 표시등이 켜집니다.

주의사항

- [⏻] (전원) 스위치가 꺼진 경우에도(LED 꺼짐) 기기에는 소량의 전류가 흐릅니다. 기기를 장시간 사용하지 않을 경우에는 AC 콘센트에서 전원 코드를 뽑으십시오.
- [⏻] (전원) 스위치를 빠르게 연속적으로 켜다가 끌 경우 오작동 문제가 발생할 수 있습니다. [⏻] (전원) 스위치를 끄고 약 6초 후에 다시 켜십시오.

15 베이스 리플렉스 포트

본 제품의 베이스 리플렉스 포트입니다. 이 포트에 손이나 손가락을 넣지 마십시오.

주

베이스 리플렉스 포트에서 공기가 새어 나오는 것은 정상적인 현상으로, 스피커가 상당량의 저음 콘텐츠를 포함한 프로그램 자료를 처리할 때 주로 발생합니다.

빠른 시작 가이드

이 부분에서는 STAGEPAS 100을 설치하고 음향을 생성하는 방법은 설명합니다.

연결 예시

연결하기 전에 [LEVEL] 컨트롤을 시계 반대 방향으로 돌려 음량을 최소로 낮추십시오.

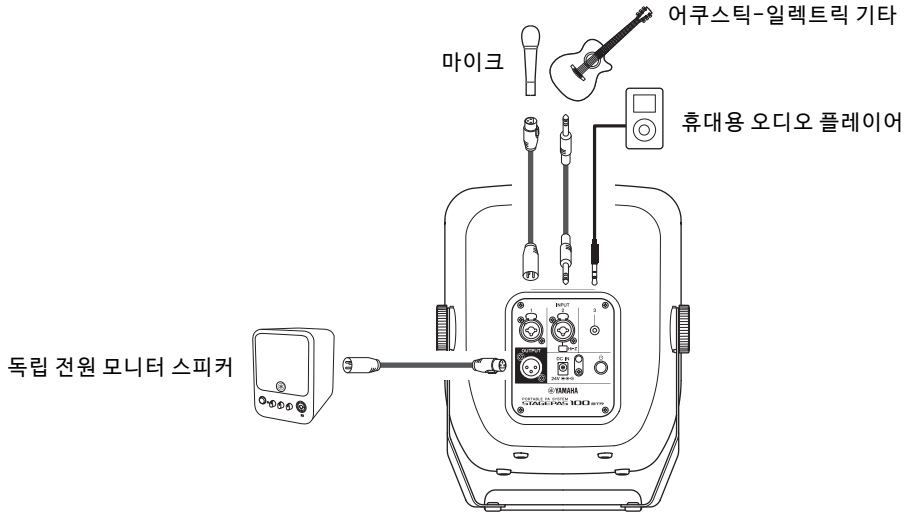

기기를 전원에 연결

⚠ 경고

- 제품과 함께 제공된 전원 어댑터와 전원 코드만 사용하십시오. 지정되지 않은 전원 어댑터나 전원 코드를 사용하면 열이 생성되거나 오작동 또는 화재가 발생할 수 있습니다.
- 기기를 장시간 사용하지 않거나 뇌우 발생 위험이 있는 경우에는 전기 플러그를 AC 콘센트에서 반드시 뽑아놓으십시오. 그렇지 않으면 감전되거나 화재 또는 오작동이 발생할 수 있습니다.

- 1 전원 어댑터에 전기 코드를 연결합니다.
- 2 전원 어댑터를 STAGEPAS 100 후면 패널의 [DC IN] 잭에 연결합니다.
- 3 전기 코드 플러그를 AC 콘센트에 끼웁니다.
STAGEPAS 100BTR가 자동으로 배터리 충전을 시작합니다.

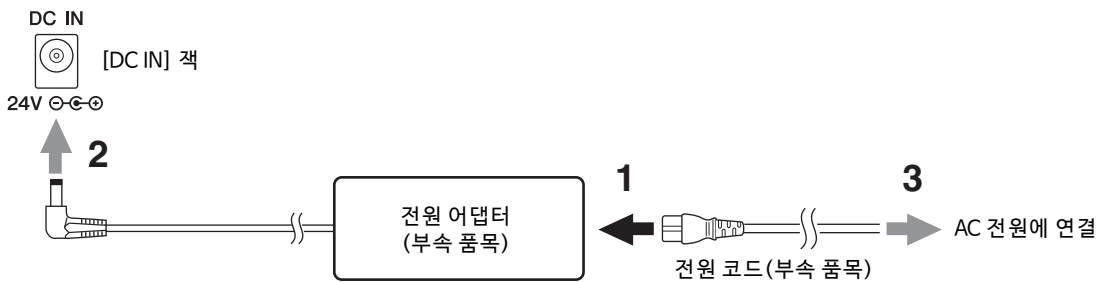

주의사항

[⏻] (전원) 스위치가 꺼진 경우에도 기기에는 소량의 전류가 흐릅니다. 기기를 장시간 사용하지 않을 경우에는 AC 콘센트에서 전원 코드를 뽑으십시오.

주

- STAGEPAS 100에서 충분한 거리에 전원 어댑터를 두십시오.
- 전원 어댑터를 분리할 때는 기기의 전원을 먼저 끈 후에 이 절차를 역순으로 진행하십시오.

스피커에서 음향 출력

- 1 STAGEPAS 100의 전원이 꺼져 있는지 확인합니다. ([POWER] LED 꺼짐).



- 2 [LEVEL] 컨트롤을 최소 (0)로 돌립니다.



- 3 [EQ] 컨트롤을 중앙 (•) 위치로 설정합니다.

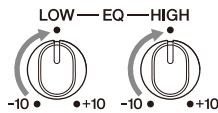

- 4 마이크가 연결된 채널의 경우, [MIC/LINE] 스위치를 MIC (M) 위치로 설정합니다. 악기나 오디오 장치가 연결된 채널의 경우, [MIC/LINE] 스위치를 LINE (L) 위치로 설정합니다.

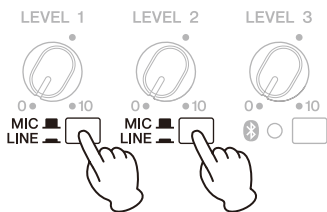

- 5 연결된 악기나 오디오 장치의 전원을 켜 후 STAGEPAS 100의 [ON] (전원) 스위치를 길게 눌러 기기의 전원을 켭니다. [POWER] LED가 켜집니다.



- 6 악기를 연주하거나 마이크에 대고 노래할 때 [LEVEL] 컨트롤을 사용해 관련 채널의 음량을 조절할 수 있습니다.



음향과 음량이 적절하게 들리면 설정이 완료된 것입니다. 적절하지 않으면 “문제 해결” 부분의 체크리스트를 참조하십시오(15페이지).

주

모든 장치의 전원을 끌 때 먼저 STAGEPAS 100의 전원을 끈 다음 연결된 음원(예: 악기 또는 오디오 장치)의 전원을 꺼서 스피커에서 예상치 못한 큰 잡음이 들리지 않도록 하십시오.

음량 조절

• 음량이 너무 클 경우

먼저 [LEVEL] 컨트롤을 최소(0)로 돌립니다. [MIC/LINE] 스위치를 LINE (L) 위치로 설정한 후 원하는 음량이 될 때까지 [LEVEL] 컨트롤을 천천히 올립니다.

• 음량이 너무 낮을 경우

먼저 [LEVEL] 컨트롤을 최소(0)로 돌립니다. [MIC/LINE] 스위치를 MIC (M) 위치로 설정한 후 원하는 음량이 될 때까지 [LEVEL] 컨트롤을 천천히 올립니다.

설치 및 사용 예시

바닥에 기기 설치

이 그림은 표준 설치의 예시입니다. 핸들의 고무발이 바닥에 닿는 상태에서 핸들이 스피커 스탠드 역할을 합니다.

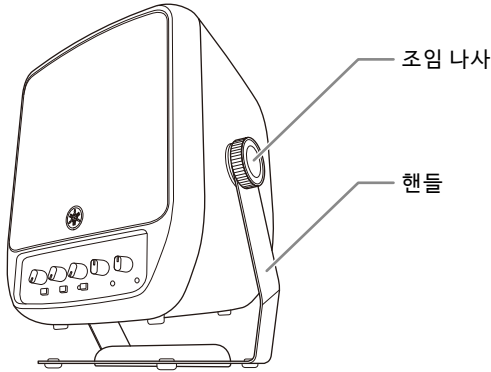

마이크 스탠드에 기기 설치

본 제품을 시중에서 구입 가능한 마이크 스탠드에 설치하고 높이를 조절해 모니터 스피커나 간단한 PA 시스템으로 사용할 수 있습니다.

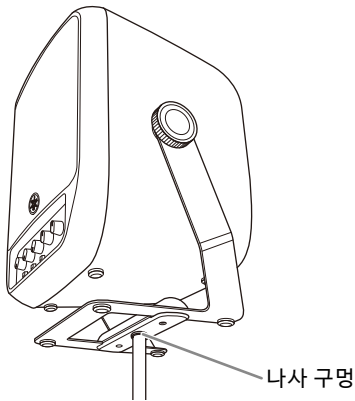

핸들 하단에 위치한 나사 구멍(3/8인치 직경)과 9~11mm 길이 나사를 사용해 스피커를 마이크 스탠드에 설치하십시오.

본 제품을 마이크 스탠드에 설치하는 경우에는 장치에 손상이 가거나 부상을 입지 않도록 다음 주의사항을 주의 깊게 읽고 철저히 준수하십시오.

! 주의

- 안정성이 극대화 되도록 마이크 스탠드의 다리를 가능한 한 넓게 펼칩니다.
- 마이크 스탠드에 설치된 본 제품의 높이는 115cm 이하여야 합니다.
- 본 제품을 불안정하거나 평평하지 않거나 경사진 표면에 설치하지 마십시오. 제품을 안정적이고 수평한 표면에 놓아야 합니다.
- 연결된 케이블 주변에 공간이 넉넉한지 확인하십시오.
- 마이크 스탠드에 제품을 설치한 후, 스피커가 돌아가지 않도록 고정 나사를 단단히 조이십시오.

핸들을 사용하여 스피커 운반

핸들을 사용하여 스피커를 손으로 운반할 수도 있습니다.

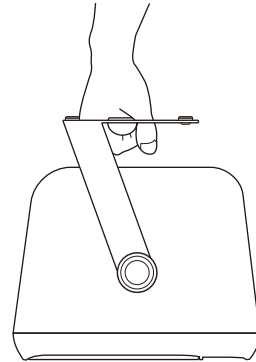

! 주의

- 핸들 각도를 조절한 경우, 손가락이 끼지 않도록 주의하십시오. 그렇지 않으면 부상을 입을 수 있습니다.
- 핸들을 사용하여 스피커를 운반할 경우, 핸들이 움직이지 않도록 고정 나사를 단단히 조이십시오. 핸들이 단단히 고정되지 않으면 스피커가 회전하여 핸들과 스피커 사이에 손가락이 끼어 부상을 입을 수 있습니다.

스피커 각도 조절

- 1 두 고정 나사를 모두 풀니다.
- 2 스피커 각도를 조절합니다.
- 3 고정 나사를 조여 기기를 부착합니다.

주의사항

고정 나사를 너무 풀면 스피커가 핸들과 분리된 후 떨어져 파손될 수 있습니다.

주

- 손으로 움직여서 스피커 각도를 조절할 수 있습니다.
- 고정 나사가 빠질 경우 아래 그림을 참조하여 다시 부착하십시오.

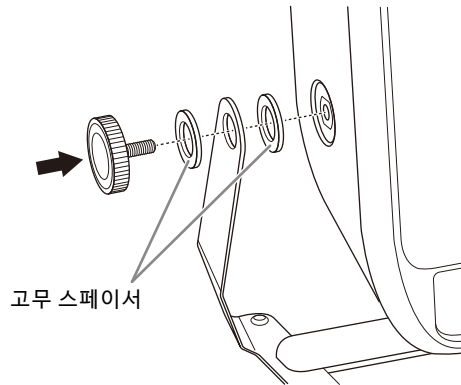

Bluetooth® 기능 사용

모바일 장치와 같은 Bluetooth 장치에서 오디오 파일을 재생할 수 있도록 STAGEPAS100을 설정할 수 있습니다.

Bluetooth® 장치 등록(페어링)

Bluetooth 장치를 처음 연결하기 전에 장치를 “페어링” 해야 합니다. “페어링”은 하나의 Bluetooth 장치(예: 스마트폰)에서 다른 하나의 Bluetooth 장치(본 제품)를 등록하는 절차입니다.

페어링이 완료되면 Bluetooth 연결을 종료한 후에 다시 해당 장치들을 연결하기가 쉽습니다.

- 1 [Bluetooth] (Bluetooth) LED가 꺼져 있는지 확인합니다. LED가 계속 켜져 있거나 깜박이는 경우 [Bluetooth] (Bluetooth) 스위치를 눌러 Bluetooth 기능을 비활성화합니다.



- 2 [Bluetooth] (Bluetooth) 스위치를 3초 이상 길게 누릅니다. [Bluetooth] (Bluetooth) LED가 빠르게 깜박여 기기가 페어링 준비가 되었음을 알립니다.



- 3 연결할 Bluetooth 장치의 Bluetooth 기능을 켭니다. 자세한 내용은 Bluetooth 장치의 사용설명서를 참조하십시오.

- 4 연결 가능한 다른 Bluetooth 장치 목록이 Bluetooth 장치에 표시되면 STAGEPAS100을 선택하십시오. 페어링 과정이 완료되면 Bluetooth 연결이 설정되고 [Bluetooth] (Bluetooth) LED가 켜집니다.



- 주
- STAGEPAS 100을 사용하면 최대 8개의 Bluetooth 장치를 페어링(등록)할 수 있습니다. 9번째 Bluetooth 장치가 성공적으로 페어링되면 가장 먼저 연결된 Bluetooth 장치의 페어링 정보가 삭제됩니다.
 - 2분 내에 Bluetooth 장치의 페어링 과정을 완료해야 합니다.

Bluetooth® 장치 연결

- 1 [Bluetooth] (Bluetooth) 스위치를 1초 동안 길게 누릅니다. [Bluetooth] (Bluetooth) LED가 천천히 깜박여 기기가 장치를 검색하고 있음을 알립니다.



- 2 연결할 Bluetooth 장치의 Bluetooth 기능을 켭니다. 연결되면 [Bluetooth] (Bluetooth) LED가 켜집니다. 연결이 성공적이지 않을 경우, 연결 가능한 Bluetooth 장치 목록에서 STAGEPAS100을 선택하십시오.

Bluetooth® 장치에서 음악 재생

Bluetooth 장치에서 음악을 재생하고 음량을 조절할 수 있습니다.

- 주
- STAGEPAS 100으로는 음량을 조절할 수 없습니다.
 - 스마트폰 등의 Bluetooth 장치에서 음악을 재생하는 동안 전화나 문자 메시지를 받으면 음악 재생이 일시적으로 정지될 수 있습니다. 재생이 중지되지 않도록 에어플레이인 모드를 켜 다음 Bluetooth 장치에서 Bluetooth를 ON으로 설정하십시오.

Bluetooth® 장치 연결 해제

Bluetooth 장치의 연결을 해제하려면 다음 중 하나를 실시하십시오.

- Bluetooth 장치를 사용해 연결을 해제합니다. (스피커의 [Bluetooth] (Bluetooth) LED가 꺼짐)
- 스피커의 [Bluetooth] (Bluetooth) 스위치를 눌러 Bluetooth 기능([Bluetooth] (Bluetooth) LED가 꺼짐)을 끕니다.

주의사항
기기의 전원을 끄기 전에 Bluetooth 기능이 꺼졌는지 ([Bluetooth] (Bluetooth) LED가 꺼졌는지) 확인하십시오. Bluetooth 기능이 켜져 있는 상태에서 기기의 전원을 끄면 페어링 정보가 손실될 수 있습니다.

내장 배터리 충전 (STAGEPAS 100BTR에만 해당)

내장 배터리가 충분히 충전되어 있는 경우 STAGEPAS 100BTR는 전원 어댑터 없이 사용할 수 있습니다.

배터리 충전

1 기기를 전원에 연결합니다(10페이지의 “기기를 전원에 연결” 참조).

전기 플러그를 AC 콘센트에 연결하면 기기가 자동으로 배터리 충전을 시작합니다. 배터리가 충전되는 동안에 [POWER] LED가 초록색으로 깜박입니다.

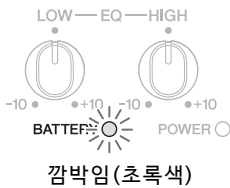

주

- 배터리는 전원 스위치 켜짐/꺼짐과는 상관없이 충전됩니다.
- 오디오가 입력되는 동안에는 충전이 중단됩니다. 오디오 입력이 중지되고 1분 후에 충전이 다시 시작됩니다.

2 [BATTERY] LED가 초록색으로 계속 켜져 있는지 확인합니다(배터리가 완전히 충전되었음을 나타냄).

BATTERY ○ 계속 켜져 있음(초록색)

일반적으로 배터리를 완전히 충전하려면 2시간 반 정도 걸립니다.

주의사항

- 지나치게 덥거나 추운 환경에서는 배터리가 충전되지 않을 수 있습니다.
- 배터리 기능을 유지하려면 6개월마다 배터리를 충전하십시오.

[BATTERY] LED 상태

전원 어댑터가 있는 경우

LED	상태
계속 켜져 있음 (초록색)	완전히 충전됨
깜박임(초록색)	충전 중
느리게 깜박임 (빨간색)	배터리가 지나치게 덥거나 추운 환경에 위치해 있어 배터리 보호 기능이 작동하여 배터리가 충전되는 것을 방지
빠르게 깜박임 (빨간색)	배터리 이상

배터리에 이상이 있을 경우, 기기의 전원을 끄고 전원 어댑터를 분리한 후 Yamaha 구매처에 문의하십시오.

전원 어댑터가 없는 경우

LED	상태	잔여 배터리 충전량에 대한 안내
계속 켜져 있음(초록색)	완전히 충전됨	100%
계속 켜져 있음(노란색)	충분히 충전됨	90 - 51%
깜박임(노란색)	소량의 잔여 배터리 충전량	50 - 1%
깜박임(빨간색)	잔여 배터리 충전량 0	0%
꺼짐*	배터리 이상	—

* LED가 꺼진 경우, 배터리 이상의 원인은 다음 중 한 가지일 수 있습니다.

- 배터리를 지나치게 덥거나 추운 환경에서 사용합니다.
- 배터리 보호 기능이 작동했습니다.
- 배터리에 결함이 있습니다(심방전).
- 배터리가 과방전되었습니다.

배터리가 충전 완료된 후에도 완전히 충전되지 않았거나 어떤 이유로 배터리를 충전할 수 없다면 배터리 수명이 다한 것일 수 있습니다. Yamaha 구입처에 문의하시기 바랍니다.

문제 해결

전원이 켜지지 않습니다.

- 전원 코드와 전원 어댑터를 단단하고 견고하게 연결하지 않았습니다.
- (STAGEPAS 100BTR에만 해당) 내장 배터리가 충전되지 않았습니다.
전원 어댑터 없이 STAGEPAS 100BTR을 사용할 경우 내장 배터리가 충분히 충전되었는지 확인합니다.

전원이 갑자기 꺼집니다.

열 분산이 불충분하면 시스템 과열을 막기 위해 전원이 꺼집니다. 열기가 식도록 적절히 환기시킨 후에 전원을 다시 켜십시오.

어떤 소리도 들리지 않습니다.

- 마이크나 악기 등의 장치가 잭에 제대로 연결되지 않았습니다.
- 연결된 악기나 오디오 장치의 음량을 충분히 올리지 않았습니다.
연결된 악기나 오디오 장치의 음량을 확인하십시오.
- 콘덴서 마이크를 사용하고 있습니다.
다이나믹 마이크를 사용하십시오. 직접 연결된 콘덴서 마이크로는 전원을 공급할 수 없습니다. 따라서 콘덴서 마이크를 사용할 수 없습니다.
- 입력 신호 레벨이 지나치게 높습니다.
내부 파워 앰프부에 과부하가 걸리면 앰프가 음소거되어 회로를 보호합니다. 일정 시간이 지나면 기기가 자동으로 재설정됩니다.

음향이 왜곡되거나 잡음이 납니다.

- 각 채널의 [LEVEL] 컨트롤을 너무 높이 올렸습니다.
- [MIC/LINE] 스위치가 MIC 위치로 설정되어 있습니다.
음원의 입력 레벨이 높은 경우 [MIC/LINE] 스위치를 MIC 위치로 설정하면 음이 왜곡될 수 있습니다. 스위치를 LINE 위치로 설정하십시오.
- 연결된 장치의 음량이 너무 큼니다.
외부 기기의 음량을 낮추십시오.
- 전원 코드나 전원 어댑터가 입력 케이블 가까이에 위치합니다.
입력 케이블과 멀리 떨어진 장소에 두십시오.

음향이 충분히 크지 않습니다.

- 각 채널의 [LEVEL] 컨트롤을 너무 낮게 설정했습니다.
- 해당 채널의 [MIC/LINE] 스위치가 LINE으로 설정되어 있습니다.
[LEVEL] 컨트롤을 최소(0)로 돌린 후에 스위치를 MIC 위치로 설정하고 천천히 [LEVEL] 컨트롤을 올리십시오.
- 연결된 장치의 음량이 너무 작습니다.
외부 기기의 음량을 높이십시오.

고음역대와 저음역대의 균형이 맞지 않습니다.

- [EQ] 컨트롤을 너무 많이 올렸거나 내렸습니다.
[EQ] 컨트롤을 중앙 위치로 설정하십시오.

Bluetooth를 연결할 수 없습니다/ Bluetooth 오디오 음향이 간헐적으로 끊깁니다.

- 기기가 다른 Bluetooth 장치에 연결될 수 있습니다.
현재 Bluetooth 연결을 분리한 후 원하는 Bluetooth 장치에 연결하십시오.
- Bluetooth 장치가 A2DP 프로파일을 지원하지 않을 수 있습니다.
A2DP를 지원하는 Bluetooth 장치를 사용하십시오.
- 2.4GHz 주파수로 전자파를 방출하는 장치(예: 무선 마이크 전송기, 무선 LAN 장치, 전자레인지)가 기기 인근에 있을 수 있습니다.
전자파를 방출하는 장치와 멀리 떨어진 장소에 STAGEPAS 100을 두십시오.
Bluetooth 장치에 무선 LAN 기능이 탑재된 경우 이 기능을 끄고 Bluetooth 기능만 사용하십시오.

(STAGEPAS 100BTR에만 해당)

배터리가 충전되지 않습니다.

- 배터리를 지나치게 덥거나 추운 환경에서 사용합니다. STAGEPAS 100BTR을 실온인 장소로 옮기고 내장 배터리가 적합한 온도에 도달할 때까지 사용하지 마십시오. 충분한 시간이 지난 후에도 배터리가 충전되지 않으면 내장 배터리에 오류가 발생했을 수 있습니다. Yamaha 구입처에 문의하시기 바랍니다.

잔여 배터리 충전량이 아주 빠르게 감소합니다.

내장 배터리 수명이 다한 것일 수 있습니다. Yamaha 구입처에 문의하시기 바랍니다.

- 배터리 기능을 유지하려면 6개월마다 배터리를 충전하십시오.
- 배터리의 수명은 한정되어 있습니다. 배터리 용량은 시간이 지남에 따라 점차적으로 감소하며 사용 빈도의 영향을 받습니다.
- 배터리 수명은 보관 방법, 작동 조건 및 환경에 따라 달라집니다.

문제가 지속되는 경우 Yamaha 구입처에 문의하시기 바랍니다.

사양

일반 사항		
시스템 유형	2방향, 동축 바이 앰프 독립 전원 스피커, 베이스 리플렉스형	
주파수 범위(-10dB)	70Hz~20kHz	
크로스오버	FIR-X, 1.8kHz	
측정된 최대 SPL(피크) 1m에서의 IEC 잡음	120dB SPL	
변환기		
LF	직경	6.5" 콘
	보이스 코일	1.7"
	마그네틱	페라이트
HF	진동판	1.4"
	형식	1" 스포트 압축 드라이버 동축
	마그네틱	페라이트
인클로저		
재료, 색상	플라스틱(PP), 검은색	
크기(W × H × D, 핸들 및 발 포함)	239 × 310 × 215mm	
실중량(AC 어댑터 제외)	5.2kg(STAGEPAS 100), 5.5kg(STAGEPAS 100BTR)	
나사산(핸들 하단)	1 × 3/8" 깊이 12mm(1 × 3/8" × 9~11mm 나사인 경우)	
패키지 포함 내역	전원 코드 × 1, AC 어댑터(PA-500) × 1, 사용설명서(본 설명서) × 1	
선택 품목	BAG-STP100(휴대용 가방)	
앰프		
앰프 유형	등급 D	
전원 등급*1	다이내믹	100W
	연속	60W
냉각	자연 냉각(냉각 팬 없음)	
커넥터	입력	INPUT1: 콤보 × 1, INPUT2: 콤보 × 1, INPUT3: 스테레오 미니 × 1(언밸런스형)
	출력	출력: XLR3-32 × 1(CH 1~CH 3 믹스)
	DC 입력	DC 인입구 × 1 (24V), EIAJ RC5322형
입력 임피던스	INPUT1, 2: LINE: 5.4k Ω , MIC: 5.4k Ω INPUT2(Hi-Z SW 켜짐): LINE, MIC: 1M Ω INPUT3: 10k Ω	
입력 감도(VOLUME: 최대)	INPUT1, 2: LINE: -6dBu, MIC: -36dBu INPUT3: -6dBu	
최대 입력 레벨	INPUT1, 2: LINE: +20dBu, MIC: -10dBu INPUT3: +20dBu	
Bluetooth	프로필: A2DP 코덱: SBC, MPEG4-AAC 버전: 버전 5.0 콘텐츠 보호 방식: SCMS-T 무선 출력: Class 1 전송 주파수 범위: 2,402~2,480MHz 최대 출력(EIRP): 9dBm(8mW)	
유휴 전력 소모	10W(대기), 30W(1/8 전력)	

AC 어댑터	
전원 요건	100~240V, 50/60Hz
출력	24.0V, 2.5A
크기	어댑터: 150 × 65 × 33mm, DC 케이블 길이: 1.5m
실중량(AC 케이블 제외)	0.4kg
배터리 (내장 STAGEPAS 100BTR에만 해당)	
배터리 유형	충전식 리튬 이온 배터리 팩
용량	60Wh
작동 시간	최대 6시간, 1/16 전원의 경우 연속 5시간
충전 시간*2	약 2.5시간
충전 온도	0~40°C

OdBu= 0.775Vrms.

*1 전원 정격(120V, 25°C). 이 값은 각 출력을 모두 합한 값입니다.

이 값은 소프트웨어 보호를 해제한 상태에서 측정됩니다.

다이나믹: 각 출력의 총 최대 전원으로, 보호장치가 해제된 상태로 최소 부하 임피던스에서 측정됩니다.

연속: 보호장치가 작동된 상태로 공칭 임피던스에서 측정됩니다.

*2 배터리 충전 시간은 완전히 다 쓴 배터리를 완충했을 때의 추정치이며, 배터리 잔량 및 주위 온도에 따라 다릅니다.

*본 설명서의 내용은 발행일 현재 최신 사양을 기준으로 하고 있습니다. 최신 설명서를 가져오려면 Yamaha 웹사이트에 접속 후 해당 설명서 파일을 다운로드 받으십시오.

크기

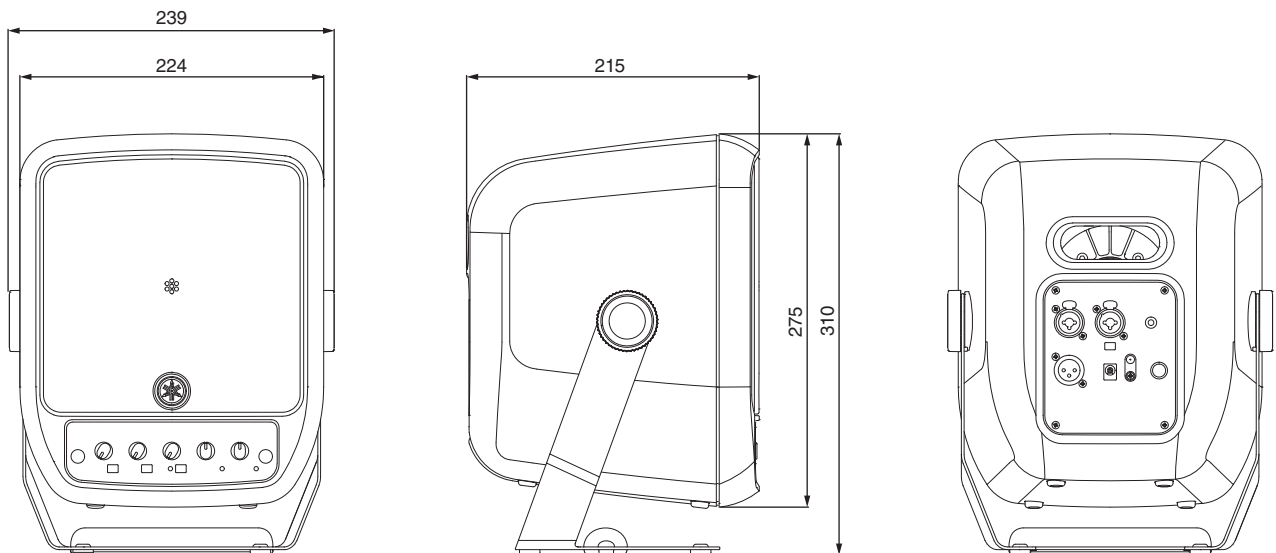

단위: mm

Block Diagram / Schéma fonctionnel / 框图 / 方块图 / ブロックダイアグラム

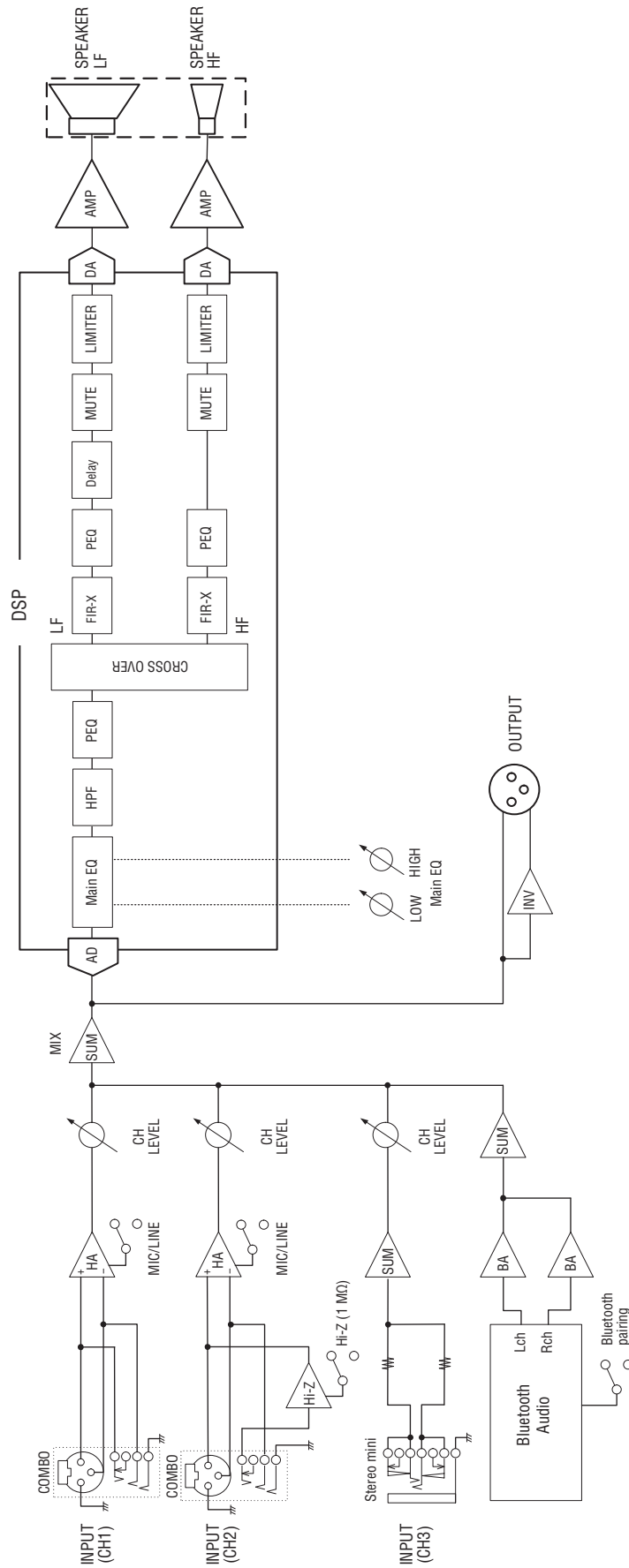

ADDRESS LIST

NORTH AMERICA

CANADA

Yamaha Canada Music Ltd.
135 Milner Avenue, Toronto, Ontario,
M1S 3R1, Canada
Tel: +1-416-298-1311

U.S.A.

Yamaha Corporation of America
6600 Orangethorpe Avenue, Buena Park, CA
90620, U.S.A.
Tel: +1-714-522-9011

CENTRAL & SOUTH AMERICA

MEXICO

Yamaha de México, S.A. de C.V.
Av. Insurgentes Sur 1647 Piso 9, Col. San José
Insurgentes, Delegación Benito Juárez, CDMX,
C.P. 03900, México
Tel: +52-55-5804-0600

BRAZIL

Yamaha Musical do Brasil Ltda.
Praça Professor José Lannes, 40-Cjs 21 e 22,
Brooklin Paulista Novo CEP 04571-100 – São
Paulo – SP, Brazil
Tel: +55-11-3704-1377

ARGENTINA

**Yamaha Music Latin America, S.A.,
Sucursal Argentina**
Olga Cossettini 1553, Piso 4 Norte,
Madero Este-C1107CEK,
Buenos Aires, Argentina
Tel: +54-11-4119-7000

PANAMA AND OTHER LATIN AMERICAN/CARIBBEAN REGIONS

Yamaha Music Latin America, S.A.
Edif. Torre Banco General, Piso 7, Urbanización
Marbella, Calle 47 y Aquilino de la Guardia,
Ciudad de Panamá, República de Panamá
Tel: +507-269-5311

EUROPE

THE UNITED KINGDOM/IRELAND

Yamaha Music Europe GmbH (UK)
Sherbourne Drive, Tilbrook, Milton Keynes,
MK7 8BL, U.K.
Tel: +44-1908-366700

GERMANY

Yamaha Music Europe GmbH
Siemensstrasse 22-34, 25462 Rellingen, Germany
Tel: +49-4101-303-0

SWITZERLAND/LIECHTENSTEIN

**Yamaha Music Europe GmbH, Branch
Switzerland in Thalwil**
Seestrasse 18a, 8800 Thalwil, Switzerland
Tel: +41-44-3878080

AUSTRIA/BULGARIA/ CZECH REPUBLIC/HUNGARY/ ROMANIA/SLOVAKIA/SLOVENIA

**Yamaha Music Europe GmbH
Branch Austria**
Schleiergasse 20, 1100 Wien, Austria
Tel: +43-1-60203900

POLAND

**Yamaha Music Europe
Sp.z o.o. Oddział w Polsce**
ul. Młynarska 48, 01-171 Warszawa, Poland
Tel: +48-22-880-08-88

MALTA

Olimpus Music Ltd.
Valletta Road, Mosta MST9010, Malta
Tel: +356-2133-2093

NETHERLANDS/BELGIUM/ LUXEMBOURG

Yamaha Music Europe Branch Benelux
Wattbaan 1 3439ML Nieuwegein, The Netherlands
Tel: +31-347-358040

FRANCE

Yamaha Music Europe
7 rue Ambroise Croizat, Zone d'activités de Pariest,
77183 Croissy-Beaubourg, France
Tel: +33-1-6461-4000

ITALY

Yamaha Music Europe GmbH, Branch Italy
Via Tinelli N.67/69 20855 Gerno di Lesmo (MB),
Italy
Tel: +39-039-9065-1

SPAIN/PORTUGAL

**Yamaha Music Europe GmbH Ibérica, Sucursal
en España**
Ctra. de la Coruña km. 17,200, 28231
Las Rozas de Madrid, Spain
Tel: +34-91-639-88-88

GREECE

Philippos Nakas S.A. The Music House
19th klm. Leof. Lavriou 190 02 Peania – Attiki,
Greece
Tel: +30-210-6686168

SWEDEN/FINLAND/ICELAND

**Yamaha Music Europe GmbH Germany Filial
Scandinavia**
JA Wettergrensgata 1, 400 43 Göteborg, Sweden
Tel: +46-31-89-34-00

DENMARK

**Yamaha Music Denmark,
Fillial of Yamaha Music Europe GmbH, Tyskland**
Generatorvej 8C, ST. TH. , 2860 Søborg, Denmark
Tel: +45-44-92-49-00

NORWAY

**Yamaha Music Europe GmbH Germany -
Norwegian Branch**
c/o Box 30053, 400 43 Göteborg, Sweden
Tel: +47-6716-7800

CYPRUS

Yamaha Music Europe GmbH
Siemensstrasse 22-34, 25462 Rellingen, Germany
Tel: +49-4101-303-0

RUSSIA

Yamaha Music (Russia) LLC.
Room 37, entrance 7, bld. 7, Kievskaya street,
Moscow, 121059, Russia
Tel: +7-495-626-5005

OTHER EUROPEAN REGIONS

Yamaha Music Europe GmbH
Siemensstrasse 22-34, 25462 Rellingen, Germany
Tel: +49-4101-3030

AFRICA

Yamaha Music Gulf FZE
JAFZA-16, Office 512, P.O.Box 17328,
Jebel Ali FZE, Dubai, UAE
Tel: +971-4-801-1500

MIDDLE EAST

TURKEY

Ertekin Elektronik tic. ve san. as
Kagithane Ofis Park Baglar Cad.
No: 14 D/6 Kagithane 34406
ISTANBUL / TÜRKIYE
Tel: +90-212-312-24-24

OTHER REGIONS

Yamaha Music Gulf FZE
JAFZA-16, Office 512, P.O.Box 17328,
Jebel Ali FZE, Dubai, UAE
Tel: +971-4-801-1500

ASIA

THE PEOPLE'S REPUBLIC OF CHINA

Yamaha Music & Electronics (China) Co.,Ltd.
2F, Yunhedasha, 1818 Xinzha-lu, Jingan-qu,
Shanghai, China
Tel: +86-400-051-7700

INDIA

Yamaha Music India Private Limited
P-401, JMD Megapolis, Sector-48, Sohna Road,
Gurugram-122018, Haryana, India
Tel: +91-124-485-3300

INDONESIA

PT Yamaha Musik Indonesia Distributor
Yamaha Music Center Bldg. Jalan Jend. Gatot
Subroto Kav. 4, Jakarta 12930, Indonesia
Tel: +62-21-520-2577

KOREA

Yamaha Music Korea Ltd.
11F, Prudential Tower, 298, Gangnam-daero,
Gangnam-gu, Seoul, 06253, Korea
Tel: +82-2-3467-3300

MALAYSIA

Yamaha Music (Malaysia) Sdn. Bhd.
No.8, Jalan Perbandaran, Kelana Jaya, 47301
Petaling Jaya, Selangor, Malaysia
Tel: +60-3-78030900

SINGAPORE

Yamaha Music (Asia) Private Limited
Block 202 Hougang Street 21, #02-00,
Singapore 530202, Singapore
Tel: +65-6740-9200

TAIWAN

Yamaha Music & Electronics Taiwan Co.,Ltd.
2F., No.1, Yuandong Rd., Banqiao Dist.,
New Taipei City 22063, Taiwan (R.O.C.)
Tel: +886-2-7741-8888

THAILAND

Siam Music Yamaha Co., Ltd.
3, 4, 15, 16th Fl., Siam Motors Building,
891/1 Rama 1 Road, Wangmai,
Pathumwan, Bangkok 10330, Thailand
Tel: +66-2215-2622

VIETNAM

Yamaha Music Vietnam Company Limited
15th Floor, Nam A Bank Tower, 201-203 Cach
Mang Thang Tam St., Ward 4, Dist.3,
Ho Chi Minh City, Vietnam
Tel: +84-8-3818-1122

OTHER ASIAN REGIONS

<http://asia.yamaha.com/>

OCEANIA

AUSTRALIA

Yamaha Music Australia Pty. Ltd.
Level 1, 80 Market Street, South Melbourne,
VIC 3205, Australia
Tel: +61-3-9693-5111

REGIONS AND TRUST TERRITORIES IN PACIFIC OCEAN

<http://asia.yamaha.com/>

雅马哈乐器音响（中国）投资有限公司

上海市静安区新闻路 1818 号云和大厦 2 楼

客户服务热线：4000517700

公司网址：<https://www.yamaha.com.cn>

制造商：雅马哈株式会社

制造商地址：日本静冈县滨松市中区中泽町 10-1

厂名：伟易达（东莞）电讯有限公司

厂址：中国广东省东莞市寮步下岭贝工业区

台灣山葉音樂股份有限公司

YAMAHA MUSIC & ELECTRONICS TAIWAN CO., LTD.

<https://tw.yamaha.com>

總公司：(02) 7741-8888 新北市板橋區遠東路 1 號 2 樓

客服專線：0809-091388

ヤマハ株式会社

〒430-8650 静岡県浜松市中区中沢町 10-1

Yamaha Pro Audio global website
<https://www.yamahaproaudio.com/>
Yamaha Downloads
<https://download.yamaha.com/>

© 2022 Yamaha Corporation
Published 12/2022
2022年12月 发行
MWOD-A0

VEY7230