

CD-S3000

Compact Disc Player



사운드에 관한 살아 있는 역사

첨단 기술과 예술성이 완벽한 조화를 이루는 피아노는 전세계적으로 애용되는 악기이며 피아노 건반에서 흐르는 소리는 연주자의 감성이 정확히 전달됩니다.

피아노 조율의 최종 단계는 "정음"입니다. 이 단계에서 악기에 영혼을 불어넣습니다.

고도로 숙련된 전문가라면 모든 88개 키의 음색과 진동이 완벽한 조화를 이루도록 키 하나하나의 소리에 혼신의 노력을 기울여 해머의 다이내믹한 느낌을 정교하게 조율합니다.

섬세한 청음 능력만이 음질을 정확하게 가려낼 수 있습니다. 우리는 매우 동일한 개념을 오디오 제품 제작에 적용했습니다. 이상적인 소리를 구현하기 위해 전문가가는 모든 컴포넌트에 대해 철저한 청음 시험을 실시합니다.

Yamaha는 125년 이상의 역사를 지닌 오디오 전문 기업으로 모든 Yamaha 제품에는 유구한 전통이 담겨 있습니다.



탁월한 오디오 성능

1920-
1960s

1920년에 최초의 하이파이 시스템 출시

1955년부터 1965년까지 턴테이블, FM/AM 튜너, 통합 앰프, 프리 앰프, 파워 앰프 및 스피커 등의 무수한 하이파이 기기 출시.

1967년 내추럴 사운드 스피커 시리즈 출시

NS-20 모니터 스피커



NS-20



CA-1000

1970s

CA-1000 통합 앰프

A Class 조작 기능으로 통합 앰프의 표준을 세운 CA-1000 세트.

NS-690 내추럴 사운드 스피커

NS-1000M 모니터 스피커

하이파이 애호가들에게 각광 받는 진정한 최고급 스피커.

B-1 파워 앰프

모든 단계에 수직 FET를 사용한 혁신적인 파워 앰프.

C-2 컨트롤 앰프

밀라노 국제 음악 및 하이파이 쇼에서 최우수상 수상.

NS-10M 스튜디오 모니터 스피커

전세계적으로 가장 대중적인 스튜디오 모니터.

A-1 통합 앰프

PX-2 턴테이블

Yamaha의 첫 리니어 트래킹 턴테이블.



NS-690



NS-1000M



B-1



C-2



PX-2



NS-10M



A-1

1980s

B-6 파워 앰프

피라미드형 파워 앰프

GT-2000/L 턴테이블

1983년 최초 CD 플레이어 출시(CD-1)

B-2x 파워 앰프

MX-10000 파워 앰프 및

CX-10000 컨트롤 앰프

더욱 정교해진 개별 컴포넌트의 성능

AX-1 통합 앰프

GT-CD1 CD 플레이어

MX-1 파워 앰프 및

CX-1 프리 앰프



B-6



B-2x



MX-10000



CX-10000



Soavo-1



A-S2000



CD-S2000

2000s

Soavo-1 및 Soavo-2 내추럴 사운드 스피커 시스템

A-S2000 스테레오 앰프 및

CD-S2000 수퍼 오디오 CD 플레이어

2010s

NP-S2000 네트워크 플레이어



NP-S2000

CD-S3000

- ◆ DAC에서 시작된 풀 스테이지 밸런스드 신호 전송으로 완벽한 CD 재생
- ◆ 디지털과 아날로그를 완전히 분리한 독립식 전력 공급
- ◆ Yamaha만의 로딩 메커니즘 및 초정밀 CD 드라이브
- ◆ 견고하고 안정적인 구조의 좌우 대칭형 디자인
- ◆ Pure Direct
- ◆ Super Audio CD의 최고급 사운드
- ◆ 신개발된 진동 방지 스파이크로 더욱 안정적
- ◆ 192 kHz, 24비트 USB DAC를 통한 DSD 재생

■ 부속품

다음 부속품이 모두 있는지 확인하십시오.

- 전원 케이블
- 리모콘
- 건전지(AAA, R03, UM-4)(×2)
- 스테레오 핀 케이블
- 안전 지침서

목차

각부 명칭 및 기능.....	6
연결.....	18
PC에 저장된 음악 파일 재생.....	22
사양.....	26
재생 가능한 디스크 형식.....	27
문제 해결.....	29

■ 본 설명서에 대하여

- ※는 조작을 위한 팁입니다.
- 본 설명서의 이미지 색상은 실제와 다를 수 있습니다.
- 본 기기를 사용하기 전에 "안전 지침서"를 읽으십시오.

CD-S3000

각부 명칭 및 기능

이번 장에서는 CD-S3000의 각부 명칭 및 조작에 대해 설명합니다.



각부 명칭 및 기능

■ 전면 패널(6 ~ 9 페이지)

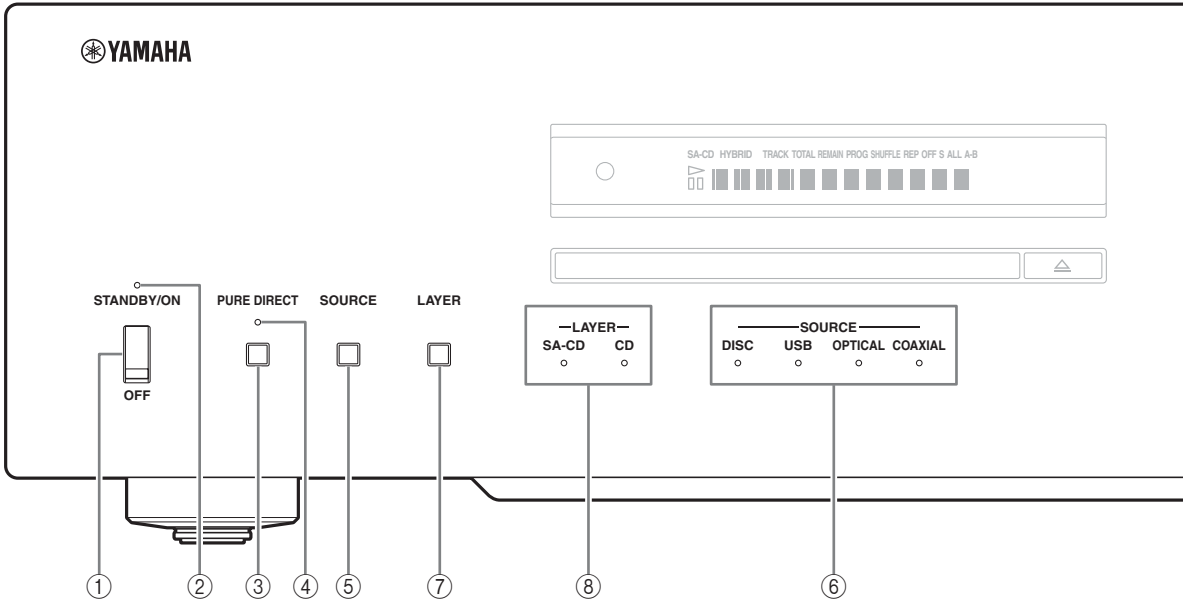

① STANDBY/ON/OFF 스위치

본 기기를 켜거나 끕니다.

STANDBY/ON(위쪽):

이 위치에서 리모콘의 **CD** 키를 사용하여 STANDBY 또는 ON을 선택할 수 있습니다.

OFF(아래쪽):

본 기기의 전원이 꺼져 있습니다.

참고

- 본 기기는 전원을 켜고 몇 초가 경과한 뒤에 사운드가 재생됩니다.
- 오디오 신호가 감지되지 않은 상태에서 30분 동안 본 기기를 작동하지 않으면 STANDBY 모드로 들어갑니다(15페이지).
- 본 기기가 STANDBY 모드일 때 AC 콘센트에서 전원 케이블을 분리한 뒤 다시 연결하면 기기의 전원이 켜집니다(20페이지). 기기를 장시간 작동하지 않을 경우 STANDBY/OFF 스위치를 OFF로 설정하십시오.

② STANDBY/ON 표시등

밝게 켜짐:

기기의 전원이 켜졌습니다. 이 상태에서 리모콘의 **CD** 키를 사용하여 기기를 STANDBY 모드로 전환할 수 있습니다.

흐리게 켜짐:

기기가 STANDBY 모드입니다. 이 상태에서 기기를 켜려면 리모콘의 **CD** 키를 누릅니다.

꺼짐:

기기의 전원이 꺼졌습니다. 이 상태에서 STANDBY/OFF 스위치만 사용하여 기기를 켤 수 있습니다.

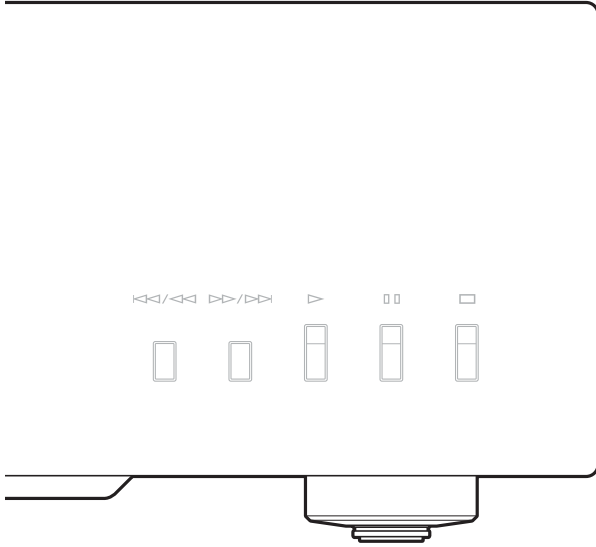

③ PURE DIRECT 키

PURE DIRECT 모드를 켜서 오디오 음질을 높입니다.

기기가 PURE DIRECT 모드에 있는 경우:

- 후면 패널의 DIGITAL OUT(OPTICAL 및 COAXIAL) 단자에서 신호가 출력되지 않습니다 (10페이지).
- 전면 패널 디스플레이에 표시등과 메시지가 최소한 나타납니다.



- PURE DIRECT 모드를 끄려면 이 키를 다시 누릅니다.
- 이 설정은 기기를 끈 후에도 계속 유지됩니다.

④ PURE DIRECT 표시등

PURE DIRECT 모드가 켜지면 점등됩니다.

⑤ SOURCE 키

재생할 오디오 소스를 선택합니다. 이 키를 누를 때마다 오디오 소스가 전환됩니다.

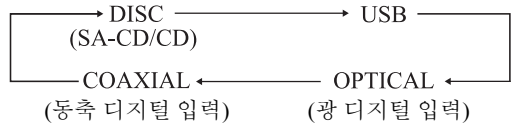

오디오 소스 설정은 기기를 끈 후에도 계속 유지됩니다.

⑥ SOURCE 표시등

SOURCE 키로 선택한 오디오 소스의 표시등이 점등됩니다.

⑦ LAYER 키

재생이 정지된 상태에서 SA-CD와 CD 간에 하이브리드 Super Audio CD의 재생 레이어를 전환합니다(27페이지).



이 설정은 기기를 끈 후에도 계속 유지됩니다.

참고

SA-CD 레이어가 선택된 경우 BALANCED OUT 및 ANALOG OUT 단자에서만 오디오 신호가 출력됩니다.

⑧ LAYER 표시등

LAYER 키로 선택한 레이어의 표시등이 점등됩니다.

각부 명칭 및 기능

■ 전면 패널(6 ~ 9 페이지)

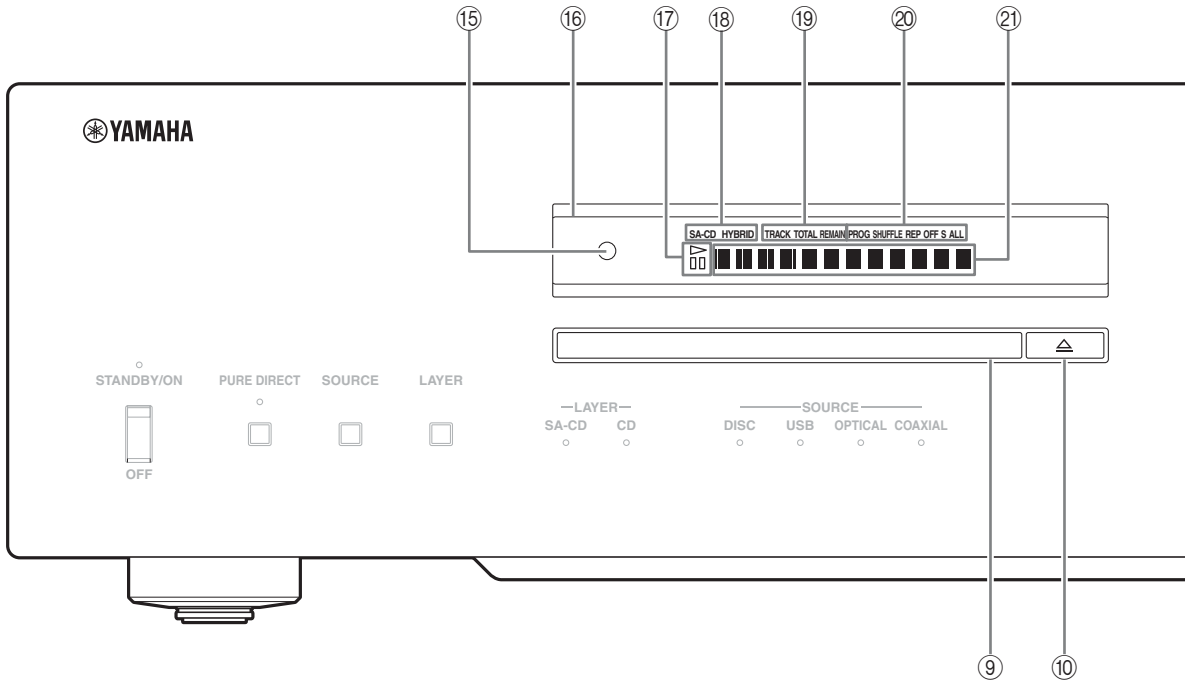

⑨ **디스크 트레이**

디스크를 넣습니다.

⑩ **△(열기/닫기) 키**

디스크 트레이를 열거나 닫습니다.



다음과 같은 경우에도 디스크 트레이가 자동으로 닫힙니다.

- 전면 패널 또는 리모콘의 ▷(재생) 키를 누릅니다.
- 디스크 트레이의 앞면 가장자리를 살짝 누릅니다.
- 리모콘의 숫자 버튼을 누릅니다.

⑪ **◀◀/▶▶(건너뛰기/역방향 검색) 키**

이 키를 한 번 누르면 현재 트랙의 시작 지점으로 건너뛵니다.

두 번 누르면 이전 트랙의 시작 부분으로 건너뛵니다. 길게 누르면 역방향으로 검색합니다.

▶▶/▶▶(건너뛰기/정방향 검색) 키

이 키를 한 번 누르면 다음 트랙으로 건너뛵니다.

길게 누르면 정방향으로 검색합니다.

⑫ **▷(재생) 키**

재생을 시작합니다.

⑬ **▢(일시 정지) 키**

재생을 일시 정지합니다. ▷ 또는 ▢ 키를 눌러 재생을 다시 시작합니다.

⑭ **□(정지) 키**

재생을 정지합니다.

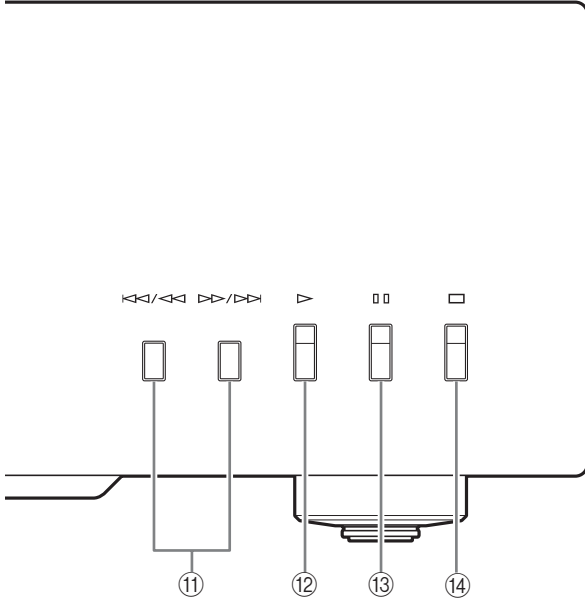

⑮ 리모콘 센서

리모콘 신호를 수신합니다.



리모콘은 지향성 적외선을 송출합니다.

본 기기 전면 패널의 리모콘 센서 쪽으로 리모콘을 겨누어서 조작하십시오.

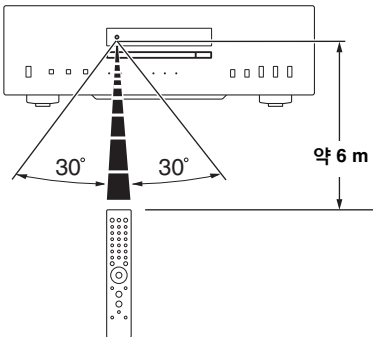

⑯ 디스플레이

리모콘의 DIMMER 키를 사용하여 밝기를 조정할 수 있습니다(12페이지).

⑰ ▷ (재생)/⏏(일시 정지) 표시등

재생/일시 정지 모드에서 점등됩니다.

⑱ 디스크 타입 표시등

디스크 트레이에 있는 디스크의 타입(SA-CD/CD/HYBRID)을 나타냅니다.

⑲ 시간 디스플레이 모드 표시등

디스플레이의 시간 디스플레이 모드를 나타냅니다. 리모콘의 DISPLAY 키를 눌러 모드를 변경합니다 (13페이지).

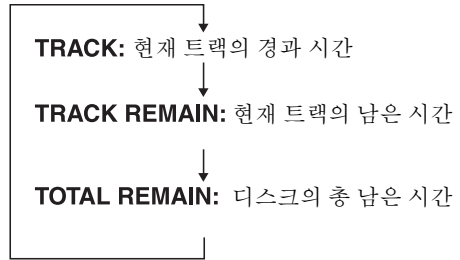

⑳ 재생 모드 표시등

현재 재생 모드를 나타냅니다.

PROG: 프로그램 재생(14페이지)

SHUFFLE: 셔플 재생(13페이지)

REP OFF: 반복 재생 꺼짐(12페이지)

REP S: 1트랙 반복 재생(12페이지)

REP ALL: 모든 트랙 반복 재생(12페이지)

㉑ 정보 디스플레이

MP3/WMA 재생에 대한 자세한 내용은 28페이지를 참조하십시오.

■ 후면 패널

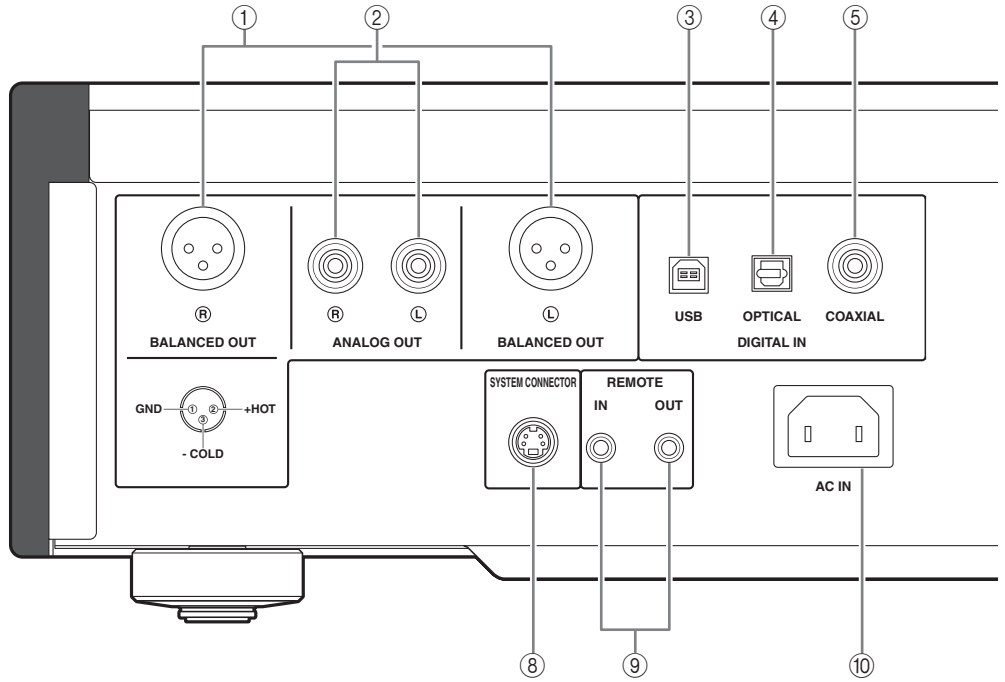

연결 정보는 18페이지를 참조하십시오.

- ① **BALANCED OUT 단자(수)**
- ② **ANALOG OUT 단자**
- ③ **DIGITAL IN USB 단자(타입 B)**
- ④ **DIGITAL IN OPTICAL 단자**
- ⑤ **DIGITAL IN COAXIAL 단자**
- ⑥ **DIGITAL OUT OPTICAL 단자**
- ⑦ **DIGITAL OUT COAXIAL 단자**

참고

Super Audio CD 레이어 재생 시 오디오 신호는 BALANCED OUT 및 ANALOG OUT 단자에서만 출력됩니다.

⑧ **SYSTEM CONNECTOR**

이 커넥터를 사용하여 서비스용 제품 테스트 장치를 연결합니다.

⑨ **REMOTE IN/OUT 단자**

이 단자를 사용하여 원격 조작용 외부 컴포넌트를 연결합니다.
연결에 대한 자세한 내용은 21페이지를 참조하십시오.

⑩ **AC IN 인렛**

인렛을 사용하여 동봉된 전원 케이블을 연결합니다.
연결 정보는 20페이지를 참조하십시오.

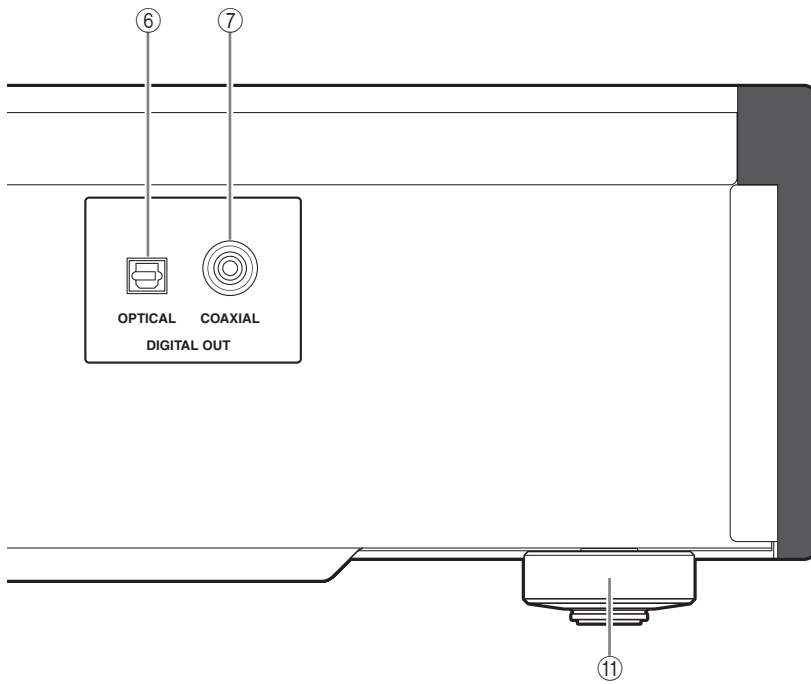

⑪ **발판**

기기의 발판에는 스파이크가 내장되어 있습니다. 스파이크를 사용하여 기기의 진동 효과를 줄일 수 있습니다. 스파이크를 사용하는 경우 고정 테이프를 제거한 다음 자석 발판을 당겨 빼내십시오.

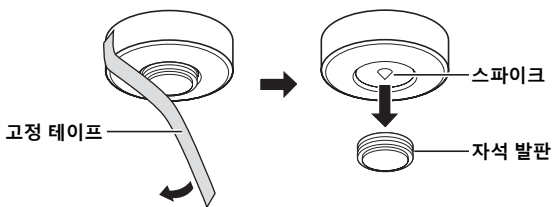

주의

발판에 내장된 스파이크를 사용하는 경우 기기가 설치되어 있는 선반이나 바닥이 스파이크로 인해 긁힐 수 있습니다. 고가의 가구 등에 기기를 설하는 경우 자석 발판이나 알맞은 받침대를 사용하십시오.



기기 중심이 맞지 않는 경우 발판을 돌리면 높이를 조정할 수 있습니다.

각부 명칭 및 기능

■ 리모콘

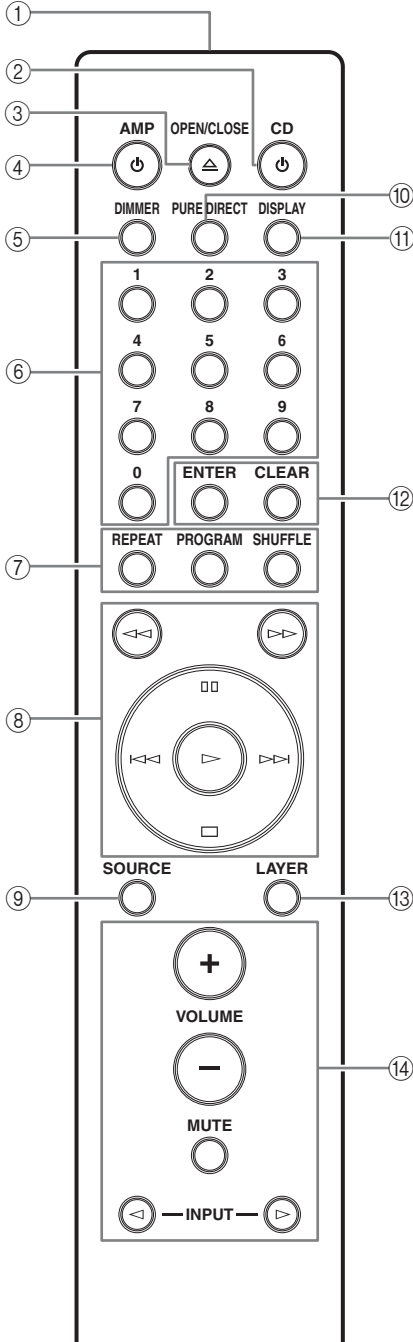

- ① 적외선 신호 송신기
기기로 적외선 신호를 송신합니다.
- ② **CD 키**
본 기기를 켜거나 STANDBY 모드로 전환합니다.
STANDBY에 대한 자세한 내용은 "전면 패널"(6페이지)을 참조하십시오.

- ③ **△ OPEN/CLOSE 키**
디스크 트레이를 열거나 닫습니다.
- ④ **⏻ AMP 키**
Yamaha 앰프를 켜거나 STANDBY 모드로 전환합니다.

참고

일부 Yamaha 앰프는 리모콘의 **⏻ AMP 키**로 제어할 수 없습니다.

- ⑤ **DIMMER 키**
전면 패널 디스플레이의 밝기 레벨을 선택합니다.
DIMMER 키를 누를 때마다 다음의 순서대로 밝기 레벨이 변경됩니다.

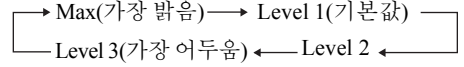

이 설정은 기기를 끈 후에도 계속 유지됩니다.

- ⑥ **숫자 버튼**
트랙을 직접 선택할 때 사용합니다.

참고

이 기능은 MP3 또는 WMA 디스크에는 적용되지 않습니다.

- ⑦ **REPEAT 키**
하나의 트랙이나 모든 트랙을 반복해서 재생합니다.
재생 중 REPEAT 키를 누를 때마다 다음과 같이 반복 재생 모드가 변경됩니다.

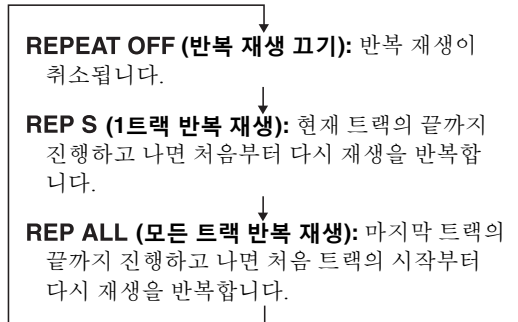

참고

이 기능은 MP3 또는 WMA 디스크에는 적용되지 않습니다.

- PROGRAM 키**
프로그램 재생 모드를 켜거나 끕니다. "프로그램 재생"(14페이지)을 참조하십시오.

SHUFFLE 키

디스크의 트랙을 무작위로 재생합니다(셔플 재생).

참고

- 이 기능은 MP3 또는 WMA 디스크에는 적용되지 않습니다.
- 재생을 중지하거나 디스크를 꺼내면 셔플 재생 모드가 취소됩니다.

⑧ ◀◀(역방향 검색) 키

▶▶(정방향 검색) 키

트랙을 역방향/정방향으로 검색합니다.

⏏(일시 정지) 키

재생을 일시 정지합니다. ▶ 또는 ⏏ 키를 눌러 재생을 다시 시작합니다.

▶(재생) 키

재생을 시작합니다.

◀◀(역방향 건너뛰기) 키

이 키를 한 번 누르면 현재 트랙의 시작 지점으로 건너뛸니다.

두 번 누르면 이전 트랙의 시작 부분으로 건너뛸니다.

▶▶(정방향 건너뛰기) 키

이 키를 한 번 누르면 다음 트랙으로 건너뛸니다.

⏏(정지) 키

재생을 정지합니다.

⑨ SOURCE 키

재생할 오디오 소스를 선택합니다. 이 키를 누를 때마다 오디오 소스가 전환됩니다.

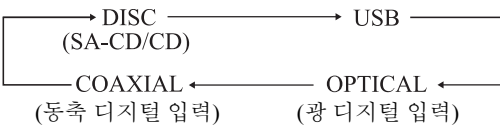

오디오 소스 설정은 기기를 끈 후에도 계속 유지됩니다.

⑩ PURE DIRECT 키

PURE DIRECT 모드를 켜서 오디오 음질을 높입니다. 기기가 PURE DIRECT 모드인 경우:

- PURE DIRECT 표시등이 점등됩니다.
- 후면 패널의 DIGITAL OUT(OPTICAL 및 COAXIAL) 단자에서 신호가 출력되지 않습니다(10페이지).
- 전면 패널 디스플레이에 최소 표시등과 메시지가 나타납니다.



- PURE DIRECT 모드를 끄려면 이 키를 다시 누릅니다.
- 이 설정은 기기를 끈 후에도 계속 유지됩니다.

⑪ DISPLAY 키

시간 디스플레이를 전환합니다. 재생 중 DISPLAY 키를 누를 때마다 다음과 같이 시간 디스플레이가 변경됩니다.

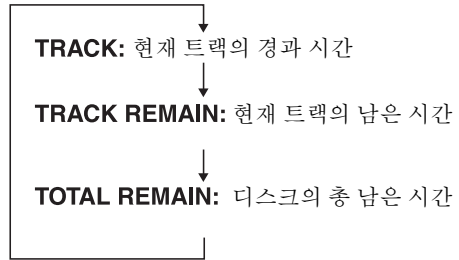

⑫ ENTER 키

트랙을 프로그램할 때 입력된 트랙 번호를 확인합니다.

CLEAR 키

기기가 프로그램 편집 모드인 경우 마지막으로 프로그램된 트랙을 삭제합니다. "프로그램 재생"(14페이지)을 참조하십시오.



모든 프로그램된 트랙을 지우려면 프로그램된 재생이 정지된 동안 CLEAR 키를 누릅니다.

⑬ LAYER 키

재생이 정지된 상태에서 SA-CD와 CD 간에 하이브리드 Super Audio CD의 재생 레이어를 전환합니다(27페이지).



이 설정은 기기를 끈 후에도 계속 유지됩니다.

참고

SA-CD 레이어가 선택된 경우 BALANCED OUT 및 ANALOG OUT 단자에서만 오디오 신호가 출력됩니다.

⑭ Yamaha 앰프 작동 키

Yamaha 앰프를 작동합니다.

자세한 내용은 앰프의 사용 설명서를 참조하십시오.

참고

일부 Yamaha 앰프는 이 리모콘의 키로 조작할 수 없습니다.

MP3/WMA 재생에 대한 자세한 내용은 28페이지를 참조하십시오.

각부 명칭 및 기능

■ 프로그램 재생

프로그램 재생 모드에서 프로그램된 순서로 트랙을 재생할 수 있습니다.

참고

- 이 기능은 MP3 또는 WMA 디스크에는 적용되지 않습니다.
- 다음과 같은 경우에 프로그램된 트랙이 지워집니다.
 - 디스크를 꺼내는 경우
 - 기기가 꺼지거나 STANDBY 모드로 진입한 경우
 - 디스크 이외의 오디오 소스가 선택된 경우
 - 하이브리드 Super Audio CD의 재생 레이어가 SA-CD와 CD 간에 전환된 경우

1 재생을 정지하고 PROGRAM을 누릅니다.
기기가 프로그램 편집 모드로 설정됩니다.

2 숫자 버튼을 사용하여 트랙을 선택하고 ENTER를 누릅니다.

3 2단계를 반복하여 다음 트랙을 프로그램합니다.
최대 24개 트랙까지 프로그램할 수 있습니다.

4 ▷(재생) 키를 누릅니다.
프로그램된 순서의 처음부터 재생을 시작합니다.

■ DPLL(Digital Phased Lock Loop) 대역폭 설정

본 기기의 오디오 DAC(ES9018)는 DPLL을 사용하여 입력 디지털 오디오 신호와 정확히 동기화된 클럭 신호를 생성합니다. 7단계 DPLL 대역폭 설정은 DAC에서 입력 디지털 신호의 클럭 차이 및 작동 클럭의 정확도 조정을 위한 기기 내고장성을 제공합니다.

1 SOURCE를 눌러 재생할 오디오 소스를 선택합니다.
각 오디오 소스에 대해 DPLL 대역폭을 설정할 수 있습니다.

2 오디오 소스를 선택한 후 5초 이내에 ENTER를 누릅니다.
기기가 설정 모드로 들어가고 현재 설정된 DPLL 대역폭이 정보 디스플레이에 나타납니다.

3 ◻(일시 중지) 키 및 □(정지) 키를 사용하여 DPLL 대역폭을 선택합니다.
◻(일시 중지) 키를 누를 때마다 대역폭이 다음과 같은 순서로 변경됩니다. □(정지) 키를 누르면 역방향 순서로 변경됩니다.

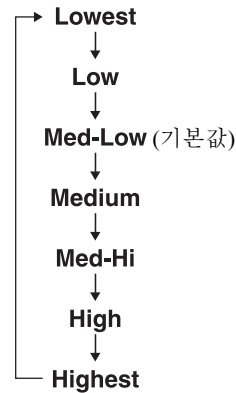

4 ENTER를 누릅니다.

설정 값이 3초 동안 깜박인 다음 기기가 일반 모드로 다시 시작됩니다.

설정을 취소하려면 CLEAR를 누릅니다.

참고

- DPLL 대역폭 설정 값이 "Lowest"에 도달하면 DAC에서 작동 클럭의 정확도가 향상되지만 기기가 외부 컴포넌트의 클럭 변경에 쉽게 영향을 받을 수 있습니다. 이러한 컴포넌트의 사운드는 건너뛰기 쉽습니다.
- DPLL 대역폭 설정 값이 "Highest"에 도달하면 DAC에서 작동 클럭의 정확도가 떨어지지만 기기가 외부 컴포넌트의 클럭 변경에 훨씬 영향을 덜 받고 이러한 컴포넌트의 사운드는 건너뛰기 어렵습니다.

■ AUTO POWER STANDBY 기능 설정

AUTO POWER STANDBY 기능을 ON 또는 OFF로 설정할 수 있습니다. ON으로 설정한 경우 오디오 신호가 감지되지 않은 상태에서 30분 동안 본 기기를 작동하지 않으면 자동으로 STANDBY 모드로 진입합니다. OFF로 설정한 경우 기기가 자동으로 STANDBY 모드로 진입하지 않습니다.

1 디스크 트레이를 열고 기기에서 현재 로드된 디스크를 제거합니다.

정보 화면에 "NO DISC"가 표시되면 1~3단계를 건너뛩니다.

2 디스크 트레이를 닫습니다.

3 SOURCE를 누르고 오디오 소스로 "DISC"를 선택합니다.

정보 화면에 "NO DISC"가 나타납니다.

4 전면 패널의 □(중지) 키나 ▷(재생) 키를 2초 정도 누르고 있으면 설정이 전환됩니다.

□(중지) 키: AUTO POWER STANDBY 기능이 ON으로 전환되고 정보 화면에 "AutoSTBY ON"이 표시됩니다.

▷(재생) 키: AUTO POWER STANDBY 기능이 OFF로 전환되고 정보 화면에 "AutoSTBY OFF"가 표시됩니다.

참고

- AUTO POWER STANDBY 기능의 기본 설정은 ON입니다.
- 이 설정은 기기를 끈 후에도 계속 유지됩니다.

■ 리모콘에 건전지 장착

1 건전지 함 커버를 분리합니다.

2 건전지 함 안쪽의 극성 표시(+ 및 -)에 따라 두 개의 건전지(AAA, R03, UM-4)를 삽입합니다.

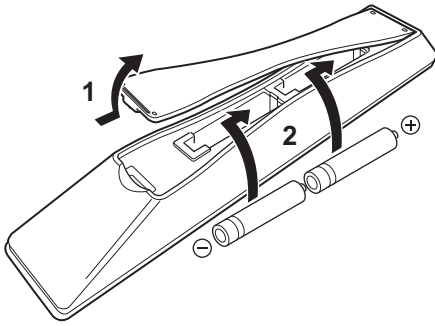

3 건전지 함 커버를 다시 장착합니다.

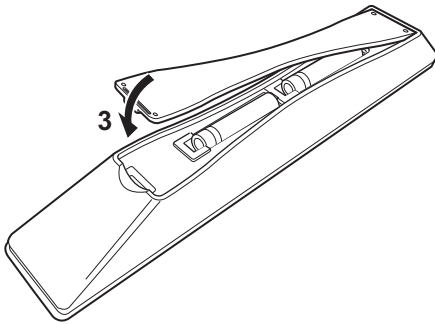

CD-S3000

연결

이번 장에서는 CD-S3000과 앰프 간의 연결에 대해 설명합니다.



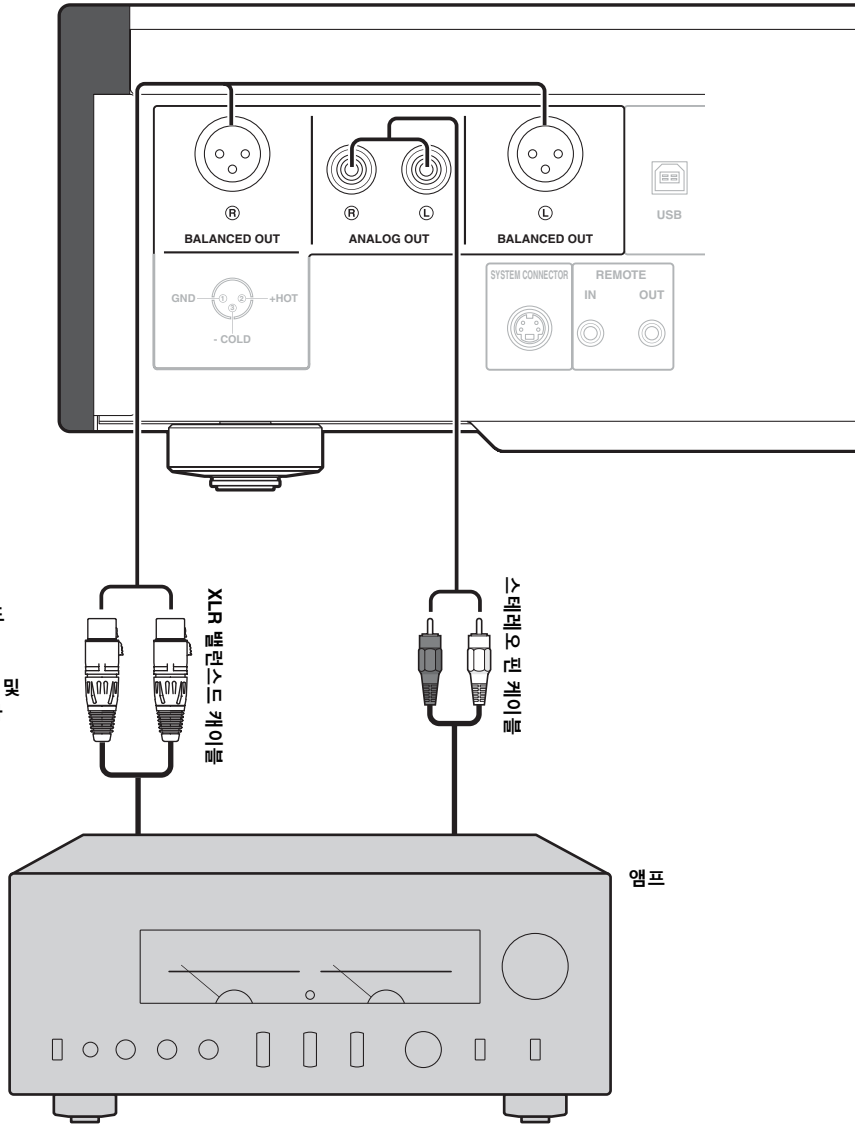

XLR 밸런스드 입력 단자가 장착된 앰프의 경우, 최적의 오디오 성능을 위해 밸런스드 연결을 권장합니다.

SA-CD 레이어 재생 시 BALANCED OUT 및 ANALOG OUT 단자에서만 오디오 신호가 출력됩니다.

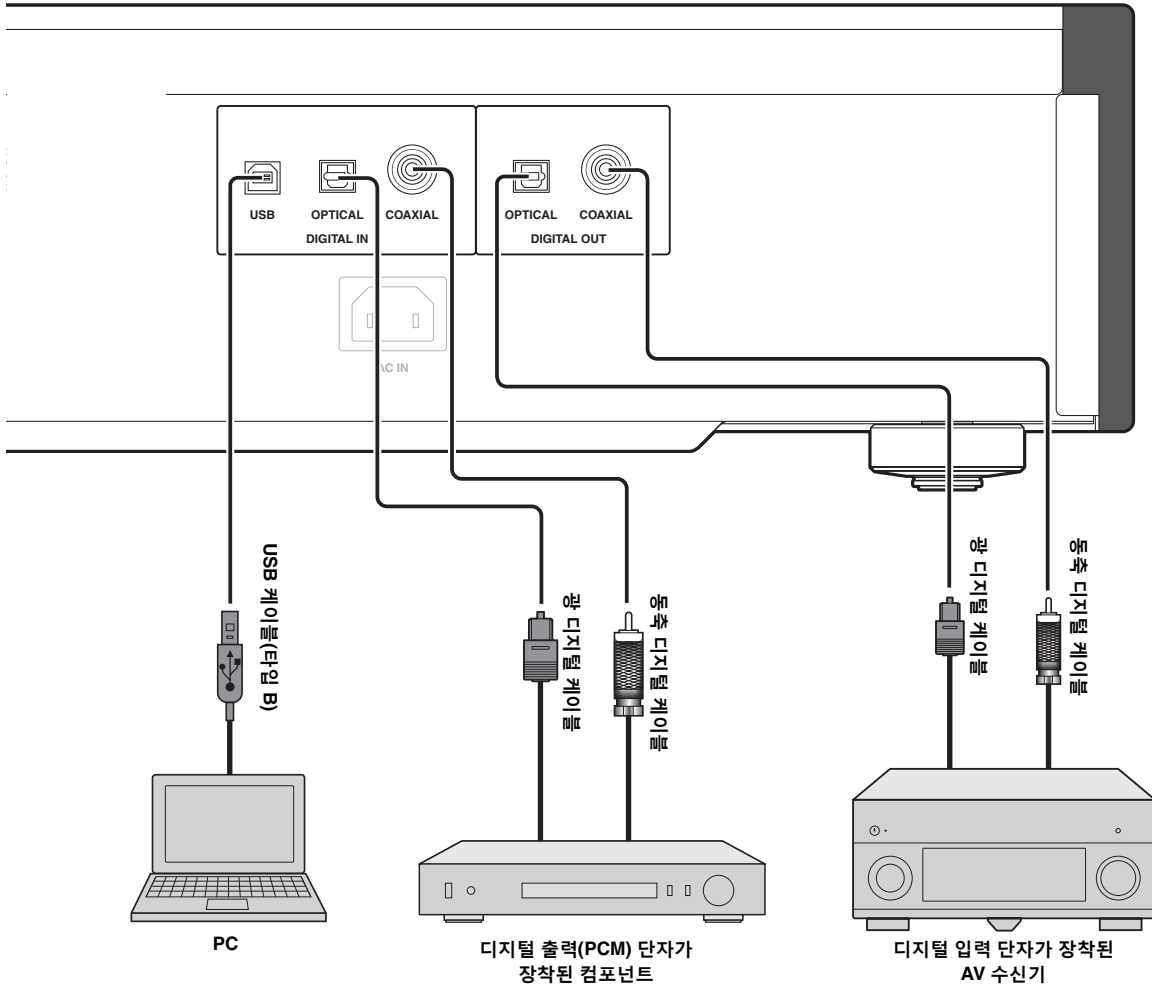

참고

PCM 신호만 본 기기의 DIGITAL IN (OPTICAL/COAXIAL) 단자에 입력될 수 있습니다. 지원되는 PCM 신호에 대한 자세한 내용은 26페이지를 참조하십시오.

■ 다른 룸에서 본 기기 작동

적외선 수신기와 송신기를 본 기기의 REMOTE IN/OUT 단자에 연결하면 다른 룸에 있는 리모콘을 사용하여 기기 및/또는 외부 컴포넌트를 작동할 수 있습니다.

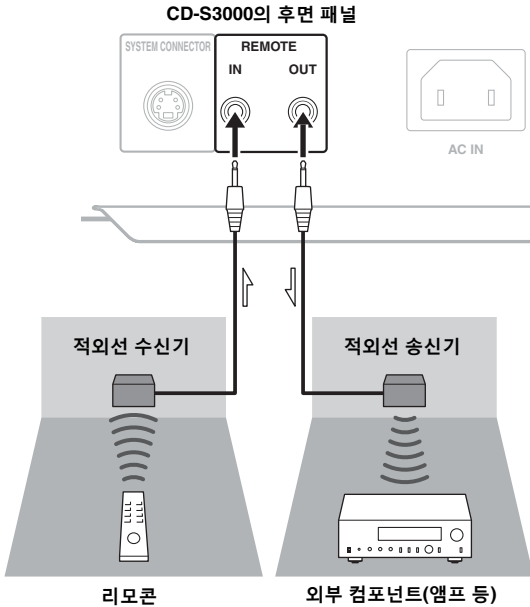

■ Yamaha 컴포넌트 간에 원격 연결

본 기기처럼 원격 연결을 지원하는 다른 Yamaha 컴포넌트가 있는 경우 적외선 송신기가 필요 없습니다. 모노 미니플러그가 달린 케이블을 사용하여 적외선 수신기와 다른 컴포넌트의 REMOTE IN 단자를 본 기기의 REMOTE IN/OUT 단자에 연결하여 원격 신호를 송신할 수 있습니다. 최대 3개의 Yamaha 컴포넌트(본 기기 포함)를 연결할 수 있습니다.

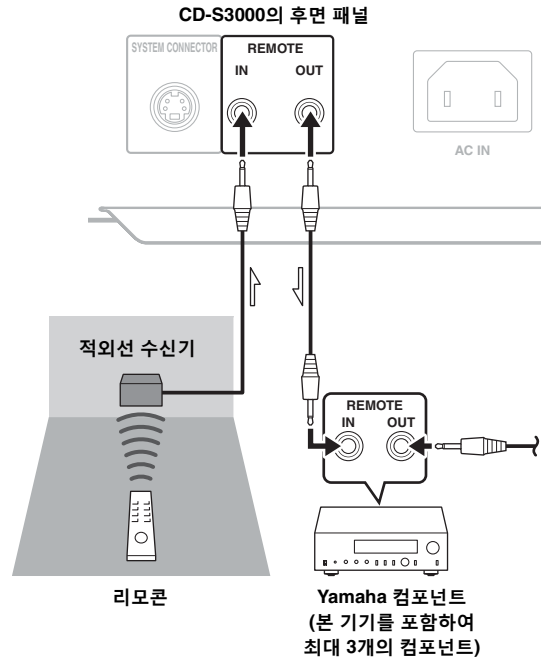

PC에 저장된 음악 파일 재생

본 기기의 USB 단자에 PC를 연결하면 본 기기가 USB DAC로 작동하고 기기에 연결된 앰프를 통해 PC에 저장된 음악 파일을 재생할 수 있습니다.

CD-S3000의 후면 패널

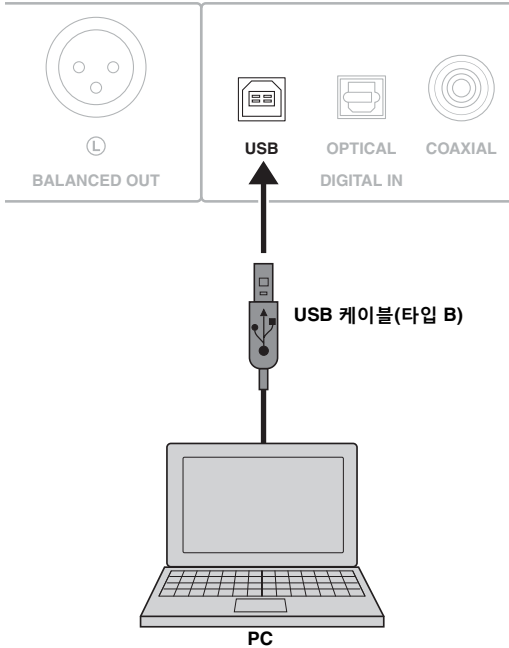

■ 지원되는 운영 체제

본 기기의 USB를 통해 다음 운영 체제를 사용하는 PC를 연결할 수 있습니다.

Windows: Windows Vista (SP2, 32비트/64비트)/
Windows 7(32비트/64비트)/
Windows 8(32비트/64비트)

Mac: OS X 10.5.8/10.6.8/10.7.x/10.8.x

참고

- 다른 운영 체제를 사용할 경우 작동을 보장할 수 없습니다.
- 위에서 언급된 운영 체제를 사용하더라도 PC의 구성 환경에 따라 작동되지 않을 수도 있습니다.
- 드라이버를 설치하기 전에 본 기기에 PC를 연결하면 제대로 작동되지 않을 수도 있습니다.

■ 전용 드라이버 설치

본 기기에 PC를 연결하기 전에 PC에 전용 드라이버를 설치합니다.

- 1 다음 URL에 액세스하여 전용 "Yamaha Steinberg USB Driver"를 다운로드한 다음 압축을 풀고 파일을 실행합니다.

전용 드라이버 다운로드용 웹 사이트
URL: <http://download.yamaha.com/>

- 2 다운로드한 "Yamaha Steinberg USB Driver"를 PC에 설치합니다.

자세한 내용은 다운로드한 드라이버에 포함된 설치 설명서를 참조하십시오.

- 3 설치가 완료되면 실행 중인 모든 응용 프로그램을 종료합니다.

- 4 컴퓨터의 오디오 출력 대상을 "Yamaha CD Player"로 설정합니다.

Windows OS:

제어판 → 사운드 → [재생] 탭

Mac OS:

시스템 환경설정 → 사운드 → [출력] 탭

운영 체제에 따라 설정이 다를 수도 있습니다. 자세한 내용은 PC 제조업체에 문의하십시오.



전송 가능한 샘플링 주파수는 다음과 같습니다:
44.1 kHz/48 kHz/88.2 kHz/96 kHz/176.4 kHz/192 kHz

참고

- 드라이버를 설치하기 전에 본 기기에 PC를 연결하면 제대로 작동되지 않을 수도 있습니다.
- Windows XP 컴퓨터에 드라이버를 설치한 후에 컴퓨터의 작동 속도가 느려질 수 있습니다. 이러한 경우에는 컴퓨터를 다시 시작하십시오.
- "Yamaha Steinberg USB Driver"는 사전 공지 없이 변경될 수 있습니다. 자세한 내용 및 최신 정보는 드라이버의 다운로드 페이지를 참조하십시오.

■ PC에 저장된 음악 파일 재생

1 USB 케이블을 사용하여 PC를 본 기기에 연결합니다.

2 PC를 켭니다.

3 전면 패널의 **STANDBY/ON/OFF** 스위치를 눌러 본 기기를 켭니다.

4 본 기기의 **SOURCE** 키를 사용하여 "**USB**"를 선택합니다.

5 PC의 오디오 출력 대상을 "**Yamaha CD Player**"로 설정합니다.

Windows OS:

제어판 → 사운드 → [재생] 탭

Mac OS:

시스템 환경설정 → 사운드 → [출력] 탭

운영 체제에 따라 설정이 다를 수도 있습니다. 자세한 내용은 PC 제조업체에 문의하십시오.

6 PC를 작동하여 음악 파일 재생을 시작합니다.

PC에서 기기로 음악 신호가 전달되면 기기의 디스플레이에 재생 중인 파일의 샘플링 주파수가 나타납니다.

■ 사운드 볼륨 조절

고음질을 확보하려면 PC의 사운드 볼륨을 최대로 설정하고 앰프의 볼륨을 최소값에서 원하는 레벨까지 조금씩 늘립니다.

참고

- USB 케이블을 통해 연결된 PC에서 재생이 진행 중인 동안 USB 케이블을 분리하거나 기기를 끄거나 SOURCE 키로 입력을 변경하지 마십시오. 고장날 수 있습니다.
- 재생 중에 PC의 작동 사운드를 음소거하려면 PC에서 설정을 변경하십시오.
- 음악 파일이 제대로 재생되지 않으면 컴퓨터를 다시 시작하고 언급한 절차를 다시 수행하십시오.
- PC에 저장된 음악 파일은 본 기기나 본 기기의 리모콘을 통해 제어할 수 없습니다. PC에서 작동하십시오.

CD-S3000

제품 사양

이번 장에서는 CD-S3000의 기술 사양에 대해 설명합니다.



오디오부

- 주파수 특성(1 kHz, 0 dB)
 - SA-CD 2 Hz ~ 50 kHz(-3 dB)
 - CD 2 Hz ~ 20 kHz
- 재생 주파수 범위.....2 Hz ~ 96 kHz
- 고조파 의율(1 kHz, 0 dB)
 - SA-CD 0.002% 이하
 - CD 0.002% 이하
- 신호대 잡음비(IHF-A 네트워크)(1 kHz, 0 dB)
 - SA-CD/CD 116 dB 이상
- 다이내믹 레인지(1 kHz, 0 dB)
 - SA-CD 110 dB 이상
 - CD 100 dB 이상
- 출력 레벨(1 kHz, 0 dB)
 - SA-CD/CD 2.0 ± 0.3 V

레이저 다이오드 특성

- 파장
 - SA-CD 655 nm
 - CD 790 nm
- 출력
 - SA-CD 1.89 mW(최대)
 - CD 1.36 mW(최대)

입력/출력부

- 디지털 입력(DIGITAL IN)
 - USB(타입 B) × 1 USB 2.0 호환
 - OPTICAL × 1
 - COAXIAL × 1
 - 지원 오디오 샘플링 속도 44.1/48/88.2/96/176.4/192 kHz
 - 워드 길이 16비트/24비트
- 디지털 출력(DIGITAL OUT)
 - OPTICAL × 1
 - COAXIAL × 1
 - 지원 오디오 샘플링 속도 44.1/48/88.2/96/176.4/192 kHz
 - 워드 길이 16비트/24비트
- 오디오 출력
 - ANALOG OUT 언밸런스드 × 2 ch (L/R)
 - BALANCED OUT 밸런스드 × 2 ch (L/R)
- 원격 입력/출력
 - REMOTE IN
 - REMOTE OUT
- 시스템 커넥터
 - SYSTEM CONNECTOR

일반

- 전원 공급
 - [중국, 한국, 아시아, 호주, 영국 및 유럽 모델]
 - AC 220 ~ 240 V, 50/60 Hz
 - [미국, 캐나다 및 대만 모델]
 - AC 110 ~ 120 V, 50/60 Hz
 - 소비 전력 30 W
 - 대기 상태의 소비 전력(기준 데이터).....0.3 W
 - 크기(W × H × D) 435 × 142 × 440 mm
 - 무게 19.2 kg
- * 제품 사양은 고지 없이 변경될 수 있습니다.

기기 관리

기기를 닦을 때 화학제(알코올이나 시너 등)를 사용하지 마십시오. 마감재가 손상될 수 있습니다. 깨끗하고 마른 천으로 닦으십시오. 기기가 많이 더러운 경우엔 물로 희석시킨 세정제에 부드러운 천을 적서 짜낸 후 기기를 닦으십시오.

■ 지원되는 디스크 타입

본 기기는 아래 표시된 마크를 부착한 CD를 재생하도록 설계되었습니다. 본 기기에 이외의 디스크 타입을 넣지 마십시오. 본 기기는 8 cm CD도 재생할 수 있습니다.

Super Audio CD



SUPERAUDIO CD

현재 CD 표준을 기반으로 한 오디오 형식은 보다 고급 음향을 재생하는 보다 많은 정보를 포함하고 있습니다. 디스크 타입에는 싱글 레이어, 듀얼 레이어 및 하이브리드 디스크 등 3가지 종류가 있습니다. 하이브리드 디스크는 표준 오디오 CD 및 Super Audio CD 정보를 내장하고 있으므로 기존 CD 플레이어 이외에도 Super Audio CD도 재생할 수 있습니다.

참고

본 기기의 전면 패널 디스플레이에는 디스크의 문자 데이터가 표시되지 않습니다.

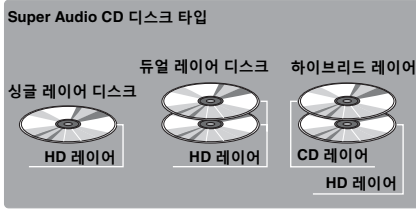

CD(디지털 오디오)



시중에서 판매하는 오디오 CD 중 가장 대중적인 디스크.

CD-R,CD-RW 디지털 오디오 디스크



CD-R 또는 CD-RW에 복제된 음악 CD(MP3 또는 WMA 형식 파일 포함).

참고

- 믿을 수 있는 제작사가 만든 CD-R 또는 CD-RW 디스크를 사용하십시오.
- 디스크 또는 디스크 케이스에 다음 문구들 중 최소 한 가지가 표시되어 있는 CD-R 또는 CD-RW 디스크를 사용하십시오.
 - FOR CONSUMER
 - FOR CONSUMER USE
 - FOR MUSIC USE ONLY
- 파이널라이즈된 CD-R 또는 CD-RW 디스크를 사용하십시오.

CD-TEXT 디스크



앨범 제목, 트랙 제목, 아티스트 이름 등의 문자 데이터가 기록된 디스크입니다. 이 디스크는 일반 CD 플레이어로 재생할 수 있습니다.

참고

본 기기의 전면 패널 디스플레이에는 디스크의 문자 데이터가 표시되지 않습니다.

참고:

CD-RW 디스크 또는 제대로 기록되지 않은 디스크는 본 기기에서 재생할 수 없는 경우도 있습니다.

기기의 기능 불량을 방지하려면:

- 시중에서 구입할 수 있는 하트 모양 등의 비정상적인 형태의 디스크를 사용하지 마십시오. 기기가 손상될 수 있습니다.
- 테이프, 도장 또는 풀 등을 디스크 표면에 사용하지 마십시오. 디스크가 기기에 붙거나 기기를 손상시킬 수 있습니다.

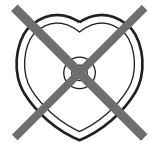

재생 가능한 디스크 형식

■ MP3 및 WMA 디스크에 대하여

음악 CD로 유사하게 사용되는 CD-R 또는 CD-RW에 기록된 MP3 및 WMA 파일을 재생할 수 있습니다.

MP3

MP3(MPEG-1 Audio Layer-3)는 작은 크기의 파일에 오디오 시퀀스를 압축하는 표준 기술 및 형식입니다. 재생 시 원래의 음질 수준이 보존됩니다.

참고

- 본 기기는 영숫자 문자 순서로 MP3 파일을 재생합니다.
- 최대 648개 폴더와 파일이 결합되어 최대 299개 폴더까지 인식하지만, 디렉토리 구조에 따라 일부 폴더와 파일은 인식하지 못할 수 있습니다.
- 레코딩 소프트웨어 설정 등의 녹음 조건에 따라 디스크 또는 파일이 녹음된 순서대로 재생하지 못할 수도 있습니다.
- 본 기기는 44.1 kHz의 샘플링 주파수와 호환됩니다.
- 본 기기는 32, 40, 48, 56, 64, 80, 96, 112, 128, 160, 192, 224, 256 또는 320 kbps의 비트 전송률과 호환됩니다. 가변 비트 전송률은 지원되지 않습니다.
- ISO9660 호환 디스크여야 합니다.
- 파일에 포함된 문자 데이터는 본 기기에 표시되지 않습니다.

WMA

WMA(Windows Media Audio)는 MP3보다 높은 전송률로 파일을 압축할 수 있지만 MP3와 유사한 디지털 오디오 파일 인코딩용 Microsoft 파일 형식입니다.

참고

- 본 기기는 영숫자 문자 순서로 WMA 파일을 재생합니다.
- 최대 648개 폴더와 파일이 결합되어 최대 299개 폴더까지 인식하지만, 디렉토리 구조에 따라 일부 폴더와 파일은 인식하지 못할 수 있습니다.
- 본 기기는 44.1 kHz의 샘플링 주파수와 호환됩니다.
- 본 기기는 48, 64, 80, 96, 128, 160 또는 192 kbps의 비트 전송률과 호환됩니다. 가변 비트 전송률은 지원되지 않습니다.
- ISO9660 호환 디스크여야 합니다.
- 복제 방지된 WMA 파일은 본 기기에서 재생할 수 없습니다.
- 파일에 포함된 문자 데이터는 본 기기에 표시되지 않습니다.

■ CD 취급

- CD 표면이 긁히지 않도록 디스크를 항상 조심해서 다루십시오.



- 간혹 CD가 재생 중에 닳는 경우도 있지만 디스크 취급 시 디스크 표면에 생긴 손상으로 인해 디스크를 제대로 재생하지 못할 수 있습니다.
- 디스크 라벨면에 글씨를 쓰는 경우 펜트펜이나 유사 필기 도구를 사용하십시오. 볼펜, 연필 또는 끝이 뾰족한 기타 필기 도구를 사용하지 마십시오. 디스크가 손상되어 디스크를 제대로 재생하지 못할 수 있습니다.
- 디스크를 휘지 마십시오.
- 디스크를 사용하지 않을 때는 기기에서 디스크를 꺼내어 디스크 케이스에 보관하십시오.
- 디스크를 꺼내거나 보관할 때 재생면이 긁히지 않도록 주의하십시오.
- CD 재생면에 미세한 먼지나 지문 정도는 무방하지만 그렇더라도 깨끗해야 합니다. 디스크 표면은 깨끗하고 마른 천으로 닦으십시오. 디스크 표면을 둥글게 돌아가며 닦지 마십시오. 중심에서 바깥쪽으로 직선으로 닦으십시오.

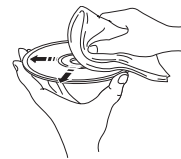

- 디스크 클리너, 레코드 스프레이, 정전기 방지 스프레이나 정전기 방지액 또는 기타 화학 관련 액체로 디스크 표면을 청소하지 마십시오. 디스크 표면이 심하게 손상될 수 있습니다.
- 직사광선 및 고온 다습한 장소에 디스크를 장시간 노출시키지 마십시오. 디스크가 휘거나 손상될 수 있습니다.

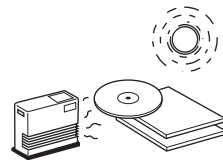

- 8 cm CD를 재생하려면 디스크 트레이의 안쪽 오목한 부분에 디스크를 배치하십시오. 8 cm CD 위에 일반 12 cm CD를 올려 놓지 마십시오.

본 기기가 제대로 작동하지 않는 경우에는 아래의 표를 참고하십시오. 발생한 문제가 아래 제시되어 있지 않거나 아래 지침으로 해결되지 않는 경우엔 기기 전원을 끄고 전원 케이블을 분리한 후 가까운 공인 Yamaha 대리점 또는 서비스 센터를 방문하십시오.

문제	원인	해결책	참조 페이지
STANDBY/ON/OFF를 위로 눌렀는데도 기기가 켜지지 않는다.	전원 케이블을 연결하지 않았거나 완전히 연결되지 않았습니다.	전원 케이블을 단단히 연결하십시오.	20
기기가 자동으로 STANDBY 모드로 들어간다.	자동 대기 기능이 활성화되었습니다.	오디오 신호가 감지되지 않은 상태에서 30분 동안 본 기기를 작동하지 않으면 자동으로 STANDBY 모드로 들어갑니다.	6
디스크 트레이가 완전히 닫히지 않는다.	트레이에 이물이 끼었습니다.	디스크 트레이를 잘 살펴보고 걸린 이물을 제거하십시오.	—
재생이 시작되지 않는다.	디스크가 손상되었습니다.	디스크를 면밀히 관찰하여 필요하면 교체하십시오.	—
	레이저 픽업에 습기가 있습니다.	본 기기를 켜고 20~30 분이 지난 후에 디스크를 재생해보십시오.	—
	디스크를 뒤집어서 넣었습니다.	라벨 면이 위쪽을 향하게 하여 디스크를 다시 넣으십시오.	—
	디스크가 더럽습니다.	디스크를 청소하십시오.	28
	MP3 또는 WMA 형식이 본 기기와 호환되지 않습니다.	디스크를 본 기기에서 재생할 수 있는 정상 기록된 디스크로 교체하십시오.	28
	CD-RW(ReWritable) 디스크가 제대로 기록되지 않았습니다.	디스크를 본 기기에서 재생할 수 있는 정상 기록된 디스크로 교체하십시오.	27
	디스크가 본 기기에서 재생할 수 있는 표준 디스크가 아닙니다.	디스크를 본 기기에서 재생할 수 있는 정상 기록된 디스크로 교체하십시오.	27
재생이 지연되거나 잘못된 위치에서 시작된다.	디스크가 손상되었거나 스크래치가 있습니다.	디스크를 면밀히 관찰하여 필요하면 교체하십시오.	28
소리가 들리지 않는다.	출력 케이블이 올바르게 연결되지 않았습니다.	케이블을 올바르게 연결하십시오. 그래도 문제가 해결되지 않으면 케이블이 손상된 것일 수 있습니다.	18
	앰프가 올바르게 작동하지 않습니다.	앰프 조절부를 올바른 입력 선택 위치로 설정하십시오.	—
디지털 입력 단자에 연결된 컴포넌트에서 소리가 재생되지 않는다.	기기가 PURE DIRECT 모드입니다.	PURE DIRECT 모드를 끄십시오.	7
	Super Audio CD 레이어가 재생 중입니다.	재생용 레이어를 변경하십시오.	7
사운드가 "끊어지듯" 들린다.	기기가 진동이나 충격을 받고 있습니다.	본 기기를 다른 위치로 옮기십시오.	—
	디스크가 더럽습니다.	디스크를 청소하십시오.	28
	재생 오디오 신호의 클럭이 변동되었습니다.	오디오 DAC(ES9018)의 DPLL 대역폭을 변경하십시오.	14
사운드가 "윙윙"거린다.	케이블이 올바르게 연결되지 않았습니다.	오디오 케이블을 단단히 연결하십시오. 그래도 문제가 해결되지 않으면 케이블이 손상된 것일 수 있습니다.	18

문제	원인	해결책	참조 페이지
근처 라디오에서 잡음이 생긴다.	라디오가 본 기기에 너무 가까이 있습니다.	라디오와 본체를 멀리 떨어뜨리십시오.	—
디스크 트레이 내부에서 소음이 들린다.	디스크가 휘었을 수도 있습니다.	디스크를 교체하십시오.	28
DIGITAL IN (OPTICAL 또는 COAXIAL) 단자에 연결된 컴포넌트에서 소리가 나지 않는다.	연결된 컴포넌트의 출력 오디오 소스 설정이 "PCM"이 아닙니다.	본 기기의 DIGITAL IN (OPTICAL/COAXIAL) 단자를 통해 PCM 오디오 소스만 재생할 수 있습니다. 연결된 컴포넌트의 출력 오디오 소스를 "PCM"으로 설정하십시오.	—
리모콘이 작동하지 않는다.	리모콘 건전지가 소모되었습니다.	건전지를 새 건전지로 교체하십시오.	16
	리모콘이 너무 멀리 있거나 너무 기울어서 조작했습니다.	6 m 거리와 60° 반경 내에서 사용하십시오.	9
	본체의 리모콘 센서에 직사광선이나 불빛(예: 인버터 타입 형광등)이 직접 비추었습니다.	본 기기를 다시 배치하십시오.	9

■ USB 연결 시

문제	원인	해결책	참조 페이지
연결된 PC가 본 기기를 인식하지 못한다.	PC의 운영 체제가 지원되지 않습니다.	작동이 보장된 운영 체제가 설치된 PC를 사용하십시오.	22
	USB 케이블이 올바르게 연결되지 않았습니다.	USB 케이블을 올바르게 연결하십시오.	19, 22
	PC 또는 응용 프로그램의 출력이 음소거 상태입니다.	PC 또는 응용 프로그램의 음소거를 취소하십시오.	—
잡음이 섞여 재생된다.	음악 파일이 재생되는 동안 PC에서 다른 응용 프로그램이 실행 중입니다.	음악 파일이 재생되는 동안 다른 응용 프로그램이 실행되면 일시적으로 소리가 들리지 않거나 잡음이 발생할 수 있습니다. 재생 중에 다른 응용 프로그램을 실행하지 마십시오.	—
음악 파일을 재생할 수 없다.	PC에서 음악 응용 프로그램을 실행 중인 동안 본 기기를 PC에 연결하거나 본 기기의 입력을 "USB"로 전환했기 때문에 음악 데이터가 제대로 재생되지 않습니다.	먼저 본 기기를 PC에 연결하고 기기의 입력을 "USB"로 설정하십시오. 그런 다음 음악 응용 프로그램을 실행하고 재생을 시작하십시오.	23
	전용 "Yamaha Steinberg USB Driver"가 올바르게 설치되지 않았습니다.	올바른 절차에 따라 "Yamaha Steinberg USB Driver"를 다시 설치하십시오.	22

■ 정보 디스플레이의 메시지

메시지	상태
NO DISC	디스크 트레이에 디스크를 넣지 않았습니다.
Check Cable	전용 "Yamaha Steinberg USB Driver"가 정확히 설치되지 않았습니다. 또는 컴퓨터의 오디오 출력이 "Yamaha CD Player"로 설정되지 않았습니다.
Check PC	컴퓨터의 오디오 신호를 인식할 수 없습니다.
Fs: ----kHz	오디오 신호가 인식되지 않습니다.

