

홈 시어터 시스템

TSS-20

(앰프×1, 앞쪽/센터 스피커×3, 서라운드 스피커×2, 서브우퍼×1)

CinemaStation

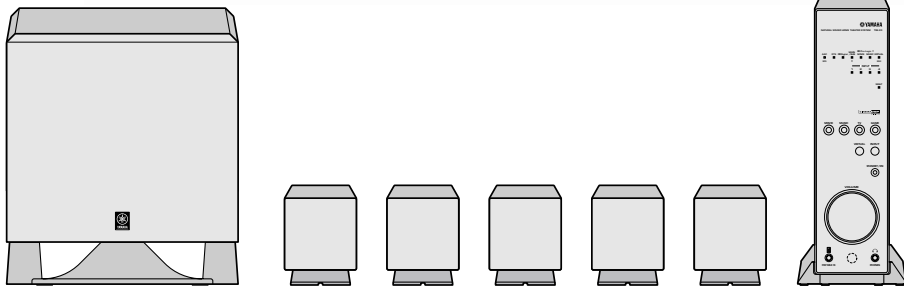
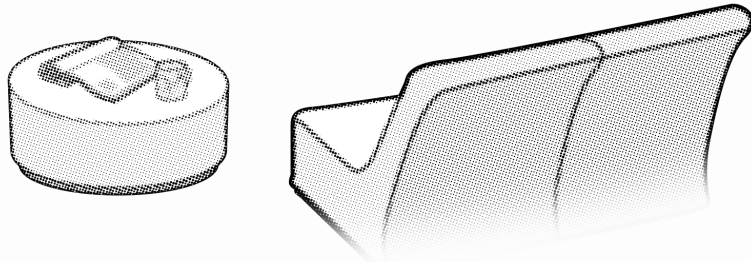
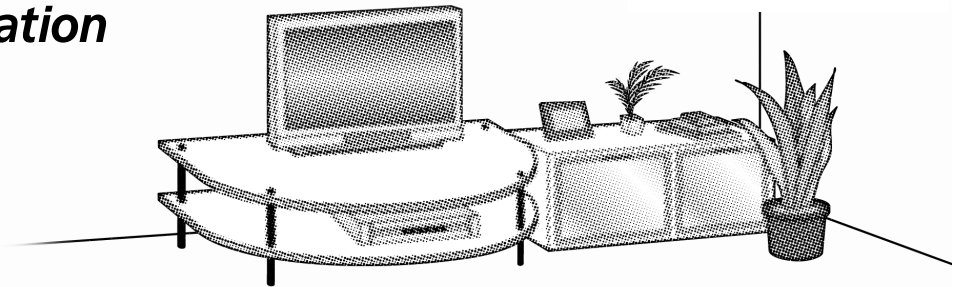

주의: 본 기기를 조작하기 전에 읽어 주십시오.

- 1 최상의 작동을 위하여, 이 매뉴얼을 자세히 읽어주십시오. 이 매뉴얼은 나중을 위하여 안전한 장소에 보관하십시오.
- 2 이 사운드 시스템은 바람이 잘 통하고, 서늘·건조하며 청결한 장소에 보관하시고, 앰프 유니트의 위로 최소 20cm, 좌우 10cm, 뒷면 10cm의 여유공간이 필요합니다-직사광선, 열원, 진동, 먼지, 습기나 추위에 노출시키지 마십시오.
- 3 이 시스템은 원하는 소리가 날 수 있으니 전기장치, 모터, 변압기 등에서 먼 곳에 설치하십시오. 화재나 전기쇼크를 방지하려면 이 시스템을 물이 떨어지거나 튀는 곳에 두지 마시고, 꽃병과 같이 액체가 들어있는 물체를 시스템 위에 올려두지 마십시오.
- 4 이 제품 내부에 물방울이 생길 수 있으므로 추운 곳에서 더운 곳으로 온도차이가 나는 곳에 갑자기 옮기지 마시고, 습기가 많은 곳(예, 가습기가 켜져 있는 방)에 두지 마십시오. 그렇지 않으면 감전, 화재, 고장 및 상해의 원인이 됩니다.
- 5 이물질 및 액체가 떨어질 수 있는 곳에 본 시스템을 설치하지 마십시오. 화재, 본 시스템의 손상 및/또는 신체 상해가 발생할 수 있습니다. 다음과 같은 물체를 본 시스템 위에 올려 놓지 마십시오:
 - 본 시스템의 표면을 손상시키거나 변색시킬 수 있는 다른 기기.
 - 화재, 시스템 손상 및/또는 신체 상해를 유발할 수 있는 발화물(예, 양초).
 - 사용자 감전 및/또는 본 시스템의 손상을 유발할 수 있는 액체가 담긴 용기.
- 6 과열의 원인이 되므로 이 제품 위에 신문, 테이블보, 커튼 등을 올려놓지 마십시오. 이 제품 내부의 온도가 올라가면, 이 제품의 화재, 충격, 사용자의 상해 등의 원인이 됩니다.
- 7 모든 연결이 완료되기까지는 플러그를 콘센트에 뽑지 마십시오.
- 8 이 제품의 위아래를 뒤집어 작동시키지 마십시오. 과열로 충격을 일으킬 수 있습니다.
- 9 스위치, 손잡이, 코드에 과도한 힘을 가하지 마십시오.
- 10 콘센트에서 전원코드를 뺄 때에는 코드를 잡지 말고, 플러그를 잡으십시오.
- 11 화학용제로 이 제품을 닦지 마십시오. 표면의 변색의 원인이 됩니다. 깨끗하고 마른 헝겊을 사용하십시오.
- 12 지정된 전압만을 사용하십시오. 지정된 전압보다 높은 전압을 사용하면 위험하며 화재 및 고장, 상해의 원인이 됩니다. Yamaha는 지정된 전압보다 높은 전압을 사용하여 발생하는 문제에 대해서는 책임지지 않습니다.
- 13 번개에 의한 손상을 방지하기 위하여, 번개가 칠 때에는 전원코드를 빼 두십시오.
- 14 다른 물체나 물방울이 떨어져 시스템 안으로 들어가지 않도록 주의하십시오.
- 15 가습기를 사용할 때에는 시스템 내부에 물방울이 생기지 않도록 시스템과의 충분한 거리를 두고 사용하십시오.
- 16 이 제품을 변형시키거나 수리하지 마십시오. 서비스가 필요할 때에는 Yamaha의 숙련된 직원에게 문의하십시오. 어떤 경우에도 제품을 열어서는 안됩니다.
- 17 오랫동안 이 제품을 사용하지 않을 때(예, 휴가기간)에는 전원코드를 콘센트에서 빼주십시오.

- 18 조작중에 문제가 발생할 경우에는 제품에 문제가 있다고 생각하기 전에 “문제해결” 부분을 먼저 읽어 보십시오.
- 19 이 제품을 옮기기 전에, STANDBY/ON버튼을 눌러 이 제품을 대기 모드로 바꾸고, 전원코드를 콘센트에서 빼 주십시오.
- 20 이 제품에 함께 들어있는 AC아답터(NU40-21150-370FU)만 사용하십시오. 그렇지 않으면 화재나 손상의 원인이 됩니다.
- 21 건전지를 직사광선, 불꽃 등과 같이 과도한 화기에 노출시키지 마십시오.
- 22 너무 높은 음압으로 인해 청력에 이상이 생길 수 있습니다.

이 제품은 비록 꺼져있을 때라도 콘센트에 전원선이 꽂혀있으면 전원이 해제된 것이 아닙니다. 이 상태를 “스탠바이 모드” 라고 합니다. 이런 상태에서는 이 제품은 매우 소량의 전력을 소모하도록 제작되었습니다.

- 충격이나 고장의 원인이 되므로 이 시스템을 수평으로 설치하지 마십시오.
- 이 제품은 가정용으로만 제작되었습니다. 자동차에 설치하지 마십시오. 그렇게 하면 충격이나 고장의 원인이 됩니다.

경고

화재나 전기적 충격의 위험을 방지하기 위해서는 이 제품을 비나 습기에 노출시키지 마십시오.

특징

● 흡시어터 사운드 시스템

야마하 TSS-20 흡 시어터 사운드 시스템이라면 영화 관처럼 5.1-채널의 서라운드 시스템을 가정에서 즐기실 수 있습니다.

● Dolby Digital, Dolby Pro Logic II, DTS & AAC

Dolby Digital과 DTS로 DVD 영화를 서라운드 사운드로 즐기실 수 있습니다. Dolby Pro Logic II로 전통적인 Dolby Surround 음원이나 일반적인 스테레오 음원을 5.1-채널 서라운드로 즐기실 수 있습니다. 일반적인 모델도 AAC(Advanced Audio Coding)를 지원합니다.

● SILENT CINEMA

야마하의 SILENT CINEMA 기술은 헤드폰을 사용할 때에도 멀티채널 서라운드 사운드를 즐길 수 있도록 합니다.

● 버추얼 서라운드

버추얼 서라운드 기능으로 좌우 서라운드 스피커를 사용하지 않고도 5.1-채널의 서라운드 사운드를 즐길 수 있게 되었습니다. 서라운드 스피커들은 앞쪽 스피커로 사용하면 더욱 높은 출력을 제공합니다 (서라운드 스피커는 프론트 스피커와 같은 오디오를 출력합니다).

■ 본 설명서에 대한 정보

- 는 조작을 위한 팁을 나타냅니다.
- 앰프 또는 리모콘에서 조작이 가능한 경우 이 매뉴얼은 일반적으로 리모콘에서의 조작에 대해서만 설명합니다.
- 본 설명서는 제품이 생산되기 전에 인쇄됩니다. 제품 향상에 따라 디자인과 제품 사양이 변경될 수 있습니다. 설명서와 제품 간에 차이가 있는 경우에는 제품을 우선시합니다.
- 설명 편의를 위해 이 매뉴얼은 실제 제품과 패키지와는 다른 특정 이틀과 그림을 사용할 수 있습니다.



서브우퍼는 작은 크기에서도 엄청난 저음을 표현하는 야마하의 액티브 서보 테크놀로지를 사용합니다.

SILENT™ CINEMA

SILENT CINEMA는 야마하의 등록상표입니다.



서브우퍼는 야마하의 QD-Bass (Quatre Dispersion Bass) 테크놀로지를 채용하여 정방형, 피라미드형 반사플레이트를 통하여 사운드를 사방으로 반사시켜 특수한 파워와 성능을 나타냅니다.



이 제품은 Dolby Laboratories의 허가를 받아 제조되었습니다. 돌비, Dolby, Pro Logic 및 이중 D 기호는 Dolby Laboratories의 상표입니다.

목차

준비

특징	1
내용물	2
리모콘 준비하기	2
각부 명칭 및 기능	3
스피커 설치하기	5
시스템 연결하기	8
다른 컴포넌트 연결하기	9
스피커 연결하기	10
전원 케이블 연결하기	11
시스템 켜기/끄기	11
테스트 톤으로 스피커 레벨 조절하기	12
테스트 톤으로 조절	12
버추얼 서라운드 모드 사용	13

준비

조작

재생	14
기본 조작	14
시네마 DSP 감상 모드 이용하기	15
다른 감상 모드	16
프로세싱 없이 소스 오디오 청취	16
야간 감상 모드	17
헤드폰과 사일런트 시네마 사용하기	17
휴대용 오디오 플레이어 연결	17

조작

추가 정보

문제 해결	18
용어해설	20
세부사항	21

추가 정보



“DTS”와 “DTS Digital Surround”는 디지털 시어터 시스템사의 등록상표입니다.



“AAC”로고는 Dolby Laboratories의 등록상표입니다. 아래의 숫자들은 AAC 특허 번호입니다.

08/937,950	5,633,981	5,227,788	5,299,239
5848391	5 297 236	5,285,498	5,299,240
5,291,557	4,914,701	5,481,614	5,197,087
5,451,954	5,235,671	5,592,584	5,490,170
5 400 433	07/640,550	5,781,888	5,264,846
5,222,189	5,579,430	08/039,478	5,268,685
5,357,594	08/678,666	08/211,547	5,375,189
5 752 225	98/03037	5,703,999	5,581,654
5,394,473	97/02875	08/557,046	05-183,988
5,583,962	97/02874	08/894,844	5,548,574
5,274,740	98/03036	5,299,238	08/506,729

내용물

여기에 나오는 아이템들이 모두 들어있는지 확인하십시오.

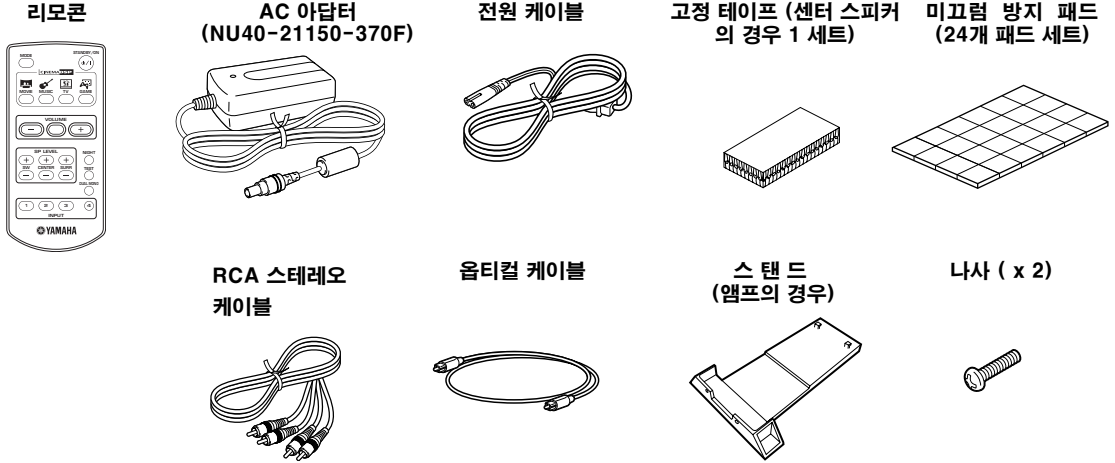

리모콘 준비하기

플라스틱 탭을 부드럽게 당깁니다

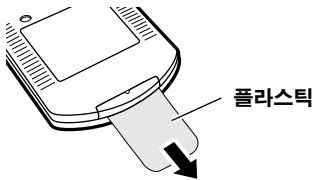

리모콘은 이미 배터리가 들어있습니다. 처음으로 리모콘을 사용하기 전에는 아래의 그림처럼 플라스틱 탭을 잡아 당기십시오.

배터리 량이 감소하면 교체하십시오

원격으로 조정 가능한 거리는 배터리 량이 감소하면 크게 줄어듭니다. 이 경우 배터리를 새 리튬 배터리로 교체하십시오. 배터리 교체 방법은 19페이지를 참조하십시오.

참고

- 배터리나 리모콘을 취급할 때 주의하십시오. 제대로 취급하지 않으면 화재나 폭발이 발생할 수 있습니다.
- 배터리를 분해하거나 개조하지 마십시오.
 - 전극 표시(+ 와 -)에 맞춰 배터리를 끼우십시오. 리모콘에 배터리를 잘못 넣으면 화재나 폭발이 발생할 수 있습니다.
 - 설치된 리튬 배터리와 리모콘을 햇빛에 노출시키지 마십시오. 습도와 고온에서 멀리 하십시오.
 - 배터리를 충전하지 마십시오.
 - 설치된 배터리 양이 감소하면 배터리를 새 CR2025 리튬 배터리로 교체하십시오.
 - 배터리를 아이의 손이 닿지 않는 곳에 보관하십시오. 실수로 배터리를 삼키면 즉시 가까운 의사에게 진찰을 받으십시오.
 - 배터리를 폐기하기 전에 비닐 테이프 등으로 배터리를 감싸십시오. 현지 규정에 따라 배터리를 처리하십시오. 배터리를 불에 넣지 마십시오.
 - 배터리 유액이 흐르면 배터리를 즉시 폐기하고 누출된 유액에 닿거나 옷 등에 접촉하지 않게 조심하십시오. 유액과 접촉하면 피부에 화상을 입을 수 있습니다. 피부가 화상을 입게 되면 깨끗한 물로 즉시 행구고 적절한 의료 치료를 받으십시오.

각부 명칭 및 기능

■ 앰프(앞면 패널)

앰프를 사용하기 전에 전면 패널의 투명 용지를 제거하십시오.

스탠드 (앰프의 경우)
사용 전 앰프 하단에 스탠드를 부착하십시오(7페이지).

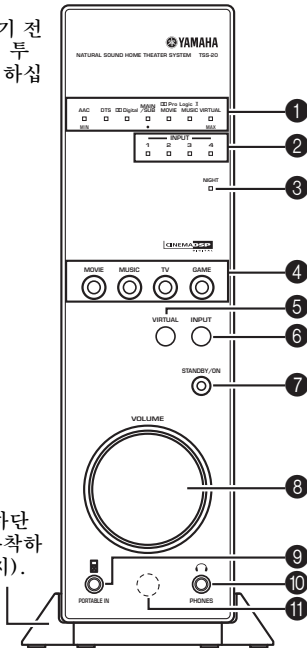

① 상태, 볼륨&레벨 지시기

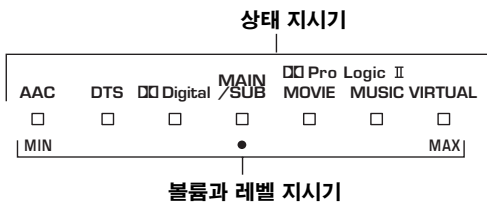

볼륨 레벨을 나타냅니다. 볼륨 레벨이 최대인 경우 지시기가 켜집니다. 해당 신호가 입력되거나 해당 음향 프로그램이 다음과 같이 활성화되면 이 지시기가 켜집니다.

- AAC 지시기(일반적인 모델에만)**
이 지시기는 AAC 신호가 입력되었을 때에 불이 들어옵니다.
- DTS 지시기**
이 지시기는 DTS 신호가 입력되었을 때에 불이 들어옵니다.
- Digital 지시기**
이 지시기는 Dolby Digital 신호가 입력되었을 때에 불이 들어옵니다.
- MAIN/SUB 지시기**
다언어 TV 프로그램 시청중, 주언어가 선택되면 녹색 불이 들어오고, 서브언어가 선택되면 빨간 불이 들어옵니다. 주언어와 서브 언어는 리모콘의 DUAL MONO 버튼으로 선택할 수 있습니다.

참고

메인과 서브 오디오 선택 기능은 일부 국가나 지역에서 사용할 수 없습니다.

- MOVIE 지시기**
이 지시기는 Dolby Pro Logic II Movie 감상모드가 선택되었을 때 불이 들어옵니다.

□ MUSIC 지시기

이 지시기는 Dolby Pro Logic II Music 감상모드가 선택되었을 때 불이 들어옵니다.

□ VIRTUAL 지시기

이 지시기는 버추얼 서라운드 모드가 선택되면 켜집니다.

② INPUT 1-4 지시기

이 지시기는 현재 선택된 입력(후면 패널의 INPUT 1 ~ 4)을 보여줍니다.



INPUT 4 지시기는 PORTABLE IN 단자에 연결된 콤포넌트 트가 입력 소스로 선택되면 켜집니다.

③ NIGHT 지시기

이 지시기는 야간 감상 모드가 선택되었을 때 불이 들어옵니다.

④ CINEMA DSP 버튼

이 버튼들은 원하는 CINEMA DSP 감상 모드를 선택할 때 사용됩니다(MOVIE, MUSIC, TV 또는 GAME). 선택된 CINEMA DSP 감상 모드의 버튼에 불이 들어옵니다(15페이지 참조).

⑤ VIRTUAL 버튼

이 버튼은 버추얼 서라운드 모드를 켜고 끄는데 사용됩니다. 앰프 전면 패널의 VIRTUAL 지시기는 이 모드가 켜지면 켜집니다. “버추얼 서라운드 모드 사용”도 참조하십시오(13페이지).

⑥ INPUT 버튼

이 버튼은 입력 소스(후면 패널의 INPUT 1~4)를 전환하는데 사용됩니다. 선택한 INPUT 지시기(2)가 켜집니다.



INPUT 4를 선택하여 PORTABLE IN 단자에 연결된 콤포넌트로부터 오디오를 재생합니다.

⑦ STANDBY/ON 버튼

이 버튼은 앰프를 켜거나 스탠바이 모드로 설정하는데 사용됩니다. 앰프가 켜지면 STANDBY/ON 버튼이 켜집니다.



이 시스템은 리모콘의 적외선 신호를 수신하기 위해 적은 양의 전력을 소모합니다.

⑧ VOLUME

이 컨트롤은 볼륨을 조절하는데 사용됩니다. 볼륨의 초기 공장 출고 설정은 최소(MIN)입니다.

⑨ PORTABLE IN 단자

휴대용 오디오 플레이어나 비슷한 콤포넌트를 연결합니다(17페이지).

⑩ 사일런트 시네마 헤드폰 잭

혼자만 듣고 싶을 때에는 헤드폰을 이 미니잭에 연결하십시오. 야마하의 사일런트 시네마 기술은 헤드폰을 사용할 때에 멀티채널 서라운드 사운드를 즐길 수 있습니다. 이 잭에 헤드폰이 꽂혀있을 때에는 스피커에서는 소리가 나지 않습니다.

⑪ 리모콘 센서

이 센서는 리모콘에서 오는 적외선 신호를 받아들입니다.

■ 리모콘

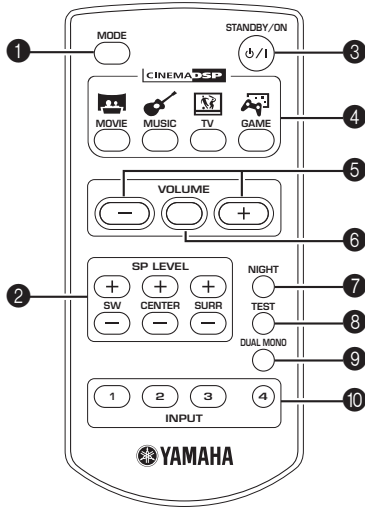

① MODE 버튼

이 버튼은 다음과 같은 감상모드를 선택하는데 사용됩니다: Dolby Pro Logic II Movie, Dolby Pro Logic II Music 또는 자동(Auto) (16페이지 참조). 또한 시네마 DSP 감상모드를 취소하는데도 사용됩니다.

② SP LEVEL 버튼

이 버튼은 서브우퍼(SW), 센터 스피커(CENTER) 및 서라운드 스피커(SURR) 레벨을 조절하는데 사용됩니다.

③ STANDBY/ON [⏻/⏻] 버튼

이 버튼은 앰프를 켜거나 스탠바이 모드로 설정하는데 사용됩니다.



이 시스템은 리모콘의 적외선 신호를 수신하기 위해 적은 양의 전력을 소모합니다.

④ CINEMA DSP 버튼

이 버튼은 원하는 CINEMA DSP 감상 모드(MOVIE, MUSIC, TV 또는 GAME)를 선택하는데 사용됩니다.

⑤ VOLUME +/- 버튼

볼륨을 높이려면 + 버튼을 누르고 볼륨을 줄이려면 - 버튼을 누르십시오. 전면 패널의 볼륨 지시기는 현재 볼륨 레벨을 나타냅니다.

볼륨의 초기 공장 출고 설정은 최소(MIN)입니다.

⑥ MUTE 버튼

오디오 출력을 잠시 소거합니다. 이 버튼을 다시 누르면 오디오 출력이 다시 시작됩니다. 오디오 출력이 음소거되면 볼륨 지시기가 깜박입니다.

⑦ NIGHT 버튼

이 버튼은 야간 감상 모드를 켜거나 끌 때 사용됩니다. 야간 감상 모드가 활성화되면 NIGHT 지시기가 켜집니다. 자세한 내용은 “야간 감상 모드” (17페이지)를 참조하십시오.

⑧ TEST 버튼

이 버튼은 스피커로부터 테스트 톤을 출력하는데 사용됩니다. 테스트 톤은 각 스피커의 볼륨 레벨을 조절할 때 유용합니다. 볼륨 레벨을 조절하려면 VOLUME +/-을 누릅니다.

⑨ DUAL MONO 버튼

다언어 TV 프로그램을 감상할 때, 이 버튼을 누르면 주언어, 서브언어, 양쪽 언어의 설정에 사용됩니다.



- 입력 오디오가 듀얼 모노 오디오가 아닌 이상 이 버튼 설정은 출력 오디오에 영향을 미치지 않습니다.
- 이 버튼이 메인 또는 서브 오디오로 설정되면 Dolby Pro Logic II 는 선택할 수 없습니다.

참고

메인과 서브 오디오 선택 기능은 일부 국가나 지역에서 사용할 수 없습니다.

⑩ INPUT 버튼 1-4

이 버튼은 입력 소스를 선택하는데 사용됩니다(후면 패널의 INPUT [1]~[4]). 전면 패널에서 선택한 입력 지시기가 켜집니다.



INPUT 4를 눌러 앰프의 전면 패널에 있는 PORTABLE IN 단자에 연결된 소스 콤포넌트를 재생합니다.

■ 리모콘 사용하기

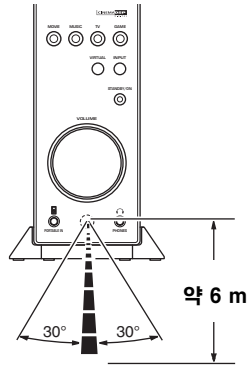

리모콘을 앰프의 리모콘 센서를 향하게 하십시오.

리모콘 주의사항

물이나 액체를 리모콘에 흘리지 마십시오.

리모콘을 떨어뜨리지 마십시오.





리모콘을 다음과 같이 두지 마십시오.

- 샤워실이나 목욕탕같은 습기가 많은 장소
- 히터나 스토브같은 고온의 장소
- 너무 추운 곳
- 환경이 더러운 곳

스피커 설치하기

시스템 구성

이 시스템은 다음 스피커로 구성되어 있습니다.

-  앰프 x 1
-  프론트/센터 스피커(3 m 코드 포함) x 3
-  서라운드 스피커(8 m 코드 포함) x 2
-  서브우퍼(4 m 코드 포함) x 1

스피커 레이아웃

스피커의 레이아웃은 시스템의 전반적 오디오 음질에 영향을 미칩니다. 다음 지침을 준수하여 최적의 위치에 각 스피커를 설치하십시오.

-  프론트, 센터와 서라운드 스피커는 벽에 장착할 수 있습니다(6페이지).
- 청취실의 상황으로 인해 서라운드 스피커를 설치할 수 없는 경우 벤틀링 서라운드 모드는 확장감 있는 오디오를 즐길 수 있게 해줍니다(13페이지).

앞쪽 스피커

앞쪽 채널 오디오 신호(메인 사운드 등)를 출력합니다. 기존의 2 채널 스테레오 스피커 시스템과 같이 프론트 스피커를 감상 위치로부터 같은 거리에 두십시오. 스피커를 TV 모니터로부터 같은 거리에 두십시오.

서라운드 스피커

서라운드 좌우측 채널의 오디오 신호(이펙트 사운드 등)를 출력합니다. 스피커를 감상 위치의 뒤나 옆에 두십시오. 스피커를 바닥이나 선반에 두거나 벽에 매달 수 있습니다.

센터 스피커

센터 채널의 오디오 신호(나레이션 등)를 출력합니다. 스피커는 프론트 좌우 스피커 가운데(프론트 스피커로부터 같은 위치)에 두십시오.



센터 스피커는 TV (비디오 모니터)에 설치할 수 있습니다.

서브우퍼

채널의 저음 주파수를 강화하기 위해 앞쪽, 서라운드와 센터 채널의 저주파수 신호를 출력합니다. 서브우퍼는 이 시스템이 Dolby Digital 또는 DTS 소스를 재생할 때 LFE (저주파수 효과) 채널 사운드도 출력합니다. 좋은 저음 사운드를 얻으려면 서브우퍼를 딱딱하고 평평한 바닥에 두십시오.

서브우퍼 방향

서브우퍼가 그림 A에 표시된 것처럼 앞의 벽을 향하도록 설치된 경우 서브우퍼에서 출력되는 소리는 벽에서 반향되는 소리에 상쇄되고 효과가 없어질 수 있습니다. 이를 방지하려면 그림 B에 표시된 것처럼 서브우퍼를 벽과 각도를 이루게 설치하십시오.

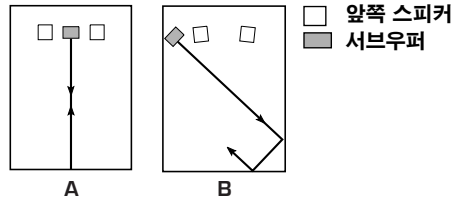

참고

TV (비디오 모니터) 이미지가 간섭되는 경우 스피커에서 TV (비디오 모니터)까지의 거리를 늘리십시오.

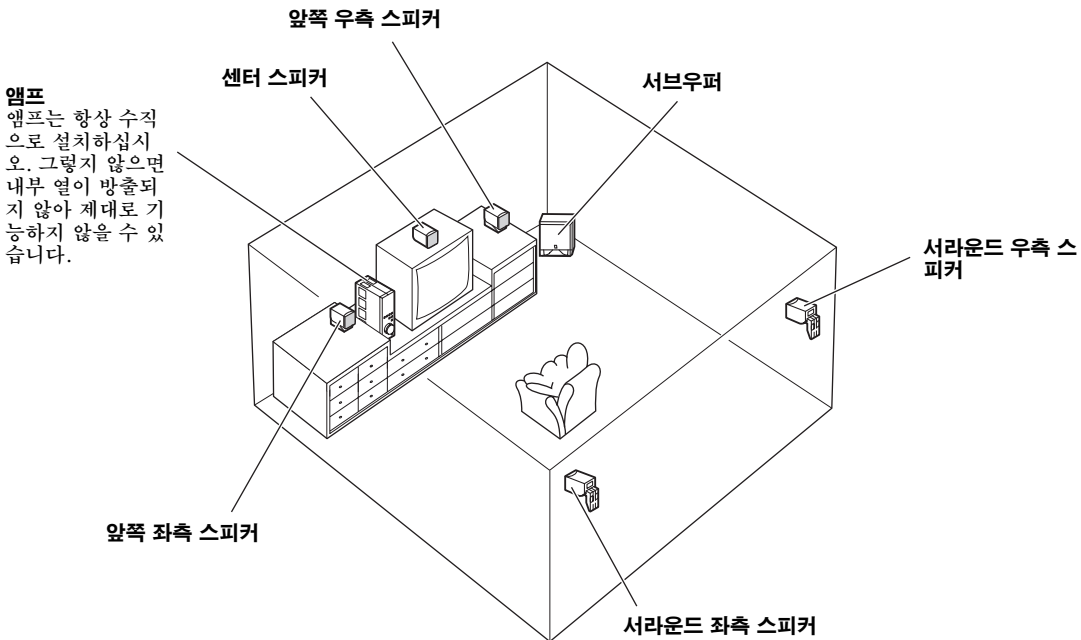

■ 프론트, 센터와 서라운드 스피커 각도 조절

1 스탠드를 움직일 수 있을 때까지 스피커 스탠드를 죄는 나사를 푸십시오.

*안전을 강화하기 위해 각 스피커 스탠드 하단의 4개 모서리에 공급된 미끄럼 방지 패드를 부착하십시오.

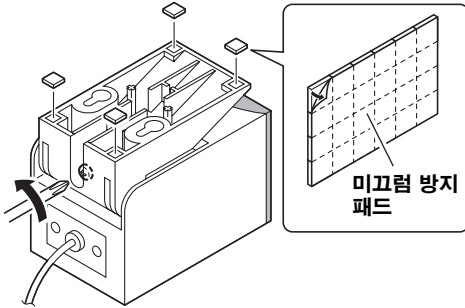

2 스피커를 최적의 각도로 조절하고 나사를 다시 조이십시오.

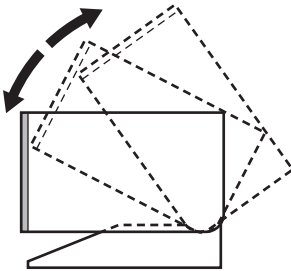

■ 프론트, 센터와 서라운드 스피커 벽 장착

1 시중에 판매되는 2개의 태핑 나사(직경 약 4 mm)를 그림에 표시된 대로 딱딱한 벽에 고정하십시오.

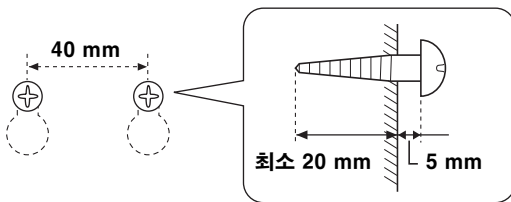

2 스피커 각도를 조절하십시오.

상기 “프론트, 센터와 서라운드 스피커 각도 조절”에 설명된 대로 조절하십시오.

3 다음과 같이 스피커 스탠드 후면에 있는 돌출부와 슬롯에 스피커 케이블을 통과시킵니다. 왼쪽 또는 오른쪽 응력 완화 가이드 중 하나를 사용하여 연결할 수 있습니다.

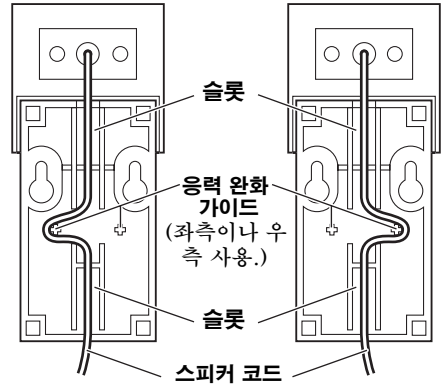

참고

이 단계는 비상 사태에서 스피커가 떨어지지 않게 하는데 절대적으로 필요합니다.

4 스피커 스탠드를 나사에 고정시키고 아래로 잡아당겨서 나사 머리부분이 제대로 구멍 슬롯에 들어가도록 하십시오.

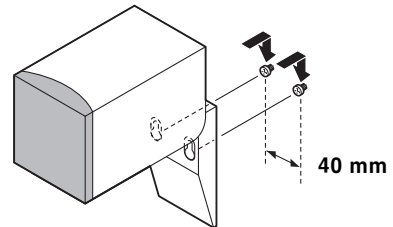

5 나사 헤드가 스피커 스탠드의 키홀의 좁은 부분에 걸려 있는지 확인하십시오.

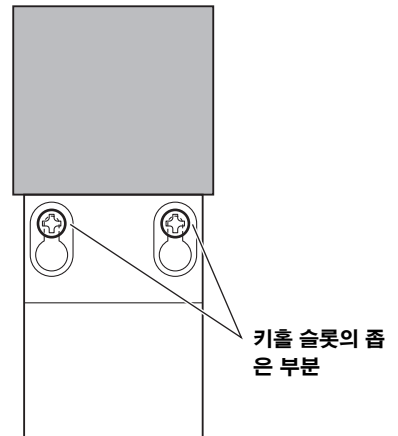

참고

(다음의 주의사항은 특히 중요합니다. 반드시 읽고 주의하십시오.)

- 각 스피커의 무게는 약 0.4 kg입니다. 스피커 장착용 나사를 부착하기 위한 기둥이나 벽은 무게를 지탱할 수 있을 만큼 충분히 튼튼해야 합니다. 회반죽 또는 합판 벽 등 약하거나 쉽게 분리되는 표면에 나사를 부착하지 마십시오. 나사가 빠지는 경우 스피커가 떨어져서 부상이 발생할 수 있습니다.
- 벽에서 쉽게 떨어질 수 있는 물체(옷 등)를 사용하여 스피커를 걸지 마십시오. 벽에 설치한 스피커가 스피커 진동으로 떨어져 부상당할 수 있습니다.
- 스피커 케이블을 고정하십시오. 이 케이블을 실수로 잡아당기면 앰프와 스피커가 떨어질 수 있습니다.
- 스피커가 한 번 벽에 걸리면, 각 스피커가 떨어질 위험은 없는지 한 번 더 확인하십시오. 야마하는 스피커가 떨어져서 발생하는 충격이나 상해에 대해서는 책임지지 않습니다.

■ 센터 스피커를 TV에 안전하게 설치하러**1 필립스 나사 드라이버로 스피커 스탠드 후면의 나사와 고정쇠를 제거하십시오.**

나중을 대비하여 나사와 고정쇠는 잘 보관하십시오.

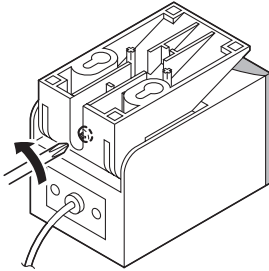
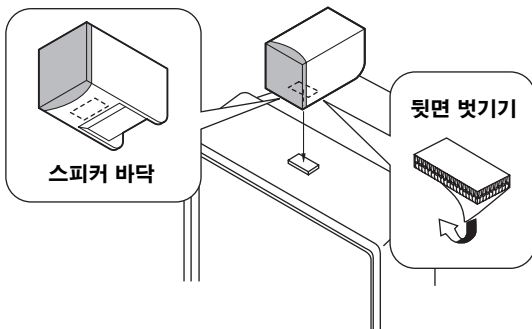
**1 센터 스피커로부터 스탠드를 제거하고 센터 스피커 하단과 TV (비디오 모니터) 상단 사이에 동봉된 패스너를 부착하여 단단히 칩니다.****참고**

- 상부면이 다음과 같은 경우 스피커를 TV (비디오 모니터) 위에 설치하지 마십시오.
 - 상부면이 기울어져 있습니다(스피커는 항상 평평한 표면에 설치해야 합니다).
 - 상부면이 스피커 하부면보다 작습니다.
- 스피커는 전파의 간섭을 방지하기 위하여 마그네틱 보호장치가 되어있지만, TV의 화면이 일그러지는 경우에는 스피커를 TV에서 먼 곳으로 옮겨 설치하십시오.
- 고정 테이프의 뒷면을 벗겨낸 다음에는 접착부분을 만지지 마십시오.
- 패스너를 부착하는 경우 부착할 표면이 깨끗한지 확인하십시오. 표면에 먼지, 물 또는 기름이 묻은 경우 패스너의 접착 테이프가 제대로 붙지 않아 스피커가 떨어질 수 있습니다.

■ 앰프에 스탠드 부착

안전하게 하려면 동봉된 스탠드를 앰프에 부착해야 합니다.

- ① 동봉된 미끄럼 방지 패드를 스탠드 하단의 4개 코너에 부착합니다.
- ② 스탠드의 앞 뒤 방향을 확인하고 앞의 돌출부를 앰프 하단의 구멍에 넣고 앰프 하단의 적절한 위치에 스탠드를 끼웁니다.
- ③ 스탠드를 공급된 나사로 칩니다.

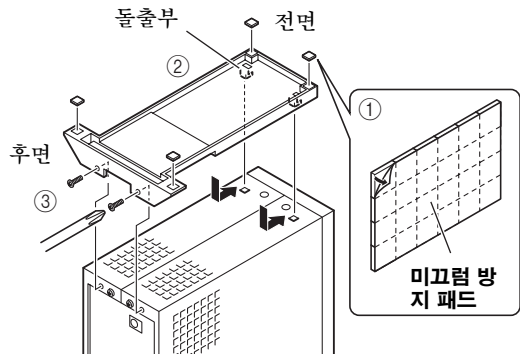

시스템 연결하기

연결 전 모든 콤포넌트의 전원 코드가 전원 콘센트에서 분리되어 있는지 확인하십시오. 모든 연결이 완료 될 때까지 동봉된 AC 어댑터를 앰프에 연결하지 마십시오.

적절한 연결을 위한 참고

- 오디오 케이블의 흰색 케이블을 왼쪽 "L"(흰색)잭에 연결하십시오. 빨간 플러그는 오른쪽 "R"(빨간색)잭에 연결하십시오.
- 각 플러그를 견고하게 잭안으로 밀어넣으십시오. 연결이 제대로 꼽히지 않으면 잡음이나 고장의 원인이 될 수 있습니다.
- 입력 소스 콤포넌트를 앰프에 연결하기 전에 각 매뉴얼을 참조하십시오.
- 연결을 완료한 후 코드의 적절한 배선을 다시 확인하십시오.

참고

비디오 신호를 앰프의 잭에 연결하지 마십시오. 이 시스템은 오디오 신호만을 지원합니다.

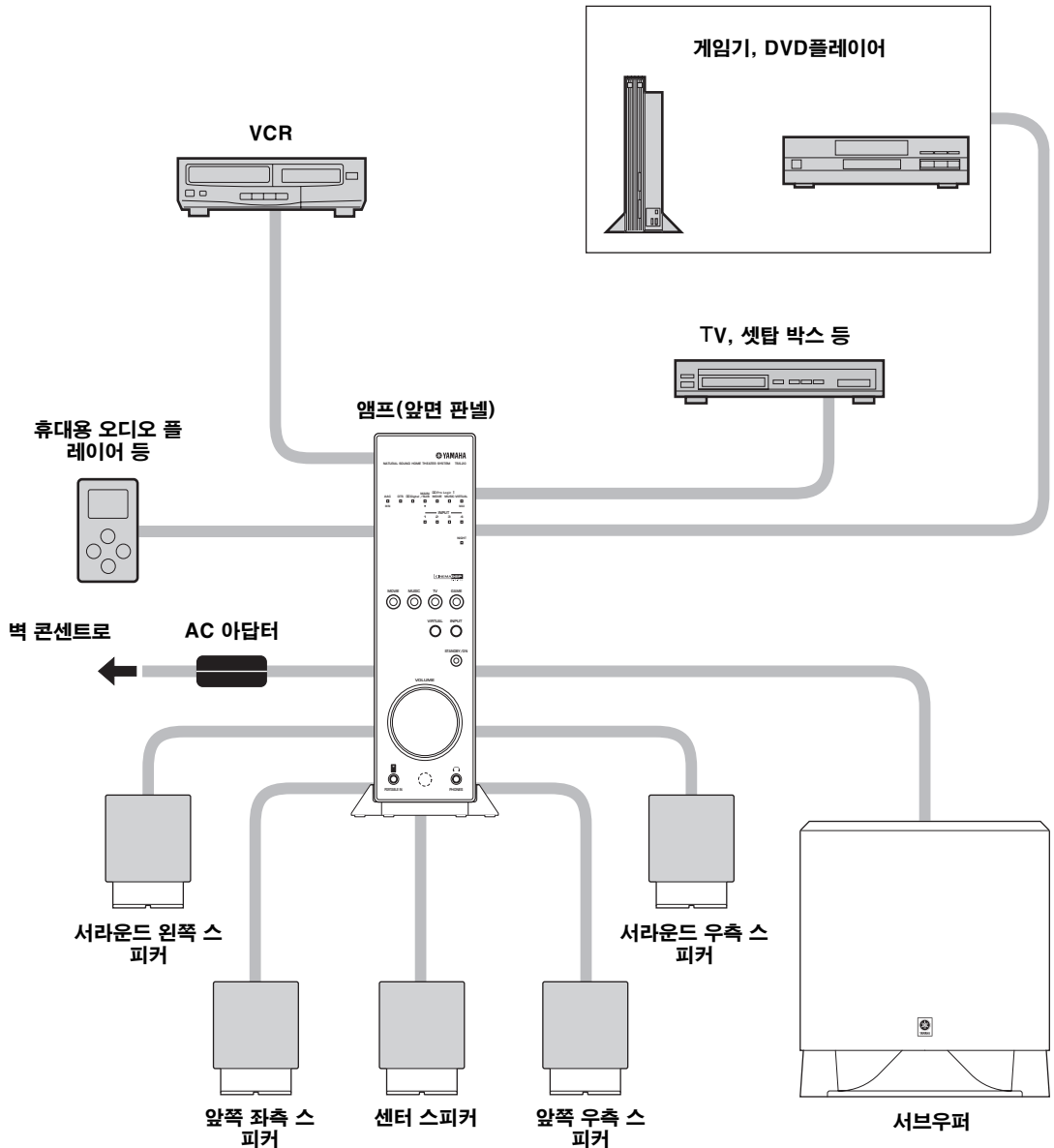

다른 컴포넌트 연결하기

아래 표시된 것처럼 각 컴포넌트에 맞는 연결 케이블(동봉품 또는 별매품)을 사용하십시오.

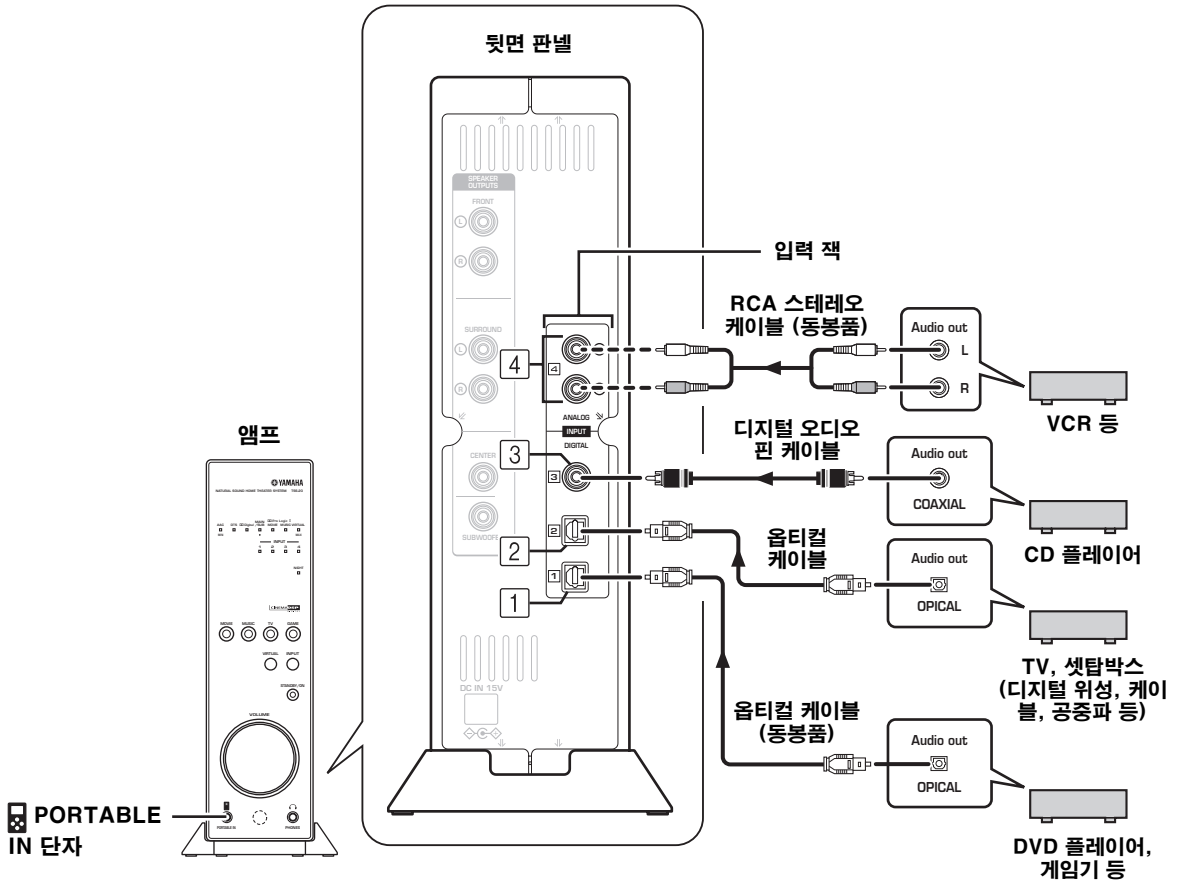

1, 2 광 디지털 입력단자

이 단자와 소스 컴포넌트(DVD 플레이어 등)의 광 디지털 오디오 출력 단자를 동봉된 광 케이블로 연결하십시오.

3 동축 디지털 입력 단자

이 단자와 소스 컴포넌트(CD 플레이어 등)의 동축 디지털 오디오 출력 단자를 동축 디지털 오디오 케이블(시중에 판매)로 연결하십시오.

4 아날로그 입력 단자

이 단자와 디지털 오디오 출력 단자가 없는 소스 컴포넌트(VCR 등)의 아날로그 오디오 출력 단자를 동봉된 RCA 스테레오 케이블로 연결하십시오.



오디오 출력으로 3.5 mm 스테레오 미니 플러그만 장착된 휴대용 오디오 플레이어 또는 PC를 연결하는 경우 앰프의 전면 패널에 있는 **PORTABLE IN** 단자에 연결하십시오. 또는 스테레오 미니 플러그/스테레오 핀 플러그 컨버터 케이블을 사용하여 **INPUT 4** 단자에 연결하십시오.

참고

앰프는 후면 패널에 비디오 입력이 없습니다. 앰프의 후면 패널에 연결된 비디오 컴포넌트 또는 DVD 플레이어의 비디오를 재생하려면 비디오 출력을 TV(비디오 모니터)에 연결하십시오.



- 이 시스템은 오디오나 비디오 기록을 위해 사용할 수 없습니다.
- 소스 컴포넌트가 후면 패널의 **INPUT 4** 단자와 전면 패널의 **PORTABLE IN** 단자에 연결된 경우 **PORTABLE IN** 단자에 연결된 소스에서 나오는 오디오가 우선 출력됩니다. **INPUT 4** 단자에 연결된 컴포넌트로부터 오디오를 재생하려면 **PORTABLE IN** 단자에 대한 연결을 분리해야 합니다.

스피커 연결하기

스피커를 앰프의 후면 패널에 연결하십시오.

프론트 스피커(3 m 코드 포함, x 2): 하나는 FRONT ® 로 다른 하나는 FRONT ① 로

센터 스피커(3 m 코드 포함, x 1): CENTER로

서라운드 스피커(8 m 코드 포함, x 2): 하나는 SURROUND ® 로, 다른 하나는 SURROUND ① 로

서브우퍼(4 m 코드 포함, x 1): SUBWOOFER로

참고

시스템에 동봉된 스피커만 연결하십시오.

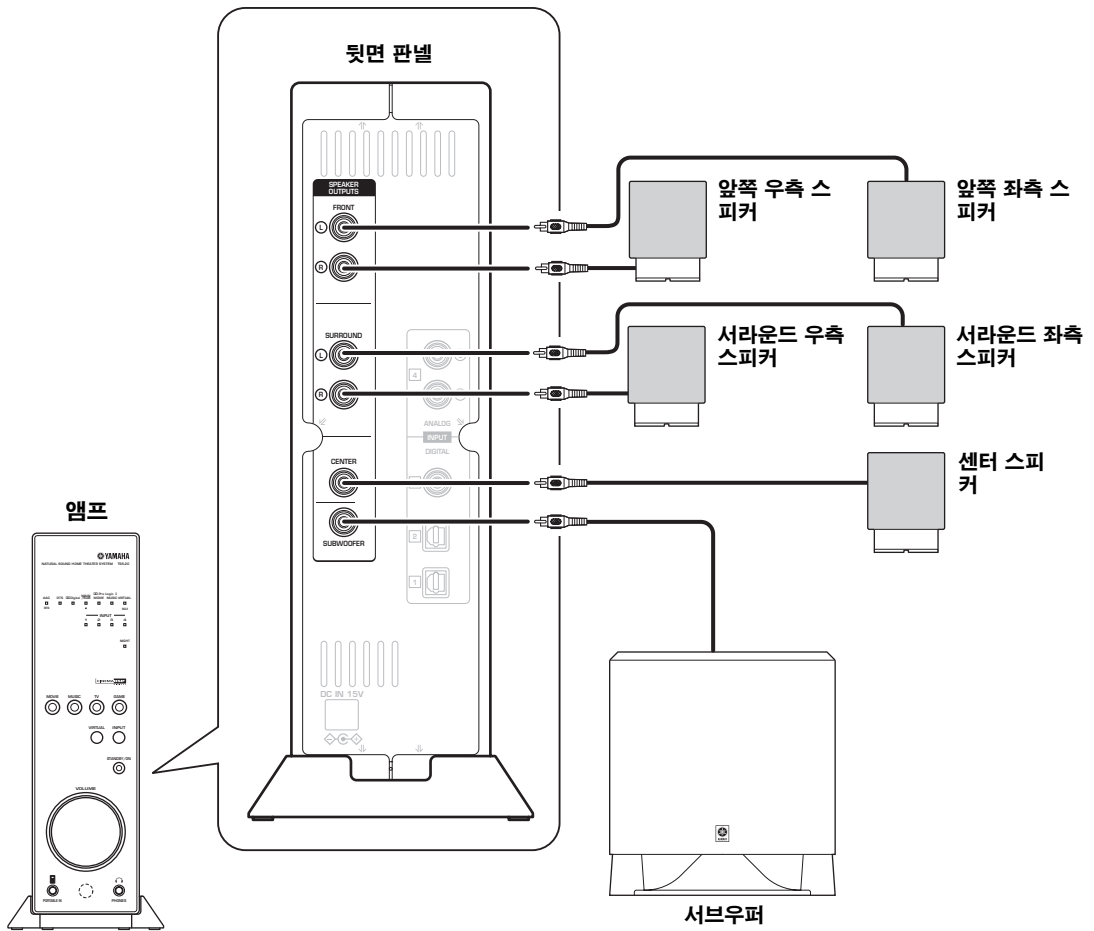

- 앰프의 스피커와 서브우퍼 출력 단자는 제공된 스피커와 서브우퍼 전용입니다. 스피커 출력 단자를 다른 앰프나 AV 리시버에 연결하지 마십시오. 시스템이나 연결된 장치에 고장이나 심한 충격이 발생할 수 있으며 화재의 위험성이 있습니다.
- 손이나 발이 느슨한 코드에 걸리지 않도록 스피커 코드를 잘 고정하십시오.

전원 케이블 연결하기

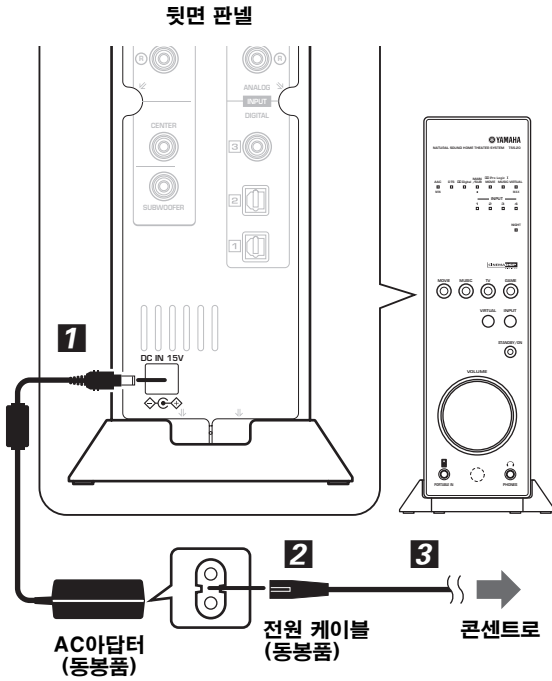

모든 스피커와 콤포넌트가 앰프에 제대로 연결되었는지 확인한 다음 전원 케이블 플러그를 AC 콘센트에 연결하십시오.

1 앰프 후면 패널의 DC IN 15 V 잭에 동봉된 AC 어댑터만 연결하십시오.

2 전원 케이블을 AC 아답터에 연결하십시오.

3 전원 케이블을 올바른 콘센트에 꽂으십시오.

참고

- AC 아답터를 선반 등에 놓을 때에는 떨어지지 않도록 주의하십시오. 떨어지면 상해나 다른 컴포넌트나 아답터 자체에 충격을 줄 수 있습니다.
- 시스템에 동봉된 AC 어댑터만 사용하십시오. 다른 어댑터를 사용하면 고장이나 화재가 발생할 수 있습니다.
- 동봉된 AC 어댑터는 이 시스템 이외의 다른 장비에는 사용하지 마십시오. 동봉된 AC 어댑터를 다른 장비에 사용하면 고장이나 화재가 발생할 수 있습니다.

시스템 켜기/끄기

모든 연결을 완료한 후 리모콘 또는 앰프 전면 패널의 STANDBY/ON을 눌러 시스템을 켭니다.

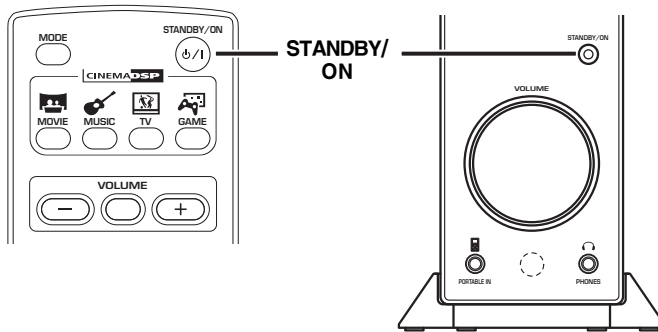

■ 시스템 끄기

리모콘 또는 앰프 전면 패널의 STANDBY/ON를 다시 누릅니다.

☼

앰프가 대기 모드에 있는 경우에도 리모콘에서 나오는 IR 신호 수신 대기하기 위해 소량의 전원이 소비됩니다.

자동 꺼짐(Auto sleep) (에너지 절약 기능)

켜져 있는 동안 앰프나 리모콘이 오랜 시간 동안 작동하지 않으면(약 24시간) 앰프는 자동으로 대기 모드로 들어가서 소비 전원을 절약해 줍니다.

테스트 톤으로 스피커 레벨 조절하기

감상 위치에서 스피커 사운드를 똑같이 들을 수 있도록 이 기능을 사용하여 각 스피커 레벨을 조절하십시오. 이 조절은 Dolby Digital, Dolby ProLogic II, DTS 또는 AAC 소스를 최적의 감상 환경에서 즐기는데 중요합니다.

참고

- 테스트 톤은 헤드폰이 연결되었을 때에는 사용할 수 없습니다. 미리 헤드폰을 분리하십시오.
- 시스템을 야간 감상 모드로 설정하더라도 테스트 톤의 볼륨 레벨은 줄어들지 않습니다. 밤에 테스트 톤을 사용하는 경우 볼륨 레벨에 주의하십시오.

테스트 톤으로 조절

스피커의 오디오 출력 레벨은 공급된 리모콘을 사용하여 조절할 수 있습니다.

참고

- 이 작동은 감상 위치에서 하십시오.
- 시스템의 포장을 뜯 직후 공장 출고 전에 오디오 볼륨이 최소(MIN) 레벨로 설정되어 있기 때문에 테스트 톤이 나오지 않습니다. 다음으로 진행하기 전에 볼륨을 최적의 레벨로 올리십시오.

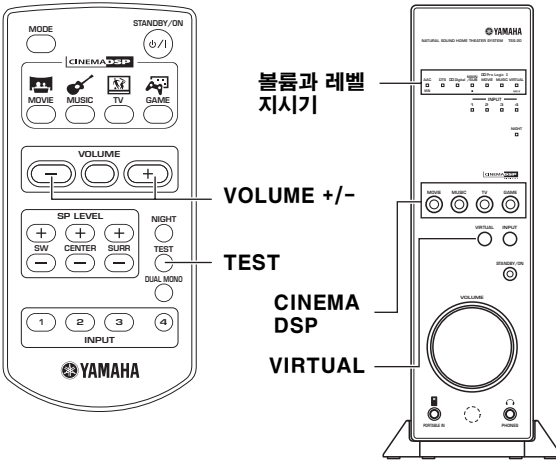

1 TEST버튼을 누르십시오.

테스트 톤은 각 스피커에서 2.5초간 다음과 같은 순서로 나옵니다: 앞쪽 좌측, 센터, 앞쪽 우측, 서라운드 우측, 서라운드 좌측, 서브우퍼.



우측 상단의 그림에 표시된 것처럼 본체의 전면 패널에 있는 CINEMA DSP 버튼은 현재 어떤 스피커가 테스트 톤을 출력하고 있는지 나타냅니다.

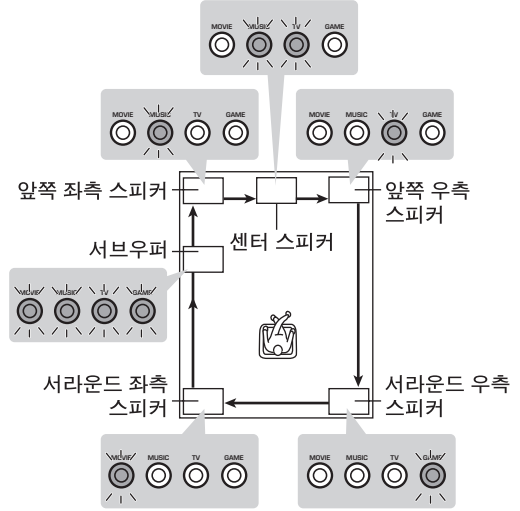

2 테스트 톤이 스피커에서 출력될 때에는 VOLUME 높이기 +와 낮추기 -버튼을 사용하여 레벨을 조절하십시오.

레벨이 조절되고 있는 중에, 테스트 톤은 그 스피커에서 계속 출력됩니다. 레벨 조절을 멈추면, 테스트 톤은 위에 표시된 스피커 순서대로 출력됩니다.



스피커에서 나오는 볼륨은 앰프의 볼륨 지시기에서 확인할 수 있습니다.

볼륨과 레벨 지시기

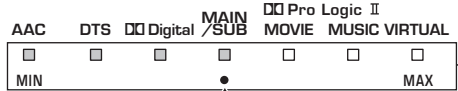

프론트 좌측/우측 스피커의 볼륨은 “●” 볼륨 지시기의 표시(상기 그림에서 “●” 표시의 우측) 이상으로 올릴 수 없습니다.

3 스피커 레벨 조절이 끝나면 TEST 버튼을 다시 눌러 테스트 톤을 끄십시오.

본체는 테스트 톤을 정지합니다.



- 스피커 레벨을 기본 레벨(0 dB)로 재설정하려면 테스트 톤이 출력되는 동안 2초 동안 앰프의 VIRTUAL을 계속 누르십시오.
- 테스트 톤이 출력되는 동안 앰프의 VOLUME 컨트롤을 돌리면 시스템의 전체 볼륨 레벨이 조절됩니다.

버추얼 서라운드 모드 사용

버추얼 서라운드 기능으로 서라운드 좌우측 스피커가 없어도 5.1-채널 서라운드 사운드를 즐길 수 있습니다.



버추얼 서라운드 모드에서는 프론트, 센터 스피커와 서브우퍼로 버추얼 서라운드 재생을 즐길 수 있습니다. 버추얼 서라운드 모드에서 서라운드 스피커를 사용하여 더 강력한 서라운드 사운드를 얻을 수 있습니다.

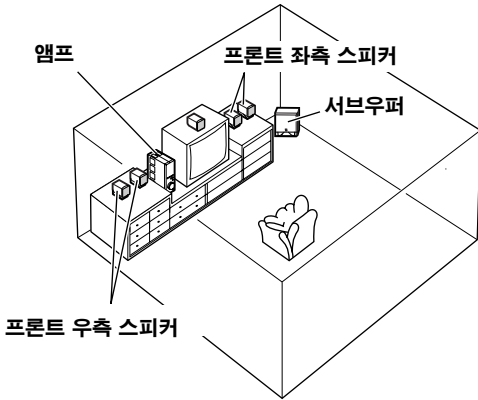

버추얼 서라운드 모드 선택

버추얼 서라운드 모드를 활성화/비활성화하려면 앰프의 전면 패널에 있는 VIRTUAL 버튼을 누르십시오. 버추얼 서라운드 모드가 선택되면 VIRTUAL 지시기가 켜집니다.

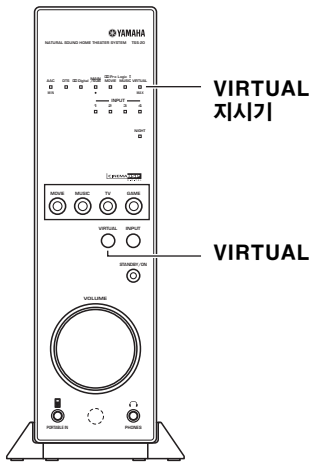

VIRTUAL을 다시 눌러 일반 서라운드 모드로 되돌아갑니다.

버추얼 서라운드 모드에서 스피커 레벨을 조정

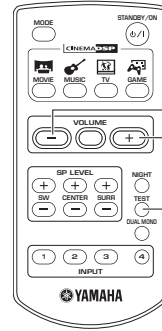

참고

- 이 작동은 감상 위치에서 하십시오.
- 시스템의 포장을 뜯 직후 공장 출고 전에 오디오 볼륨이 최소 (MIN) 레벨로 설정되어 있기 때문에 테스트 톤이 나오지 않습니다. 다음으로 진행하기 전에 볼륨을 최적의 레벨로 올리십시오.

1 TEST버튼을 누르십시오.

테스트 톤은 각 스피커에서 2.5초간 다음과 같은 순서로 나옵니다: 앞쪽 좌측, 센터, 앞쪽 우측, 서라운드 우측, 서라운드 좌측, 서브우퍼.

2 테스트 톤이 스피커에서 출력될 때에는 VOLUME 높이기 +와 낮추기 -버튼을 사용하여 레벨을 조절하십시오.

레벨이 조절되고 있는 중에, 테스트 톤은 그 스피커에서 계속 출력됩니다. 레벨 조절을 멈추면, 테스트 톤은 위에 표시된 스피커 순서대로 출력됩니다.



스피커에서 나오는 볼륨은 앰프의 볼륨 지시기에서 확인할 수 있습니다.

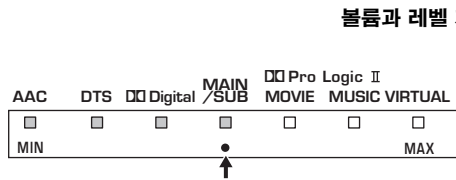

프론트 좌측/우측 스피커의 볼륨은 “●” 볼륨 지시기의 표시(상기 그림에서 “●” 표시의 우측) 이상으로 올릴 수 없습니다.

참고

이 시스템이 버추얼 서라운드 모드에 있을 때 서라운드 스피커의 레벨을 조절할 수 없습니다. 서라운드 스피커는 자동으로 앞쪽 스피커와 같은 레벨로 설정됩니다.

3 각 스피커의 레벨 조절이 끝나면, [TEST] 버튼을 다시 눌러 테스트 톤을 끄십시오.

본체는 테스트 톤을 정지합니다.



- 스피커 레벨을 기본 레벨(0 dB)로 재설정하려면 테스트 톤이 출력되는 동안 2초 동안 앰프의 VIRTUAL을 계속 누르십시오.
- 테스트 톤이 출력되는 동안 앰프의 VOLUME 컨트롤을 돌리면 시스템의 전체 볼륨 레벨이 조절됩니다.

기본 조작

앰프에 연결된 소스 콤포넌트에서 나오는 오디오는 아래 설명된 것처럼 스피커에서 출력될 수 있습니다.

INPUT 지시기

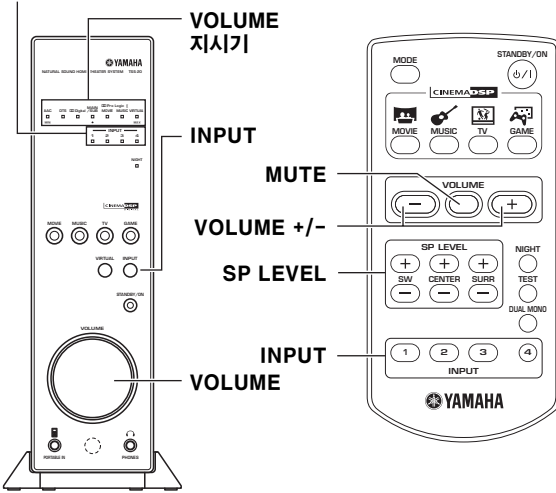

1 소스 컴포넌트의 전원을 켜십시오.

2 원하는 입력 소스를 선택하려면 INPUT 버튼 중 하나(1, 2, 3, 4)를 누르십시오.

선택된 입력 소스에 대한 앰프의 INPUT 지시기(1, 2, 3, 4)가 켜집니다.



- INPUT 1~4 버튼은 앰프 후면 패널에 있는 INPUT 1~4 단자의 입력에 해당합니다. INPUT 1 버튼을 눌러 INPUT 1 단자에 연결된 콤포넌트로부터 오디오를 재생합니다. 소스 콤포넌트가 후면 패널의 INPUT 4 단자와 전면 패널의 PORTABLE IN 단자에 연결된 경우 PORTABLE IN 단자에 연결된 소스에서 나오는 오디오가 우선 출력됩니다.
- INPUT 4 버튼을 눌러 앰프 전면 패널의 PORTABLE IN 단자에 연결된 콤포넌트로부터 오디오를 재생합니다.
- 입력 소스는 앰프 전면 패널의 INPUT을 필요한 수만큼 눌러 선택할 수도 있습니다.

3 컴포넌트의 재생을 시작합니다.

자세한 내용은 컴포넌트의 매뉴얼을 참조하십시오.

4 조절하려면 리모콘의 VOLUME +/-를 누르십시오.

앰프의 볼륨 레벨 지시기는 현재 볼륨 레벨을 나타냅니다(MIN ~ MAX).



- 볼륨은 앰프 전면 패널의 VOLUME 컨트롤을 돌려 조절할 수도 있습니다.
- 오디오 볼륨은 시스템 공장 출고 전에 최소(MIN) 레벨로 설정되었습니다.

참고

- 이 시스템은 Dolby Digital, DTS와 48 kHz 이하 샘플링 레이트의 AAC 디지털 오디오, 및 최대 96 kHz의 PCM 오디오를 지원합니다.
- 시네마 DSP 와 Dolby Pro Logic II 감상 모드는 96 kHz PCM 오디오로 이용할 수 없습니다.
- DTS-CD를 앞으로 빨리 돌리면 일부 플레이어에서는 소음이 발생할 수도 있습니다.

■ 사운드 소스를 청취하는 동안 스피커 레벨 조절

테스트 톤을 사용하여 스피커 레벨을 조정하면 밸런스 맞는 서라운드 사운드를 즐길 수 있습니다(12 페이지 참조). 재생 도중 서브우퍼(SW), 센터 스피커(CENTER) 또는 서라운드 스피커(SURR)를 조절할 수 있습니다.

참고

헤드폰이 앰프에 연결되어 있는 경우 VOLUME +/-를 눌러도 서브우퍼, 센터 또는 서라운드 스피커 레벨은 조절되지 않습니다.

서브우퍼 레벨 조절

SP LEVEL SW +/- 버튼을 누릅니다.

+ 키를 누르면 서브우퍼 레벨이 증가하고 - 키를 누르면 감소합니다.

이 조절 도중 앰프의 볼륨 지시기는 서브우퍼 레벨을 나타냅니다.

서라운드 스피커 레벨 조절

SP LEVEL SURR +/-를 누릅니다.

+ 키를 누르면 서라운드 스피커 레벨이 증가하고 - 키를 누르면 감소합니다. 이렇게 하면 좌측 서라운드 스피커와 우측 서라운드 스피커의 레벨이 동시에 조절됩니다. 따로 조절할 수는 없습니다.

이 조절 도중 앰프의 볼륨 지시기는 서라운드 스피커 레벨이 표시되지 않는 비주얼 서라운드 모드인 경우를 제외하고 서라운드 스피커 레벨을 나타냅니다.

센터 스피커 레벨 조절

SP LEVEL CENTER +/-를 누릅니다.

+ 키를 누르면 센터 스피커 레벨이 증가하고 - 키를 누르면 감소합니다.

이 조절 도중 앰프의 볼륨 지시기는 센터 스피커 레벨을 나타냅니다.

■ 일시 소리 끄기

MUTE를 누릅니다.

다시 소리가 나게 하려면, MUTE 버튼을 다시 누르십시오.



- 소리가 꺼져 있는 동안 현재 볼륨 레벨을 나타내는 볼륨 레벨 지시기는 깜박입니다.
- 앰프가 대기 모드로 전환되면 음소거가 취소됩니다.

시네마 DSP 감상 모드 사용하기

Yamaha CINEMA DSP 음장 기술로 강화된 입력 소스 사운드(영화, 음악, 스포츠 등)를 즐기려면 이 기능을 사용하십시오.

시네마 DSP 감상 모드를 선택하려면, MOVIE, MUSIC, TV, GAME버튼을 이용하십시오.

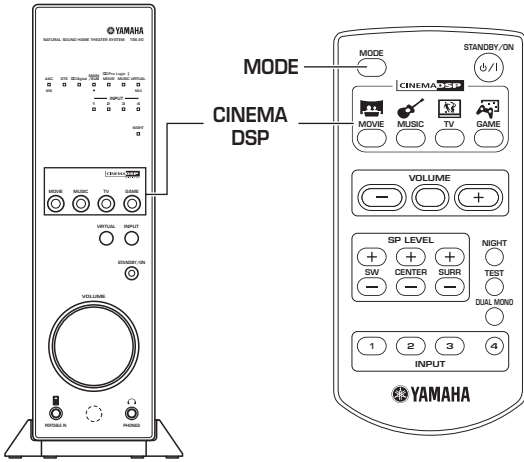

1 사운드 소스의 오디오를 재생합니다.
“오디오 재생”을 참조하십시오(14 페이지).

2 CINEMA DSP MOVIE, MUSIC, TV 또는 [GAME]을 누릅니다.
앰프의 CINEMA DSP 버튼 중 하나가 켜져서 선택된 음장 프로그램을 나타냅니다.

CINEMA DSP 모드를 끄려면 후면 패널에서 MODE 버튼 또는 CINEMA DSP 버튼을 누릅니다.

■ 시네마 DSP 감상 모드에 대하여

다음 테이블에는 CINEMA DSP 음장 프로그램의 기능이 나열되어 있습니다. 음장 프로그램 선택에 참고용으로 테이블을 이용하십시오. 할당된 이름과 관계없이 여러 개의 음장 프로그램을 시도해보고 사운드 소스나 취향에 가장 잘 맞는 음장 프로그램을 선택하는 것이 좋습니다.

감상 모드	내용
<p>Movie</p>	이 음장에서 영화계의 사실감과 확장감을 즐길 수 있습니다. 풍부한 음장은 Dolby Surround, DTS Surround 또는 AAC Surround의 사운드 설계를 침해하지 않고 음악 엔터테인먼트를 강화해줍니다.
<p>Music</p>	이 모드에서는 라이브 콘서트 홀의 흥분을 즐길 수 있습니다.
<p>TV</p>	이 모드에서는 풍부한 라이브 느낌으로 스포츠 방송과 스튜디오 버라이어티 프로그램을 즐길 수 있습니다.
<p>Game</p>	이 모드에서는 TV/PC 게임의 3차원 사운드 이펙트를 즐길 수 있습니다.

사운드 소스가 2-채널 오디오인 경우

스테레오(2-채널) 음원으로 이용할 때에는 Dolby Pro Logic II Movie 모드가 작동하여 5-채널.

사운드 소스가 2개 국어 또는 모노럴 1채널 오디오인 경우

CINEMA DSP의 음장 이펙트는 무효됩니다.

오리지널 사운드 설계에서 소스 오디오를 재생하려면

CINEMA DSP의 음장 이펙트를 적용하지 않고 사운드 소스를 재생하려면 “프로세싱 없이 소스 오디오 청취”를 참조하십시오(16 페이지).

다른 감상 모드

프로세싱 없이 소스 오디오 청취

MODE가 자동 모드로 설정될 경우 CD와 같은 2 채널 소스는 오리지널 2 채널로 재생되거나 Dolby Digital, Dolby Pro Logic, DTS 또는 AAC로 처리된 소스는 의도한 사운드에 충실하게 재생할 수 있습니다. 이로 인해 부드럽고 정확한 사운드 무브먼트와 같은 오리지널 사운드 디자인을 즐길 수 있습니다. Dolby Pro Logic II 모드가 선택되면 모든 스피커에서 사운드가 재생될 수 있도록 사운드 2 채널 소스가 멀티 채널 소스로 변환될 수 있습니다.

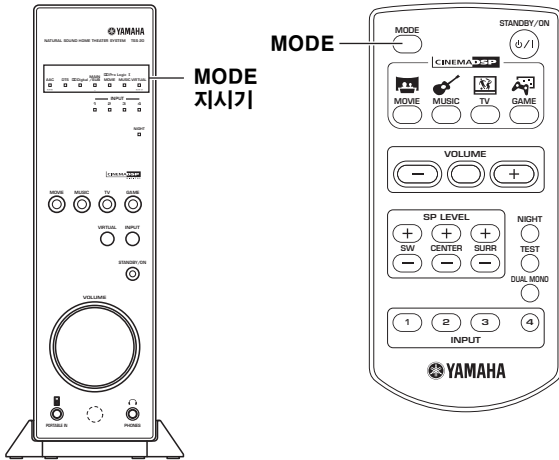

1 사운드 소스의 오디오를 재생합니다.
“오디오 재생” (14 페이지)을 참조하십시오.

2 MODE를 눌러 Auto, Dolby Pro Logic II MOVIE 또는 Dolby Pro Logic II MUSIC을 선택합니다.

MODE를 누를 때마다 아래 표시된 것처럼 모드가 전환되며 선택된 모드에 해당하는 MODE 지시기가 앰프 전면 패널에서 켜집니다.

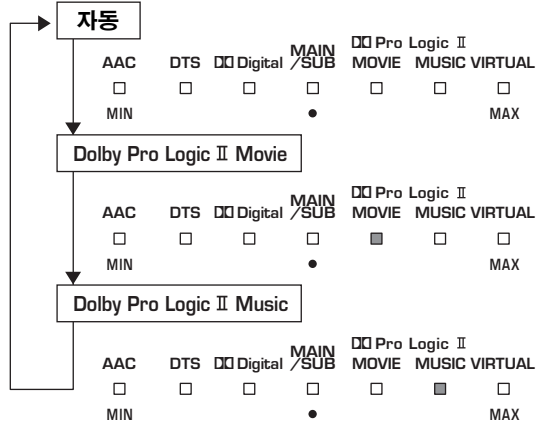

AAC, DTS 또는 Dolby Digital 신호가 입력되면 AAC, DTS 또는 Digital 지시기가 켜집니다.

청취 모드	특징
자동(Auto)	Dolby Pro Logic II 디코더가 비활성화됩니다. 음악 CD는 2.1 채널 오디오로 재생됩니다. Dolby Digital, DTS 및 AAC 소스의 경우 채널 수는 자동으로 감지되고 오디오는 해당 스피커에서 재생됩니다.
Dolby Pro Logic II MOVIE	이 모드는 영화 또는 비디오 타이밍 소스에 적합합니다. 비디오 카세트 테이프와 같은 2 채널 소스의 오디오를 모든 스피커를 통해 재생합니다.
Dolby Pro Logic II MUSIC	이 모드는 음악 타이밍 소스에 적합합니다. 음악 CD와 같은 2 채널 소스의 오디오를 모든 스피커를 통해 재생합니다.

참고

모노럴 소스가 Dolby Pro Logic II MOVIE 모드에서 재생되면 센터 스피커는 오디오를 출력하지만 프론트와 서라운드 스피커로부터 사운드가 거의 출력되지 않습니다.

메모리 설정

- 앰프가 대기 모드로 전환되면 선택된 마지막 입력 소스와 음장 프로그램 (또는 Auto/Dolby Pro Logic II 모드)는 메모리에 유지되어 다음에 앰프를 켤 때 호출됩니다.
- 입력 소스가 변경되면 입력 소스에 대해 선택된 마지막 음장 프로그램 (또는 Auto/Dolby Pro Logic II 모드)이 자동으로 호출됩니다.

야간 감상 모드

이 기능을 사용하여 이펙트 사운드(폭발음 등)의 다이내믹 레인지를 압축하고 나레이션을 강화할 수 있습니다. 야간에 낮은 볼륨으로 CINEMA DSP 음장 프로그램을 사용하면 CINEMA DSP 이펙트 사운드를 즐길 수 있습니다.

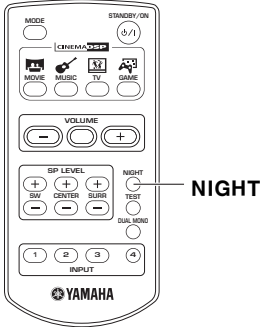

- 1** 사운드 소스의 오디오를 재생합니다.
“오디오 재생”을 참조하십시오(14 페이지).
- 2** CINEMA DSP 음장 프로그램과 같은 원하는 음장을 선택합니다.
- 3** 야간 감상 모드를 선택하려면, NIGHT 버튼을 누르십시오.
NIGHT 지시기에 불이 들어옵니다.
NIGHT 를 누를 때마다 야간 청취 모드가 켜지고/꺼집니다.

헤드폰과 사일런트 시네마 사용하기

사일런트 시네마 기능으로 헤드폰을 사용할 때에도 Dolby Digital, DTS를 포함한 멀티채널 서라운드 사운드를 즐길 수 있습니다.
사일런트 시네마를 사용하려면 헤드폰을 SILENT CINEMA 헤드폰 잭에 꽂기만 하면 됩니다.

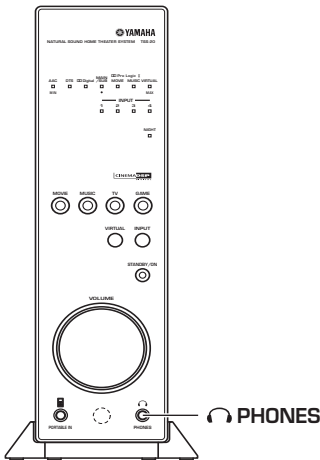

- SILENT CINEMA 헤드폰 잭에 플러그가 꽂혀있는 중에는 스피커에서 소리가 나지 않습니다.
- 입력 소스가 2채널이고 재생 모드가 “AUTO”(16 페이지 참조)로 설정된 경우 이 시스템은 2채널 스테레오 사운드를 출력합니다.

휴대용 오디오 플레이어 연결

휴대용 오디오 플레이어는 앰프에 연결할 수 있습니다. 시중에 나온 3.5 mm 스테레오 미니 플러그 케이블을 사용하여 휴대용 오디오 플레이어를 앰프 전면 패널의 **PORTABLE IN** 단자에 연결합니다. **INPUT 4**를 눌러 **PORTABLE IN** 단자에 연결된 콤포넌트로부터 오디오를 재생합니다.

참고

연결하기 전에 앰프와 휴대용 오디오 플레이어의 볼륨 레벨을 낮춥니다.



소스 콤포넌트가 후면 패널의 **INPUT 4** 단자와 전면 패널의 **PORTABLE IN** 단자에 연결된 경우 **PORTABLE IN** 단자에 연결된 소스로부터의 오디오가 우선 출력됩니다. **INPUT 4** 단자에 연결된 콤포넌트에서 오디오를 재생하려면 **PORTABLE IN** 단자에 대한 연결을 해제해야 합니다.

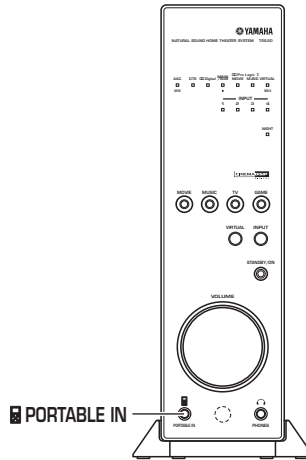

문제 해결

TSS-20 흡시어터 사운드 시스템이 올바르게 작동하지 않을 때에는 아래의 표를 참조하십시오. 만일 문제점이 적혀있지 않은 경우나, 적혀있는 해결방법으로 문제점이 해결되지 않을 경우에는 TSS-20를 스탠바이로 셋팅하고, 전원 케이블을 콘센트에서 빼신 후, 야마하 판매점에 문의하십시오.

■ 일반

문제점	가능한 원인	해결책	참조 페이지
앰프가 그냥 꺼지거나 켜자마자 대기 모드로 돌아간다.	전원 케이블이 올바르게 연결되지 않았다.	전원 케이블이 콘센트에 올바르게 연결되었는지 확인하십시오.	11
	이 시스템이 번개나 과도한 정전기 등 외부의 강한 전기적 충격에 노출되었습니다.	이 시스템을 스탠바이 모드로 설정한 다음 전원 케이블을 콘센트에서 빼십시오. 30초 정도 기다린 다음 전원 케이블을 다시 꽂고 시스템을 켜십시오.	—
소리가 나지 않는다.	연결이 완벽하지 않습니다.	스피커와 다른 컴포넌트가 올바르게 연결되었는지 확인하십시오.	8~11
	잘못된 입력이 선택되었습니다.	올바른 입력을 선택하십시오.	14
		DTS지시기가 깜빡거리면, 다른 입력을 선택한 다음 이전의 입력을 선택하십시오.	—
	스피커가 올바르게 연결되지 않았습니다.	스피커 연결을 확인하십시오.	10
	볼륨이 너무 낮게 설정되었습니다.	볼륨을 높이십시오.	14
오디오 출력이 음소거되었습니다.	이 시스템의 소리를 켜려면 MUTE 버튼이나 VOLUME +/- 버튼을 누른 다음 볼륨 레벨을 조절하십시오.	14	
앞쪽 스피커만 소리가 나지 않는다.	자동 감상 모드가 선택되고 오디오 음원이 스테레오입니다.	다른 음장 프로그램이나 재생 모드를 선택하려면 CINEMA DSP 버튼 또는 MODE 버튼을 누릅니다.	15, 16
	Dolby Surround, Dolby Digital이나 DTS 음원이 서라운드 채널 정보를 가지고 있지 않습니다.	다른 음장 프로그램 또는 재생 모드를 선택하려면 CINEMA DSP 버튼 또는 MODE 버튼을 누르십시오.	15, 16
	48kHz이상의 샘플링 레이트의 디지털 오디오 신호는 앞쪽 스피커에서만 출력됩니다.	—	—
센터 스피커에서 소리가 나지 않는다.	센터 스피커의 볼륨 레벨이 최소로 설정되어 있습니다.	리모콘의 SP LEVEL CENTER + 버튼을 눌러 레벨을 높이십시오.	14
	센터 스피커의 볼륨 레벨이 최소로 설정되어 있습니다.	—	—
서라운드 스피커에서 소리가 나지 않는다.	센터 스피커의 볼륨 레벨이 최소로 설정되어 있습니다.	리모콘의 SP LEVEL SURR + 버튼을 눌러 레벨을 높이십시오.	14
	Dolby Digital, DTS 또는 AAC 소스에는 서라운드 이펙트 신호가 포함되어 있지 않습니다.	—	—
서브우퍼에서 소리가 나지 않는다.	서라운드 스피커의 볼륨 레벨이 최소로 설정되었습니다.	—	—
	일부 음원이 서브 베이스 사운드를 가지고 있지 않습니다.	리모콘의 SP LEVEL SW + 버튼을 눌러 레벨을 높이십시오.	14

문제점	가능한 원인	해결책	참조 페이지
음원이 Dolby Digital 이고 자동 감상 모드가 선택되었지만, 센터와 서라운드 스피커에서 소리가 나지 않는다.	Dolby Digital 시그널에 2채널 정보만 들어있습니다.	만일 재생중인 DVD가 5.1-채널 사운드트랙이면, DVD플레이어에서 선택하십시오. 만일 그렇지 않으면, Dolby Pro Logic II Movie나 Music 감상 모드를 선택하면 모든 스피커를 사용할 수 있습니다.	16
음원이 Dolby Digital 또는 DTS이지만, Dolby Digital이나 DTS 지시기에 불이 들어오지 않는다.	연결된 DVD 플레이어의 출력 오디오 신호 옵션이 다음과 같이 설정되지 않았습니다. ·플레이어는 “Dolby Digital or DTS” 에서 “digital output” 을 출력하도록 설정되어 있지 않습니다. ·플레이어는 “Signal type: Dolby Digital or DTS” 및 “Output: Digital” 로 설정되어 있지 않습니다.	DVD 플레이어의 사용 설명서를 참조하여 출력 오디오 신호 옵션을 적절하게 설정하십시오.	—
	플레이어는 앰프에 디지털로 연결되어 있지 않습니다.	플레이어의 디지털 출력을 앰프의 DIGITAL INPUT 단자 중 하나로 연결합니다.	9
원하는 소리가 들린다.	오디오 케이블이 올바르게 연결되지 않았습니다.	모든 오디오의 연결을 확인하고 필요하면 올바르게 하십시오.	9
사운드가 일그러진다.	입력 시그널의 레벨이 너무 작습니다.	음원 컴포넌트의 출력레벨을 줄이십시오.	—
잡음이 들린다.	입력 시그널의 레벨이 너무 작습니다.	음원 컴포넌트의 출력레벨을 높이십시오.	—
	오디오 케이블이 올바르게 연결되지 않았습니다.	모든 오디오의 연결을 확인하고 필요하면 올바르게 하십시오.	8~10
이 시스템이 올바르게 작동하지 않는다.	내부의 마이크로 프로세서가 외부의 전기적인 쇼크(번개나 과도한 정전기)나 전압 하강으로 인해 잠겼습니다.	콘센트에서 전원 케이블을 빼시고, 30초 정도 기다린 다음 플러그를 다시 꽂으십시오.	—
디지털 또는 무선 주파수 설비에서 소음이 출력된다.	앰프를 디지털 또는 무선 주파수 설비에 너무 가까이 두었습니다.	앰프를 디지털 또는 무선 주파수 설비에서 멀리 두십시오.	—

■ 리모콘

문제점	가능한 원인	해결책	참조 페이지
리모콘이 작동하지 않는다.	거리나 각도가 올바르게 않습니다.	리모콘은 최대 6미터 이내와 30도 이내의 각도에 서만 작동됩니다.	4
	직사광선이나 조명 (인버터 형태의 형광등 등) 이 본 기기의 리모콘 센서에 비추지고 있습니다.	본 기기의 위치를 바꾸십시오.	—
	배터리가 방전되었습니다.	다음과 같이 새로운 CR 2025 배터리로 교체하십시오. 1. 리모콘 뒷면의 작은 구멍에 핀을 넣고 배터리 홀더를 밀어 냅니다. 2. 다 쓴 배터리를 다음 그림과 같이 새 배터리로 교체합니다. 3. 배터리 홀더를 리모콘에 밀어 넣은 다음 딸각 소리가 날 때까지 밀어 넣습니다.	—

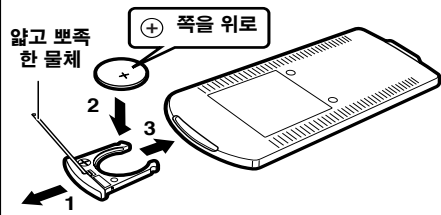

추가 정보

용어해설

AAC (고급 오디오 코딩)

위성과 지상파 디지털 방송에 사용되는 MPEG-2 오디오 포맷 중 하나입니다. 녹음 또는 전송을 위해 고효율로 최대 7채널 오디오까지 모노럴을 압축할 수 있습니다.

DTS 디지털 서라운드

DTS는 대부분의 영화 극장에서 채택한 5.1 채널 서라운드 시스템입니다. 오디오 데이터의 풍부함으로 인해 깨끗한 채널간 분리도 진정한 사운드 이펙트를 제공할 수 있습니다.

LFE 0.1 채널

이 채널은 저주파수 저음 신호를 재생합니다. 이 채널의 주파수 범위는 20 Hz ~ 120 Hz 입니다. 이 채널은 Dolby Digital 또는 DTS 5.1 채널 시스템에서 기타 5 채널로 재생되는 전대역에 비해 낮은 주파수 범위만을 처리하기 때문에 0.1 로 계산됩니다.

PCM

PCM 시그널은 1차원적이며, 압축되지 않은 디지털 오디오 시그널입니다. 일반적인 CD는 16-비트/44.1kHz PCM을 가지고 있습니다. DVD는 16-비트/48kHz에서 24-비트/96kHz PCM을 가지고 있습니다.

인코딩/디코딩

인코딩은 신호나 정보의 처리, 압축과/또는 디지털화를 나타냅니다. 매우 많은 양의 신호나 정보를 하나의 DC나 DVD에 기록할 수 있게 해줍니다.

인코딩된 신호는 그대로 오디오로 재생되지 않습니다. 오리지널 신호로 변환하기 위한 처리는 디코딩이라고 합니다. 디코딩은 디코더라고 하는 장치로 수행됩니다. 이 시스템은 Dolby Pro Logic II, DTS와 AAC를 위해 디코더를 통합합니다.

음장(Sound field)

인간의 귀에 도달하는 음은 소스로부터 직접 나오는 소리 뿐만이 아닙니다. 일부 사운드는 벽과 천정(초기 반사)에 의해 반사된 후 약간의 지연을 두고 귀에 도달하고, 일부 음은 복잡한 반사(잔향)를 반복한 후 사라집니다. 인간은 이러한 다양한 종류의 사운드를 청취하여 자신이 속한 장소의 모양과 차원을 인식할 수 있습니다. 건물을 포함한 그러한 장소 각각은 음장이라고 하는 고유한 음향 공간을 가지고 있습니다.

SILENT CINEMA

야마하의 사일런트 시네마 기술은 헤드폰을 사용하는 중에도 멀티채널 서라운드 사운드를 즐길 수 있게 해줍니다.

CINEMA DSP

Dolby Surround와 DTS는 원래 영화관에서서의 이용을 위해 개발되었으므로, 방이 작고, 벽의 구조와 스피커의 수에 의해 일반 가정의 환경에서 감상할 때에는 사운드가 원래의 사운드 디자이너가 의도한 바와 같이 직접적으로 들리지 않습니다. 정확한 수치의 데이터를 이용하여 Yamaha CINEMA DSP 테크놀로지는 야마하의 독자적인 사운드 필드 테크놀로지인 Dolby Pro Logic, Dolby Digital, DTS를 결합시켜서 사운드의 스케일과 같이, 볼륨을 주어, 영화관의 오디오 사운드와 같은 현장감을 홈 시어터 환경에서도 느끼실 수 있도록 만들어냅니다.

Dolby Surround

영화 극장에서는 관객을 둘러싼 3D 사운드와 장면에 따라 모든 방향으로 움직이는 이펙트 톤을 제공하기 위해 청중석 주변에 많은 수의 스피커가 설치됩니다. 그러한 존재감은 Dolby Pro Logic 디코더로 디코딩할 수 있는 Dolby Surround 포맷의 목적입니다. Dolby Surround 포맷은 원래 프론트 좌/우(2 채널) + 센터(1채널)과 서라운드(1 채널)를 포함한 총 4개 채널을 사용하지만 가정 전용 방송 매체와 비디오 플레이어에서 소스를 재생할 수 있도록 스테레오(2채널) 포맷과도 호환되도록 장착되어 있습니다. 홈 스테레오 AV 시스템에서 재생 가능한 특성은 이 포맷의 가장 큰 특성 중 하나입니다.

Dolby Digital

Dolby Digital은 완전히 독립적인 멀티 채널 오디오를 제공하는 디지털 서라운드 사운드 시스템입니다. 3개의 프론트 채널(좌, 센터, 우)과 2개의 서라운드 스테레오 채널로, Dolby Digital은 6개의 풀 레인지 오디오 채널을 제공합니다. LFE (저주파수 효과)라는 저음 효과를 위한 추가 채널로 이 시스템은 총 5.1 채널을 가지고 있습니다(LFE는 0.1 채널로 간주).

서라운드 스피커를 위해 2 채널 스테레오를 사용하여 Dolby Surround보다 더 정확한 이동 사운드 이펙트와 서라운드 사운드 환경이 가능합니다.

Dolby Pro Logic II

Dolby Pro Logic II는 오리지널 신호의 뛰어난 음 분리를 유지하면서도 분리된 5.1 채널 재생을 위해 기존의 많은 수의 2 채널 녹음 소프트웨어를 디코딩하기 위해 사용되는 개선된 기법입니다. 영화 또는 비디오 타입 소스를 위한 Movie 모드와 음악 또는 스테레오 타입 소스를 위한 Music 모드를 포함한 2개의 모드가 제공됩니다. 기존의 2 채널 오디오로 녹음된 오래된 영화도 강력한 5.1 채널 오디오에서 재생할 수 있습니다(소스가 모노럴에서 녹음된 경우 제외).

세부사항

앰프 유니트

채널당 출력 파워
앞쪽/센터/ 서라운드: 6 W (1 kHz, 4 Ω, 10% THD)
서브우퍼: 18 W (100 Hz, 4 Ω, 10 % THD)
입력 감도 200 mV
H.P. 출력 레벨/출력 임피던스
..... 450 mV/30 Ω (1 kHz, 200 mV)
주파수 반응 40 Hz-20 kHz
크기(넓이×높이×깊이)
..... 102 mm x 260 mm x 190 mm
무게 1.6 kg
전력 소비 40 W
스탠바이 전력 소비
..... 0.8 W (100-120 V), 1.1 W (220-240 V)
전원 DC 15 V

스피커

타입 전체 범위 스피커 시스템 어쿠스틱 서스펜션
드라이버
..... 5 cm 원뿔형 타입마그네틱 쉘딩 타입
임피던스 4 Ω
크기(넓이×높이×깊이)
..... 70 mm x 91 mm x 110 mm (스탠드 포함)
무게 0.4 kg

서브우퍼

타입 Yamaha Active Servo Technology
드라이버 13 cm 원뿔형 우퍼마그네틱 쉘딩 타입
임피던스 4 Ω
크기(넓이×높이×깊이)
..... 220 mm x 239 mm x 220 mm
무게 3.4 kg

AC아답터

입력 AC 100 V-240 V, 50/60 Hz
출력 DC 15V/2.67A

* 모든 세부사항들은 사전에 예고없이 바뀌는 경우가 있습니다.

