

CONCERT VIBRAPHONES

**YV-4110 YV-3910 YV-3710
YV-2700 YV-2700G YV-520**

Owner's Manual

Руководство пользователя

使用手册

사용설명서

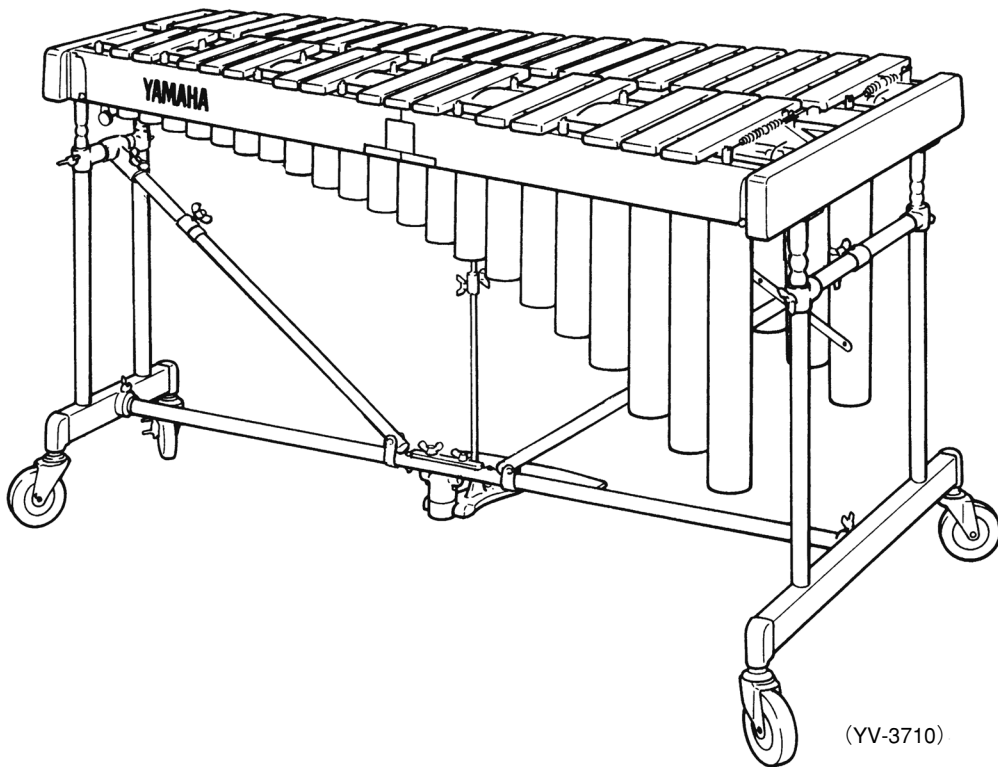

Make sure to read the "Safety Precautions" on page 4 and the "PRECAUTIONS" on page 5.
Обязательно прочтите разделы «Меры безопасности» на стр. 8 и «МЕРЫ ПРЕДОСТОРОЖНОСТИ» на стр. 9.
务请阅读第 32 页的“安全注意事项”和第 33 页的“注意事项”。
34 페이지의 “안전 주의사항” 및 35 페이지의 “주의사항” 을 반드시 읽어 주십시오 .

安全注意事项

为了安全地使用颤音琴，请遵守以下说明。
使用之前，特别是儿童使用时，应由成年责任人提供如何正确使用及处理乐器的适当指导。

为了防止火灾、触电和人身伤害，请务必遵守下述所有注意事项。

关于图标

在“安全注意事项”这一节当中，用各种图标来促进本产品的安全使用，防止您及他人遭受伤害及财产损失。阅读本说明书之前，请充分理解各种图标的含义。



本图标提醒用户多加小心（包括危险和警告）。



本图标代表禁止的行为。例如：不得拆卸。



本图标代表应严格遵守的特殊说明。



例如：不得拆卸。



例如：从插座上拔出插头。



警告

无视该图标所示的警告及产品使用不当会导致死亡或严重的人身伤害。



使用颤音琴之前，请仔细阅读以下说明和使用手册。



请勿拆解或改装颤音琴的控制器或驱动器，否则会造成火灾或触电。



不得擅自修理或更换部件，除非手册中另有说明。



请勿在以下位置使用或存放乐器，否则会造成火灾或触电。

- 受高温影响的位置（加热设备附近或阳光直射处等）。
- 乐器可能受潮的位置（浴室、潮湿的地板上等）和湿度过大的位置。
- 乐器可能受雨淋的位置。
- 灰尘过多的位置。
- 受震动的位置。



使用 AC 适配器时，请勿过度扭曲电源线，或在电源线上面放置重物，否则可能损坏电源线，导致火灾或触电。



请勿在乐器周围玩耍嬉戏。碰到乐器会造成伤害，还会使乐器倾翻。请勿让儿童在乐器周围玩耍。



请勿倚靠或攀爬乐器，否则会使乐器倾翻，造成严重的人身伤害。



切勿将异物（易燃物、硬币、金属丝等）或液体（水、果汁等）放在驱动单元内，否则会造成火灾和触电。



如果出现下述情况之一，请关闭电源，拔下 AC 适配器的插头，并尽快要求维修。

- AC 适配器或电源线损坏。
- 异物或液体进入驱动单元内部。
- 驱动单元变湿（雨水等）。
- 驱动单元工作异常或破损。



切勿将乐器置于倾斜或不稳定的表面或平台等位置，否则会使乐器翻倒而造成人身伤害。



用乐器的脚轮移动乐器时，只能在光滑、平坦的表面上移动。应握住乐器的侧架，慢慢地向前推动。

用乐器的脚轮移动乐器时，

1. 避免在倾斜、不平整的表面上移动乐器，否则乐器会倾翻、失控而发生危险。
2. 切勿带动乐器奔跑，否则乐器可能因失控而撞到墙上，造成严重的损伤。



抬起或搬动乐器时，应由两人或两人以上用双手握住侧架抬起乐器。

* 颤音琴重量

YV-4110: 64kg

YV-3910: 61kg

YV-3710: 60kg

YV-2700/2700G: 57kg













YV-520: 31kg

保护环境

如果需要废弃设备时，请与本地相关机构联系，获取正确的废弃方法。请勿将设备随意丢弃或作为生活垃圾处理。

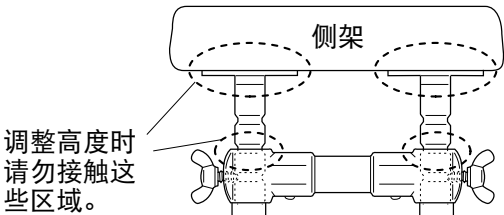
制造商：雅马哈株式会社
 制造商地址：日本静冈县滨松市中区中泽町 10-1
 进口商：雅马哈乐器音响（中国）投资有限公司
 进口商地址：上海市静安区新闻路 1818 号云和大厦 2 楼
 原产地：日本

安全注意事项

 注意 无视该图标所示的警告，或产品使用不当会导致人身伤害或财产损失。	
 请勿在通风不良的位置使用乐器。	 调整演奏面的高度（如第 56 页所述）时，必须至少由两人进行操作。尝试独自调整高度会造成乐器倾翻，发生危险。
 从插座上断开 AC 适配器时，切勿拉扯电源线。连接或断开电源时，请务必握住 AC 适配器。	
 长时间不使用乐器时，请务必从插座上断开 AC 适配器。	 调整高度时，切勿接触如下所示的区域，否则会挤伤手。进行高度调整时，请务必握住侧架。
 请务必使用符合雅马哈规格的 AC 适配器。使用任何其他 AC 适配器均可能造成损坏。	
 切勿将手或脚放在踏板下面，否则会挤伤手或脚。	 <p>调整高度时请勿接触这些区域。</p>
 切勿触碰旋转的风扇，否则会挤伤手指等。	
 除演奏乐器外，切勿将琴槌挪作它用，否则会造成伤害或事故。请勿让儿童擅自使用琴槌，以免对自己或他人造成危险。	 确定所需的高度后，应紧固螺栓。在螺栓松弛的情况下使用乐器，会导致乐器倒塌、产生噪音或其他故障。应时常紧固螺栓。
 不使用乐器时，请锁定脚轮上的制动器。	

注意事项

使用颤音琴之前，请仔细阅读以下说明。

- 请勿在室外使用
避免在室外使用乐器。避免淋雨或受潮。
- 操作
 - 请勿在颤音琴上使用钟琴的琴槌或其他坚硬的物品。否则，音板上产生的凹痕或划痕会影响音质。
 - 粗暴操作控制器和 / 或驱动器可能会损坏内部电路。
- 移动和运输乐器
 - 请小心地移动乐器，以避免碰撞。移动乐器之前，请务必断开 AC 适配器并解除脚轮制动。此外，移过粗糙的表面时，请务必略微抬起乐器。
 - 必须将乐器运到其他地方时，请务必完全拆卸乐器，注意正确包装各个部件。拆分步骤与组装顺序相反。
- 维护
应时常使用柔软干燥的布或硅树脂布擦亮音板。可用少量酒精擦掉无法用干布去除的污垢。切勿使用稀释剂、苯或湿布进行清洁。
- 保存本手册以备日后参考
阅读本手册后，请务必妥善保存。

组装注意事项

- 组装 / 拆卸乐器时，请务必按照本手册介绍的步骤操作。组装顺序不正确可能会损害乐器的性能或产生噪音。
- 组装后请务必调整线夹的位置。
(YV-4110/3910/3710: P.50)
- 敲击面的调整工作 (YV-4110/3910/3710: P.51, YV-2700/2700G/520: P. 58) 应至少由两名人员进行。
- 在对支腿进行最后调整之后，必须旋紧固定螺钉以防松动。松动会导致乐器在演奏过程中移动，并会产生噪音及其他问题。应时常重新紧固螺钉。

안전 주의사항

비브라폰을 안전하게 사용하기 위하여 다음의 지시사항에 따라 주십시오.
특히, 어린이의 경우에는 사용 전에 약기의 사용과 취급 방법에 대해 어른이 책임을 지고 적절하게 지도해야 합니다.

화재, 감전 및 부상을 방지하기 위해서 아래의 모든 주의사항을 반드시 따라 주십시오.

아이콘에 대해서

“안전 주의사항”에서는 아이콘을 사용해서 본 약기의 안전한 사용을 촉진하며, 여러분과 다른 사람에 대한 위험과 물적 손상을 방지합니다. 본 사용설명서를 읽기 전에 아이콘의 의미를 잘 이해해 주십시오.



이 아이콘은 주의해야 할 것을 나타냅니다 (위험 및 경고등을 포함).



이 아이콘은 금지된 행동을 나타냅니다.















예를 들면:
분해하지 마십시오.















이 아이콘은 엄격하게 준수해야 하는 특별한 지시사항을 나타냅니다.

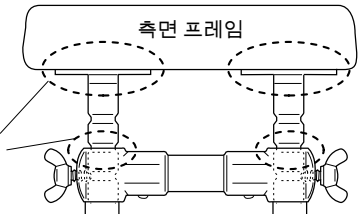

예를 들면:
콘센트로부터 전기 플러그를 뽑아내십시오.

 경고		이 마크가 붙은 경고를 무시하거나 제품을 잘못 사용하면 사망 또는 심각한 부상을 초래할 수 있습니다.
 비브라폰을 사용하기 전에 다음 지시사항과 사용설명서를 잘 읽어 주십시오.	 이물질 (가연성 물체, 동전, 철사 등)이나 액체 (물, 주스 등)를 드라이브 기기에 절대로 넣지 마십시오. 화재 및 감전을 초래할 수 있습니다.	
 비브라폰의 컨트롤러 또는 드라이버를 분해하거나 개조하지 마십시오. 화재 또는 감전을 초래할 수 있습니다.	 다음과 같은 경우가 발생하면 전원을 끄고, AC 어댑터를 뽑은 후에 가능한 한 신속하게 수리를 의뢰해 주십시오.	
 설명서에 지시사항이 없는 경우에는 수리 또는 부품 교체를 해서는 안됩니다.	<ul style="list-style-type: none"> • AC 어댑터 또는 전원 코드가 손상된 경우. • 이물질 또는 액체가 드라이브 기기로 들어간 경우. • 드라이브 기기가 젖은 경우 (비 등). • 드라이브 기기가 비정상적으로 작동하거나 고장 난 경우. 	
 다음과 같은 곳에서는 약기를 사용하거나 보관하지 마십시오. 화재 또는 감전을 초래할 수 있습니다.	 경사지거나 불안정한 곳 등에는 절대로 약기를 설치하지 마십시오. 약기가 쓰러져서 부상을 입을 수 있습니다.	
<ul style="list-style-type: none"> • 고온에 노출되는 곳 (열기구 근처 또는 직사광선 아래 등). • 약기가 물기 또는 과도한 습도에 노출될 수 있는 곳 (욕실, 젖은 바닥 등). • 약기가 비에 노출될 수 있는 곳. • 먼지가 많은 곳. • 진동이 가해지는 곳. 	 약기를 캐스터로 이동시킬 때에는 부드럽고 평평한 면에서만 이동시켜 주십시오. 약기는 측면 프레임을 잡고 앞으로 천천히 밀어 주십시오.	
 AC 어댑터를 사용하는 경우에는 전원 코드를 과도하게 굽히거나 코드 위에 무거운 물체를 올려두지 마십시오. 코드가 손상되어서 화재 또는 감전을 유발할 수 있습니다.	약기를 캐스터에 올려서 이동시키는 경우, <ol style="list-style-type: none"> 1. 경사지거나, 평평하지 않은 곳에서 약기를 이동시키는 것은 삼가 해주십시오. 약기가 쓰러지거나, 제어할 수 없어서 위험하게 됩니다. 2. 절대로 약기를 들고 달리지 마십시오. 약기를 제어할 수 없게 될 수 있으며, 벽에 부딪혀서 심각한 부상을 초래할 수 있습니다. 	
 약기 주변에서 놀이를 하거나 소란을 피우지 마십시오. 약기에 부딪히면 부상을 초래할 수 있습니다. 또한 약기가 넘어질 수도 있습니다. 어린이가 약기 주위에서 놀지 않도록 하십시오.	 약기를 들어 올리거나 운반하는 경우에는 두 사람 이상이 양손으로 측면 프레임을 들어 올려서 해주십시오.	
 약기에 기대거나 올라가지 마십시오. 약기가 쓰러져서 심각한 부상을 초래할 수 있습니다.	* 비브라폰 중량 YV-4110: 64kg YV-3910: 61kg YV-3710: 60kg YV-2700/2700G: 57kg YV-520: 31kg	

안전 주의사항

 주의		이 마크가 붙은 경고를 무시하거나 제품을 잘못 사용하면 부상 또는 물적 손상을 초래할 수 있습니다.
 환기가 좋지 않은 곳에서는 악기를 사용하지 마십시오.	 악기를 사용하지 않을 때에는 캐스터의 스토퍼를 잠가 주십시오.	
 AC 어댑터를 콘센트로부터 뽑을 때에는 코드를 당기지 마십시오. 전원을 접속 또는 분리할 때에는 항상 AC 어댑터를 잡아 주십시오.	 연주면 높이 (56 페이지에 설명) 를 조정할 때에는 반드시 두 명 이상이 실시해 주십시오. 혼자 높이를 조절하려고 하면 악기가 쓰러져서 위험을 초래할 수 있습니다.	
 악기를 장기간 사용하지 않을 때에는 항상 콘센트로부터 AC 어댑터를 뽑아 주십시오.	 높이를 조절할 때에는 아래와 같은 부분은 절대로 만지지 마십시오. 손이 끼일 수 있습니다. 높이를 조절할 때에는 반드시 측면 프레임을 잡아 주십시오. <div style="text-align: center;">  <p>측면 프레임</p> </div>	
 항상 아마하 사양을 만족하는 AC 어댑터를 사용해 주십시오. 다른 AC 어댑터를 사용하면 손상을 줄 수 있습니다.		
 절대로 페달 아래에 손이나 발을 두지 마십시오. 손이나 발이 끼일 수 있습니다.	 원하는 높이를 결정한 후에 볼트를 단단히 조여 주십시오. 볼트가 느슨한 상태로 사용하면 악기가 쓰러지거나, 잡음 또는 기타 문제를 유발할 수 있습니다. 자주 볼트를 조여 주십시오.	
 회전하는 팬은 절대로 만지지 마십시오. 손가락 등이 끼일 수 있습니다.		
 말렛은 악기 연주 이외에는 사용하지 마십시오. 부상 또는 사고를 유발할 수 있습니다. 어린이들이 자신이나 주위 사람들에게 위험을 주는 행동을 하지 않도록 하십시오.		

이 기기는 가정용 (B 급) 전자파적합기기로서 주로 가정에서 사용하는 것을 목적으로 하며, 모든 지역에서 사용할 수 있습니다.

(class b korea)

주의사항

비브라폰을 사용하기 전에 다음 바이브스를 사용하기 전에 다음 주의사항을 읽어주십시오.

● 실외에서 사용하지 마십시오

악기의 실외 사용은 피해 주십시오. 비 또는 습기에 노출되지 않도록 하십시오.

● 취급

- 바이브스의 음조 바를 딱딱한 말렛이나 그 외의 딱딱한 물체로 두드리지 마십시오. 음조 바가 찌그러지거나 굽혀서 사운드의 음질을 저하할 수 있습니다.
- 컨트롤러 및 / 또는 드라이버를 거칠게 취급하면 내부 회로에 손상을 줄 수 있습니다.

● 악기 이동 및 운반

- 충격을 피하기 위해서 악기는 주의해서 이동시켜 주십시오. 악기를 이동시키기 전에 AC 어댑터가 분리 되었고 캐스터 브레이크가 해제된 것을 확인해 주십시오. 또한, 바닥이 평평하지 않은 곳에서 이동시킬 때에는 악기를 살짝 들어 올려서 운반하여 주십시오.
- 악기를 다른 위치로 운반해야 하는 경우에는, 각 구성품을 적절하게 포장하도록 유의하면서 완전히 분해해 주십시오. 분해는 조립의 반대 순서입니다.

● 유지보수

음조 바는 부드럽고 마른 천 또는 실리콘 천을 사용해서 자주 닦아 주십시오. 마른 천으로 제거할 수 없는 찌든 때는 소량의 에틸 알코올을 사용해서 닦아낼 수도 있습니다. 절대로 세척 목적으로 시너, 벤젠 또는 젖은 천을 사용하지 마십시오.

● 본 사용설명서는 나중을 위하여 잘 보관하여 주십시오

본 사용설명서를 읽으신 후에는 잘 보관하여 주십시오.

조립상의 주의

- 악기를 조립 / 분해할 때에는 반드시 본 설명서의 절차에 따라 주십시오. 올바르게 하지 않은 순서로 조립하면 악기의 성능 및 기능에 장애를 초래하거나 잡음을 발생시킬 수 있습니다.
- 조립 후에는 반드시 와이어 클립 위치를 조정해 주십시오. (YV-4110/3910/3710: P. 50)
- 때릴 면의 높이 조정 (YV-4110/3910/3710: P. 51, YV-2700/2700G/520: P. 58) 은 최소한 2명 이상이 해야 합니다.
- 다리를 최종 조정한 후에 고정 나사를 단단히 조여서 분실을 방지해 주십시오. 분실하면 악기가 연주 중에 움직일 수 있으며, 또한 잡음이나 기타 문제를 발생시킬 수도 있습니다. 나사는 자주 체크하여 잘 조여주십시오.

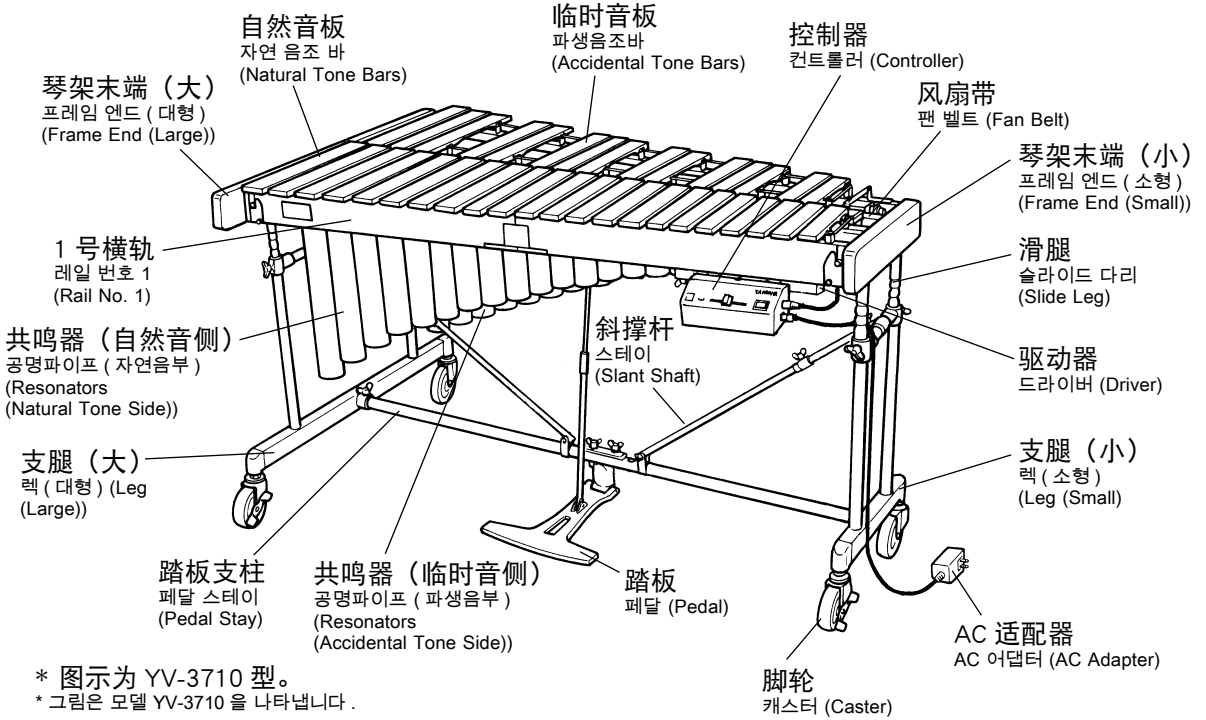

* 图示为 YV-3710 型。
* 그림은 모델 YV-3710 을 나타냅니다.

■ 颤音琴驱动单元 / 비브라폰 드라이브 유닛

● 控制器 (演奏者侧) / 컨트롤러 (연주자측)

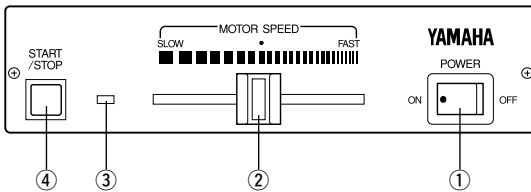

- ① POWER (电源) 开关
打开和关闭电源。
- ② MOTOR SPEED (电机速度) 滑块
控制风扇转速。
- ③ LED 指示灯
打开电源时变亮, 风扇转动时闪烁。
- ④ START/STOP (开始 / 停止) 按钮
开始和停止风扇转动。
- ⑤ DC 12-15V IN (DC 12-15V 输入)
插孔
- ⑥ MOTOR OUT (电机输出) 端子
- ⑦ MOTOR IN (电机输入) 端子
- ⑧ 8 针 DIN 电缆
- ⑨ AC 适配器

● 控制器 (右侧) / 컨트롤러 (우측)

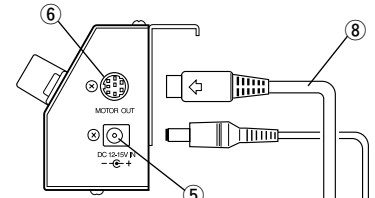

● 驱动器 (演奏者侧) / 드라이버 (연주자측)

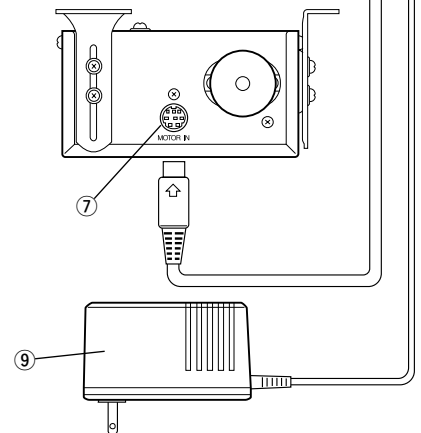

- ① POWER 스위치
전원을 켜고 끕니다.
- ② MOTOR SPEED 슬라이더
팬 회전 속도를 조절합니다.
- ③ LED 램프
전원이 켜지면 점등하고 팬이 회전중일 때에는 점멸합니다.
- ④ START/STOP 버튼
팬 회전을 개시 및 정지합니다.
- ⑤ DC 12-15V IN 잭
- ⑥ MOTOR OUT 단자
- ⑦ MOTOR IN 단자
- ⑧ 8P DIN 케이블
- ⑨ AC 어댑터

YV-4110/3910/3710의 포장 상자에는 아래와 같은 부품이 들어있어야 합니다.

* 如有部件缺失, 请与您购买乐器的商店联系.

YV-4110/3910/3710의 선적 상자에는 아래와 같은 부품이 들어있어야 합니다.

* 들어있지 않은 부품이 있는 경우에는, 악기를 구입한 대리점에 연락해 주십시오.

- ① 自然音板 x 1
- ① 온음 음조 바 x 1

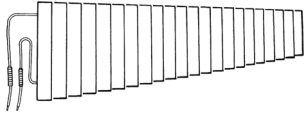

- ② 临时音板 x 1
- ② 반음 음조 바 x 1

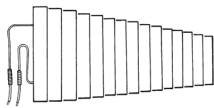

- ③ 共鸣器 (自然音侧) x 1
- ③ 공명파이프 (온음부) x 1

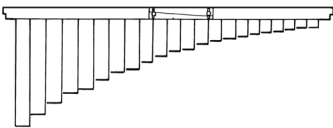

- ④ 共鸣器 (临时音侧) x 1
- ④ 공명파이프 (반음부) x 1

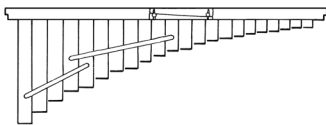

- ⑤ 制音器 x 1
- ⑤ 지지대 완충기 x 1

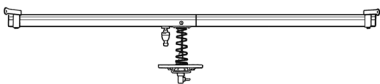

- ⑥ 踏板支柱 x 1
- ⑥ 페달 스테이 x 1

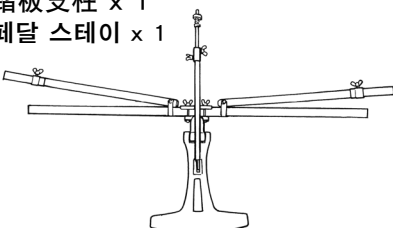

- ⑦ 横轨 (1): 演奏者侧 x 1
- ⑦ 레일 (1): 연주자측 x 1

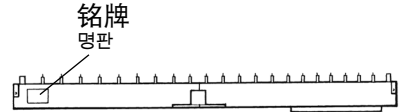

- ⑧ 横轨 (2): 演奏者侧 x 1
- ⑧ 레일 (2): 연주자측 x 1

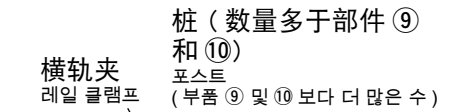

- ⑨ 横轨 (3): 听众侧 x 1
- ⑨ 레일 (3): 청중측 x 1



- ⑩ 横轨 (4): 听众侧 x 1
- ⑩ 레일 (4): 청중측 x 1



- ⑪ 支腿 (大) x 1
- ⑪ 다리 (대형) x 1

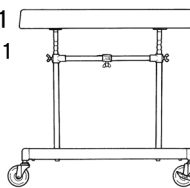

- ⑫ 支腿 (小) x 1
- ⑫ 다리 (소형) x 1

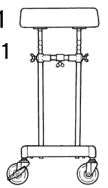

- ⑬ AC 어댑터 x 1

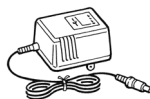

- ⑭ 同步带 (风扇带) x 2
- ⑭ 싱크로 벨트 (팬 벨트) x 2



* 在中国, 本产品不带电源适配器销售.
* 지역에 따라 포함되지 않을 수 있습니다.

颤音琴驱动单元: YVM-300
비브라폰 드라이브 유닛: YVM-300

- ⑮ 驱动器 x 1
- ⑮ 드라이버 x 1
- ⑯ 控制器 x 1
- ⑯ 컨트롤러 x 1
- ⑰ 8 针 DIN 电缆 x 1
- ⑰ 8P DIN 케이블 x 1

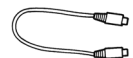
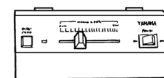
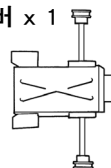

■ 可分离式部件和可折叠式部件

YV-4110/3910/YV-3710 的大部件可以分开或折叠。
乐器分解后，其紧凑的尺寸便于运输，并可最大限度地减少所需的存放空间。

■ 분해 가능한 부분과 접을 수 있는 부분

YV-4110/3910/YV-3710 의 많은 부분은 분해 또는 접을 수 있도록 설계되었습니다. 악기를 분해하면 컴팩트한 사이즈로 운반에 편리하고 보관에 최소한의 공간만이 필요합니다.

- 横轨
横轨可从中央折叠。

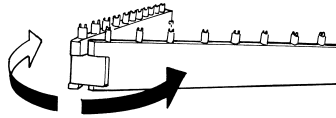

- 레일
레일은 중앙에서부터 접힙니다.

- 踏板支柱
踏板支柱可分为左右两个部分和踏板部分。
可松开 2 个蝶型螺母，从踏板接头上取下支柱。

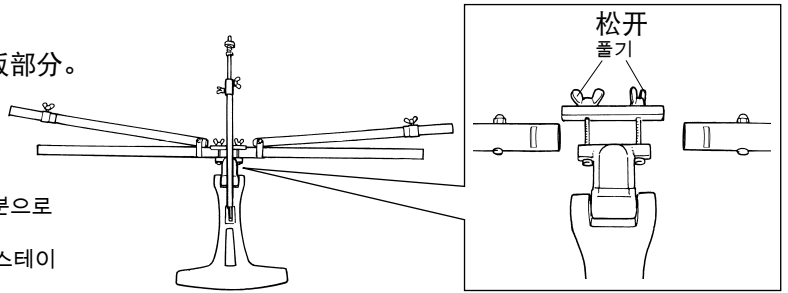

- 페달 스테이
페달 스테이는 좌우측 부분과 페달 자체 부분으로 나뉘어집니다.
2 개의 워 너트를 풀고 페달 부착물로부터 스테이를 떼어냅니다.

- 制音器
制音器可分为两个部分。
可松开螺栓，分为左右两个部分。

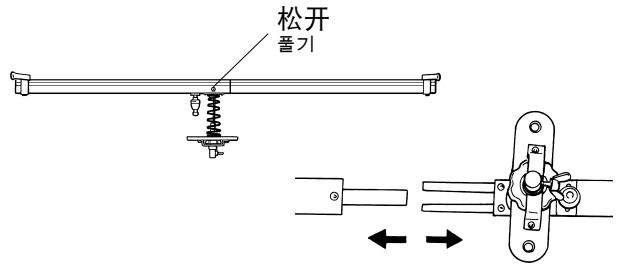

- 지지대 완충기
지지대 완충기는 2 부분으로 나뉘어집니다.
볼트를 풀고 좌우측 부분을 분리합니다.

- 共鸣器
两个共鸣器可分为两个部分。
可松开两个螺栓，分为左右两个部分。
* 组装共鸣器时，请务必正确对准销和凹槽。

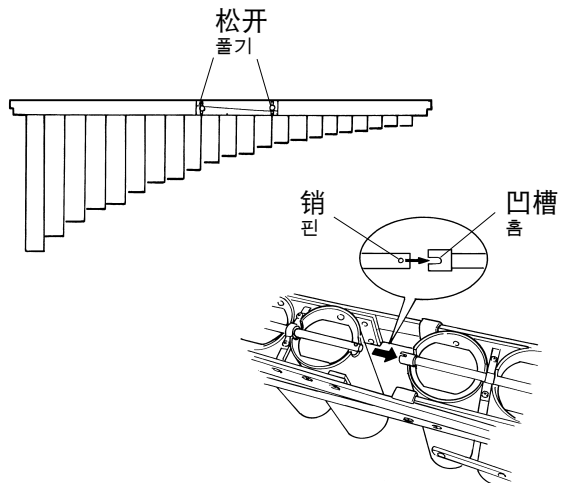

- 공명파이프
양쪽의 공명기가 두 부분으로 분리됩니다.
양쪽 볼트를 풀고 좌우측 부분을 분리합니다.
* 공명기를 조립할 때에는 핀 및 노치가 올바르게 정렬된 것을 확인해 주십시오.

为安全起见，装配工作应当由至少两名人员在空间充裕的位置进行。
建议在软垫或地毯上组裝乐器。

안전을 위해서, 조립은 충분한 공간이 있는 곳에서 두명 이상이 해야 합니다.
부드러운 천이나 카펫 위에서 악기를 조립할 것을 권장합니다.

- 1** 用加固支柱和踏板支柱连接大支腿和小支腿。
*连接之前, 请确认大小支腿的滑腿固定螺栓已旋紧。

- 1** 강화 스테이 및 페달 스테이를 사용해서 소형 및 대형 렉을 연결합니다.
* 다음 단계로 나아가기 전에, 대형 및 소형 렉의 슬라이드 렉 고정 볼트가 단단히 조여져 있는지 확인해 주십시오.

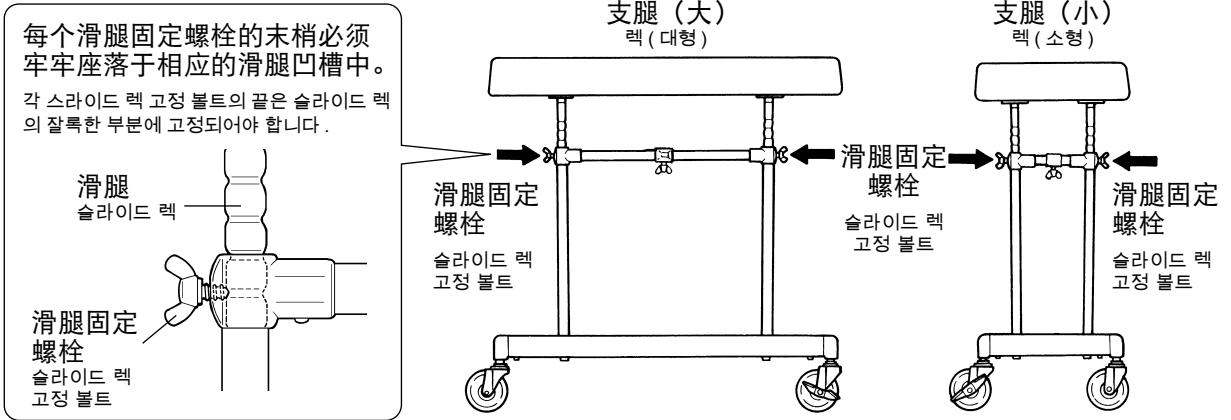

- 1-1** 安放大支腿、小支腿、踏板支柱，使各个部件在组裝后的位置如下图所示。

- 1-1** 대형 렉, 소형 렉 및 페달 스테이가 조립 후에 그림과 같이 위치하도록 합니다.

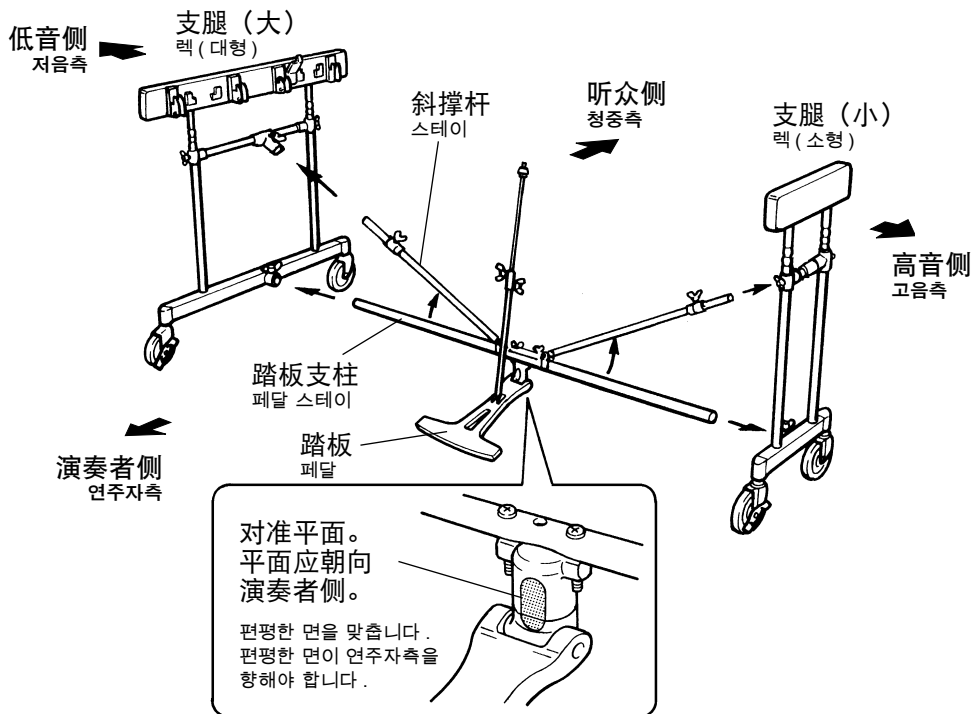

1-2 将踏板支柱凹槽面朝上尽量插入大端支腿的较低接口 (将凹槽与固定螺栓对准), 然后旋紧固定螺栓。

*凹槽旁边的小孔用作正确插入位置的基准点。

1-3 用相同的方法连接踏板支柱的另一端和小支腿。

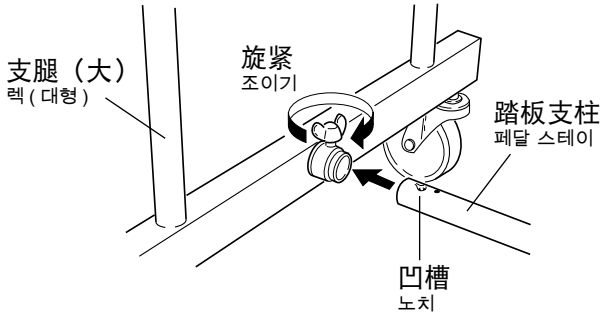

1-2 페달 스테이의 노치가 위를 향하게 해서 대형 다리의 하부 연결부로 끝까지 삽입 (고정 볼트와 노치를 정렬) 해서 고정 볼트를 단단히 조여 주십시오.
* 노치 옆의 구멍은 올바른 삽입 위치에 대한 참고 역할을 합니다.

1-3 페달 스테이의 다른 끝을 같은 방식으로 소형 렉에 연결합니다.

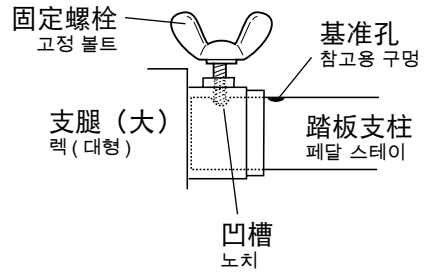

1-4 松开斜撑杆螺栓, 伸出斜撑杆并将斜撑杆的末端插入支腿的接口。使凹槽对准固定螺栓 (与踏板支柱的组方法相同), 旋紧固定螺栓。

1-5 用相同的方法连接另一侧的斜撑杆和小支腿。

1-4 경사진 샤프트 볼트를 풀고, 샤프트를 퍼서 샤프트 엔드를 렉 조인트에 삽입합니다. 고정 볼트 (페달 스테이 조립부와 같은 것)와 맞춰진 노치로 고정 볼트를 단단히 조여 주십시오.

1-5 소형 렉을 같은 방식으로 다른 쪽 경사 샤프트와 연결합니다.

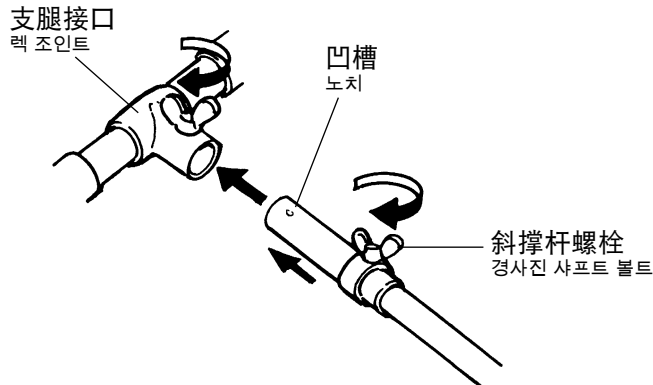

2 将横轨 (1) 至 (4) 插入支腿。

2-1 先插入横轨 (2)。

*请勿一次性插入横轨的一侧，而应当先逐渐地交替推入左右两侧，然后再向下推动横轨直至其停止不动。

2-2 接下来，按 (3)、(1) 和 (4) 的顺序依次牢固插入横轨。

2 레일 (1) 에서 (4) 를 렉에 삽입합니다.

2-1 첫번째로 레일 (2) 를 삽입합니다.

* 레일의 한 쪽을 한 번에 삽입하지 말고, 처음에 좌우측을 조금씩 민 후에 정지할 때까지 밀어 넣어 주십시오.

2-2 그 다음에 레일 (3), (1) 및 (4) 를 이 순서로 단단히 삽입해 주십시오.

横轨 (1): 带铭牌。铭牌侧朝向演奏者。

레일 (1): 명판 부착. 명판측이 연주자쪽을 향합니다.

横轨 (2): 带横轨夹，桩数多于横轨 (3) 和 (4)。横轨夹侧朝向演奏者。

레일 (2): 레일 클램프 및 레일 (3) 및 (4) 보다 더 많은 포스트 부착. 클램프측이 연주자쪽을 향합니다.

横轨 (3): 带横轨夹，桩数少于横轨 (2)。横轨夹侧朝向听众。

레일 (3): 레일 클램프 및 레일 (2) 보다 더 적은 포스트 부착. 클램프측이 청중쪽을 향합니다.

横轨 (4): 带雅马哈标识。标识侧面朝向听众。

레일 (4): 야마하 로고 부착. 로고측이 청중쪽을 향합니다.

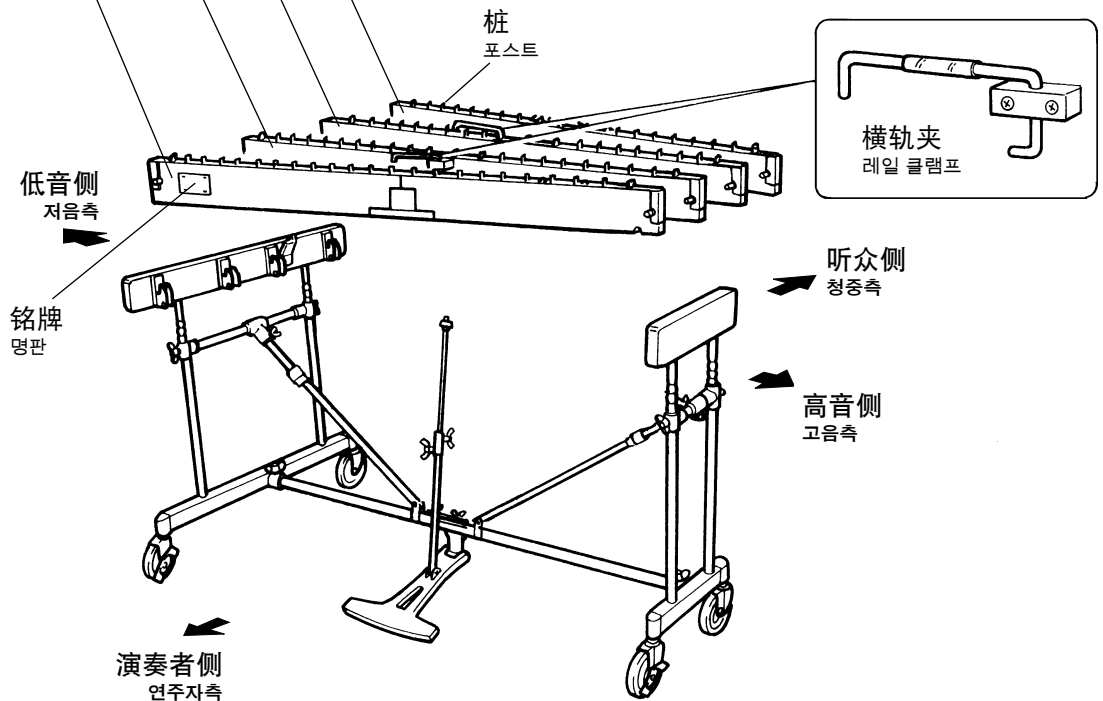

* 图示为 YV-3710 型。

* 그림은 모델 YV-3710 을 나타냅니다.

3 安装制音器。

- 3-1
- 1 逆时针转动制音器支臂接头的固定螺栓(制音器支臂轴), 直至接头孔中的轴完全消失。
 - 2 使制音器支臂孔对准制音器支臂轴。
 - 3 顺时针转动制音器支臂接头的固定螺栓, 将制音器支臂轴插入制音器支臂。

3 지지대 완충기를 부착합니다.

- 3-1
- 1 부착 구멍에서 축이 완전히 사라질 때까지 완충기 암 부착물의 고정 볼트(완충기 암 축)를 반시계 방향으로 돌립니다.
 - 2 완충기 암 축과 완충기 암 구멍을 맞춥니다.
 - 3 완충기 암 부착부의 고정 볼트를 반시계 방향으로 돌려서 완충기 암 축을 지지대 완충기 암에 삽입합니다.

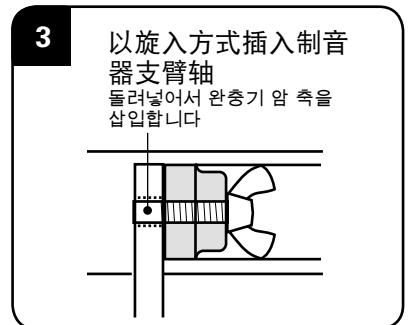
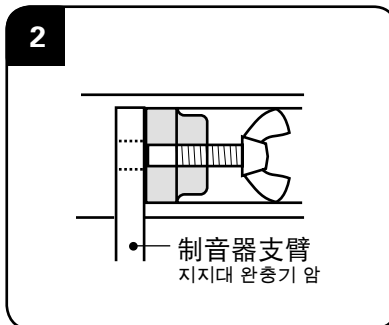
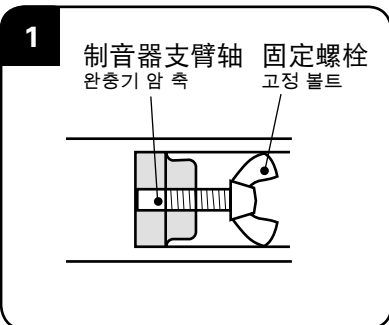
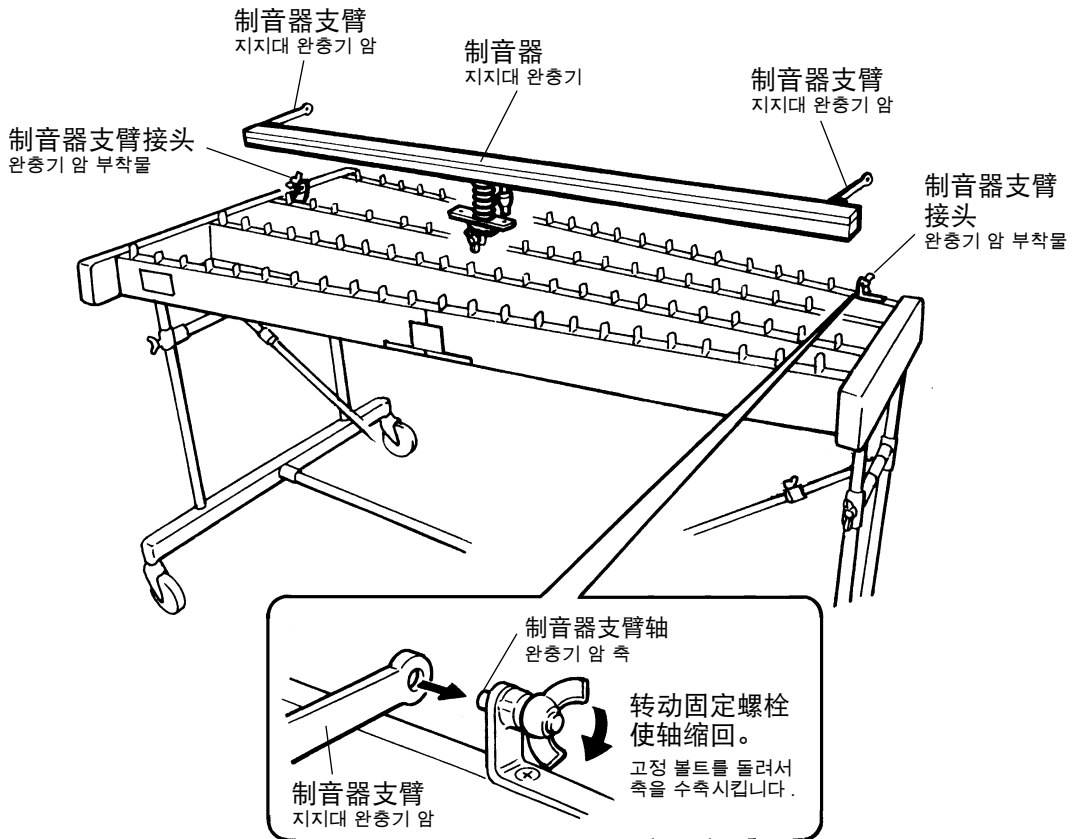

3-2 将制音器弹簧限位器两端的孔对准横轨 (2) 和 (3) 底面接合件的突起, 然后插入。

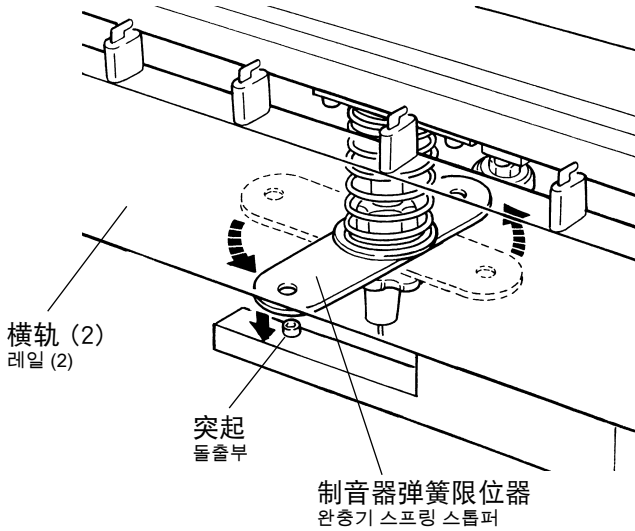

3-2 완충기 스프링 스톱퍼의 양끝에 있는 구멍을 레일 (2) 및 (3) 의 바닥면에 있는 고정부의 돌출부와 맞추어서 삽입합니다 .

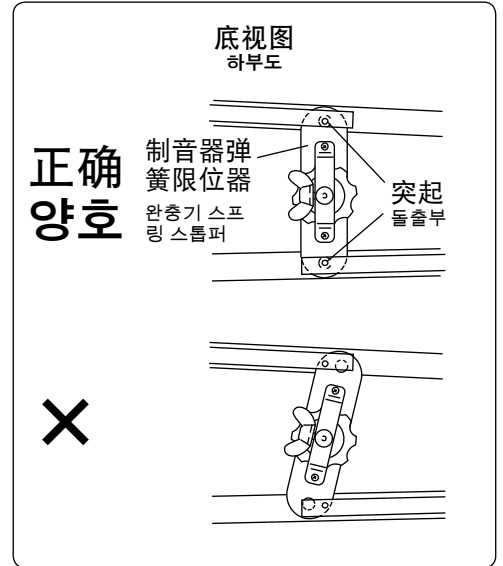

3-3 **1** 松开中心杆固定螺栓, 伸出中心杆。
2 握住中心杆, 同时转动杆连接器, 连接中心杆和杆连接器的接合件。
3 旋紧杆连接器直至其停止, 然后用锁定螺母固定。

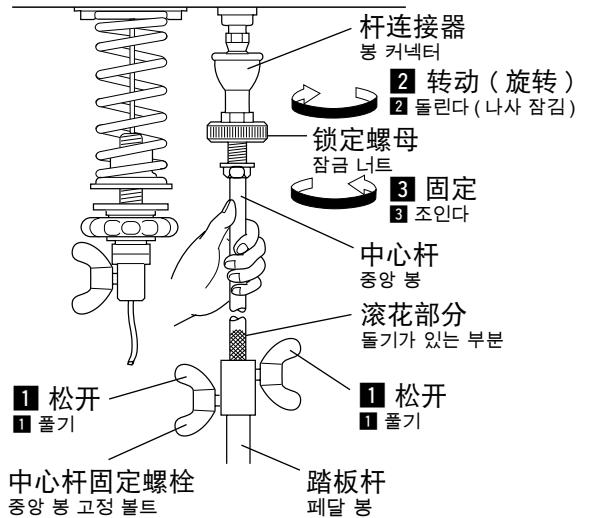

3-3 **1** 중앙 봉 고정 볼트를 풀어서 중앙 봉을 펼칩니다 .
2 봉 커넥터를 돌리면서 중앙 봉을 단단히 잡고 봉 커넥터의 고정부로 중앙 봉을 연결합니다 .
3 정지할 때까지 봉 커넥터를 조인 후 잠금 너트로 고정합니다 .

4 安装共鸣器。

- 4-1 从琴架下方插入共鸣器，将高音侧安置在共鸣器座（橡胶）上，然后再安置低音侧。
 * 确保不要混淆自然音侧的共鸣器和临时音侧的共鸣器。
 * 小心不要让共鸣器碰撞支腿等部位。

4 共鸣파이프를 부착해 주십시오.

- 4-1 프레임 하부의 공명파이프의 고음측 나머지 부분을 삽입한 후, 공명파이프 홀더(고무)로 저음측을 삽입합니다.
 * 온음부 공명파이프와 반음부 공명파이프를 혼동하지 않도록 해 주십시오.
 * 공명파이프를 랙 등에 부딪히지 않도록 주의해 주십시오.

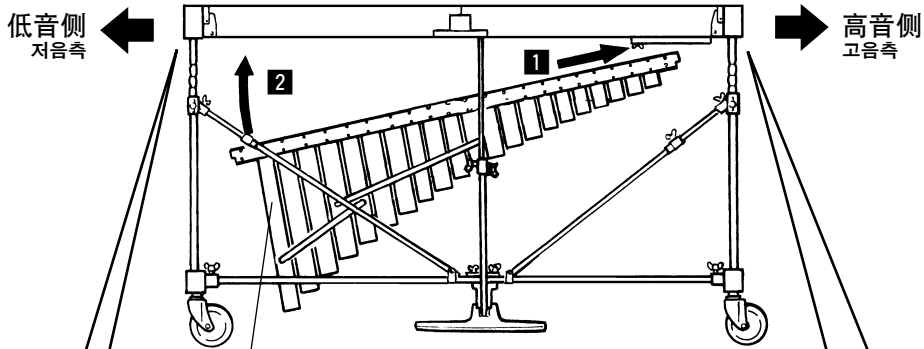

临时音侧共鸣器
반음부 공명파이프

1 先将高音侧安置在对应的共鸣器座上。 우선, 고음측을 대응하는 공명파이프 홀더에 위치시킵니다.

共鸣器座
공명파이프 홀더

2 YV-4110/3910/3710/2700/2700G

要接合低音侧，先将其抬到共鸣器座的上方，然后将其插入两个共鸣器座之间的间隙，如下图所示。

저음측을 사용하려면, 공명파이프 홀더를 들어 올려서 그림과 같이 두 홀더 사이의 틈에 삽입해 주십시오.

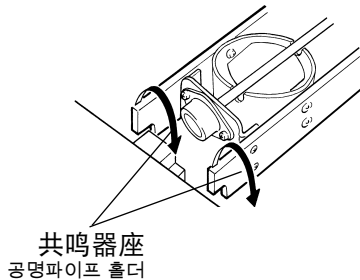

YV-520

在低音侧安装共鸣器时，将共鸣器的末端向上穿过共鸣器支架中间的凹槽。如果室温为 22°C 或更高，请使用浅槽 A；如果室温低于 22°C，请使用深槽 B。

공명기를 저음측에 설치하는 경우에는 공명기의 끝부분을 공명기 지지대의 중앙에 있는 홈에 통과시켜 주십시오. 실내 온도가 22°C 이상인 경우에는 얇은 홈 A를 이용하고, 온도가 22°C 이하인 경우에는 깊은 홈 B를 이용해 주십시오.

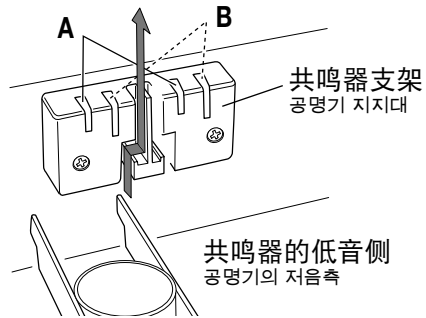

5 安放音板。

5-1 (请参照步骤 3-3 的图示)
抬起踏板, 直至滚花部分完全缩回, 然后通过旋紧中心杆固定螺栓来固定中心杆。

5-2 将横轨 (2) 和 (3) 上的横轨夹分别与横轨 (1) 和 (4) 接合。

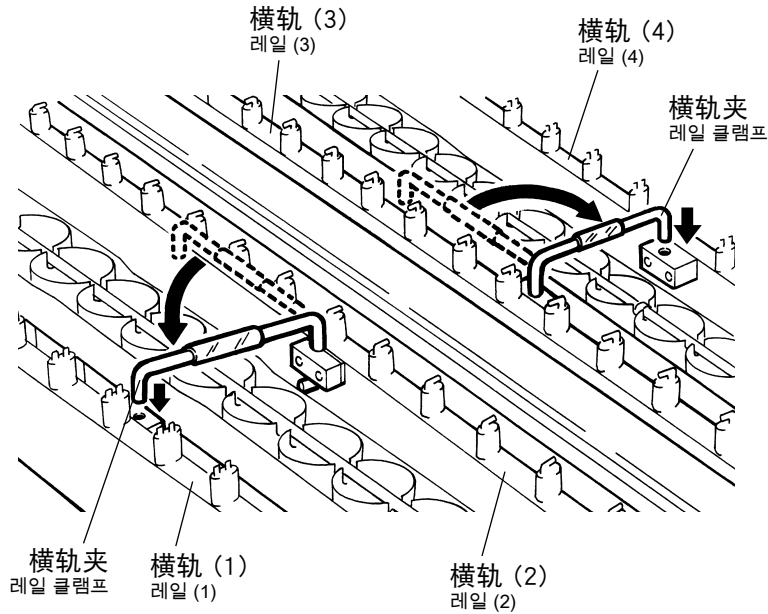

5 음조 바를 세트합니다.

5-1 (단계 3-3의 그림을 참고하십시오)
돌기가 있는 부분이 완전히 들어갈 때까지 페달을 올리고 중앙 봉 고정 볼트를 조여서 중앙 봉을 고정합니다.

5-2 레일 (2) 및 레일 (3)의 레일 클램프를 각각 레일 (1) 및 레일 (4)에 접속시킵니다.

5-3 踩住踏板, 使制音器保持在下降状态, 然后小心地安放音板。
分别排列每个音板, 将其细绳钩在对应的桩上。
确认所有细绳已绑到对应的桩上, 然后相互钩住低音侧的两根弹簧。

5-3 페달을 누른 상태로 해서 지지대 완충기를 낮춘 후에 음조 바를 조심스럽게 설정해 주십시오.
각 음조 바를 개별적으로 정렬하고, 현을 해당하는 포스트에 겁니다.
모든 현이 포스트에 고정된 것을 확인한 후 저음측의 두 개의 스프링을 서로 걸어 주십시오.

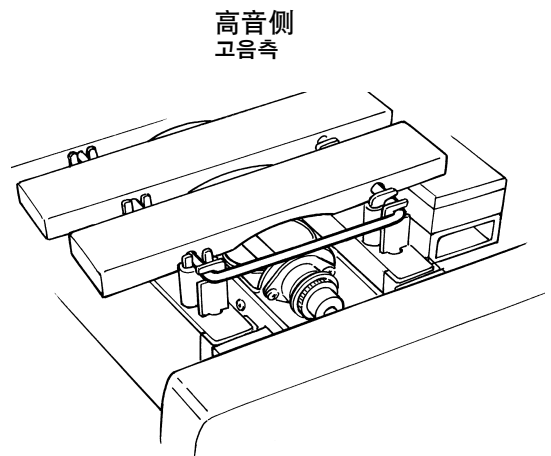
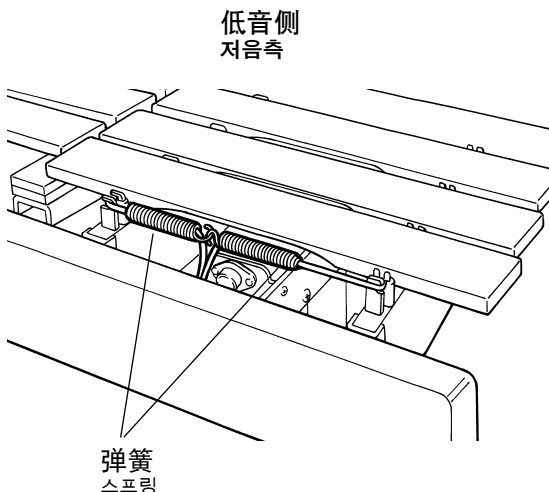

6 安装驱动器。

- 6-1 松开高音侧横轨 (2) 和 (3) 底部的固定螺栓，朝低音侧方向滑动两个接合件。
- 6-2 将驱动器支座完全插入支撑件。

6 드라이버를 부착해 주십시오.

- 6-1 고음측의 레일 (2) 와 (3) 하부의 고정 볼트를 풀어서 양 고정부를 저음측 방향으로 슬라이드 시킵니다.
- 6-2 드라이버 장착부를 지지 고정부에 끝까지 삽입합니다.

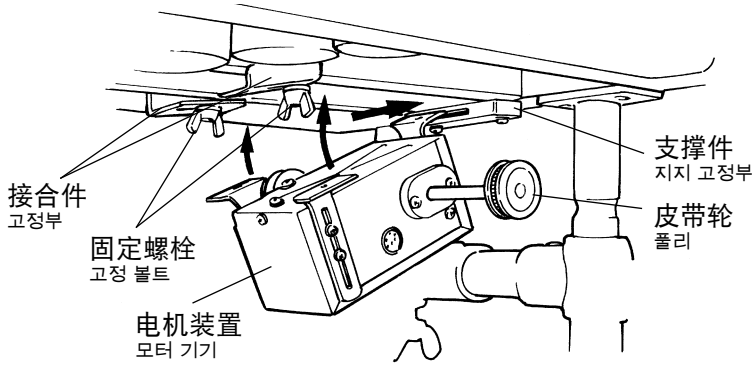
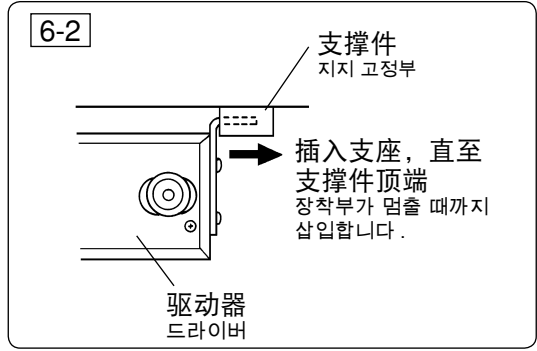
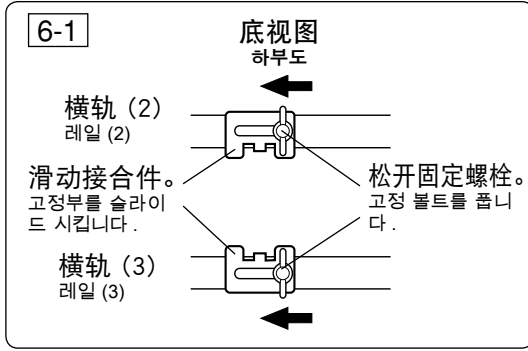

- 6-3 将步骤 [6-1] 当中移动的接合件重新滑回高音侧。将驱动器两侧的支座与接合件牢固接合，然后旋紧固定螺栓，使驱动器固定。
*安放驱动器时，应使两侧的皮带轮位于风扇侧皮带轮的正下方。

- 6-3 단계 [6-1] 에서 이동시킨 고정부를 고음측 방향으로 다시 슬라이드 시킵니다. 드라이버의 양측 장착부를 잘 고정시킨 후 고정 볼트를 조여서 드라이버를 조입니다.
* 각측의 폴리가 팬측 폴리 바로 아래에 위치하도록 드라이버를 설정합니다.

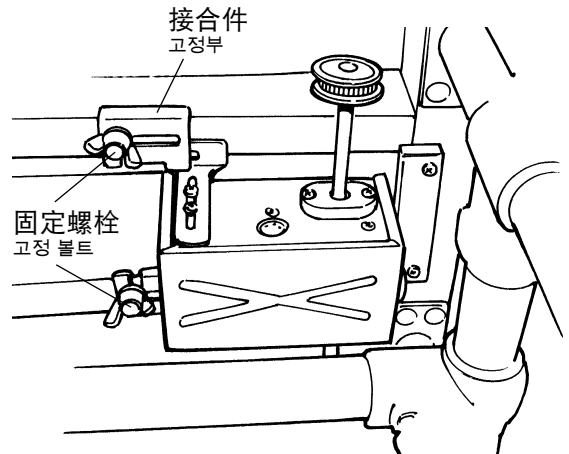
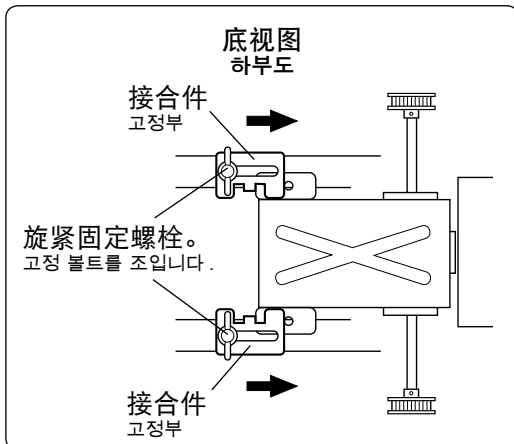

7 安装控制器。

7 컨트롤러를 부착해 주십시오.

7-1 松开固定螺栓，滑出控制器挂架，将控制器挂在挂架上。将控制器挂架返回到适当的位置，然后旋紧固定螺栓。

7-1 고정 볼트를 풀고 컨트롤러 행거를 슬라이드시켜서 컨트롤러를 행거에 겁니다. 컨트롤러 행거를 올바른 위치로 되돌려서 고정 볼트를 고정합니다.

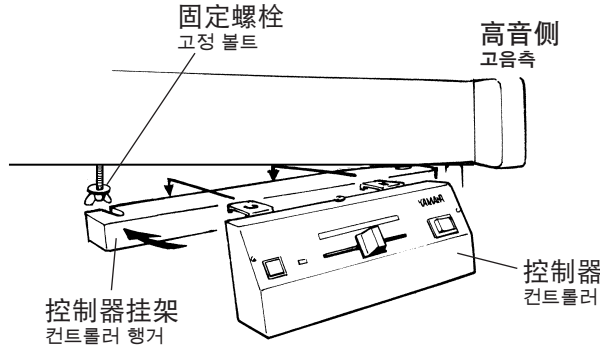

8 连接驱动器和控制器。

8 드라이버와 컨트롤러를 연결합니다.

8-1 用自带的 8 针 DIN 电缆 * 连接驱动器的 MOTOR IN (电机输入) 端子和控制器的 MOTOR OUT (电机输出) 端子。连接时，使插头上的箭头标记 (↔) 对准插口旁的螺钉。

8-1 부속된 8P DIN 케이블을 사용해서 드라이버의 MOTOR IN 단자를 컨트롤러의 MOTOR OUT 단자에 연결합니다. 플러그의 화살표 표시(↔)를 잭 옆의 나사와 정렬합니다.

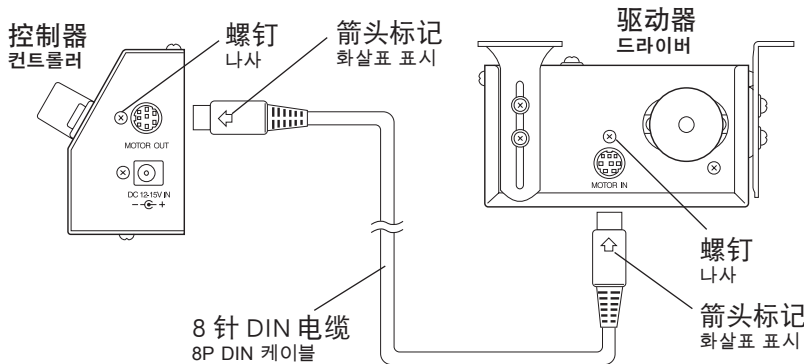

*如果 8 针 DIN 电缆遗失，可订购以下备件：

* 8P DIN 케이블의 위치가 올바르지 않은 경우, 다음과 같은 여유 부품을 주문해야 할 수도 있습니다:

部件号	部件名称	规格
W5172200	8 针 DIN 电缆	L=220

부품 번호	부품명	사양
W5172200	8P DIN 케이블	L=220

9 安装同步带（风扇带）*。

9-1 先将同步带套在驱动器皮带轮上，然后再将其小心地滑到风扇侧皮带轮上。

*维修人员注意事项

如果因皮带轮之间的距离过宽而无法安装皮带，或由于皮带轮距离过窄而导致皮带滑落，请松开两个驱动器定位螺钉（参见下图）来调整皮带轮的距离（皮带张力）。调整后请旋紧螺钉。

9 싱크로 벨트(팬 벨트)* 를 설치합니다.

9-1 우선 싱크로 벨트를 드라이버 풀리 주위에 감싼 후 팬 측 풀리로 조심스럽게 슬라이드 시킵니다.

* 서비스 직원을 위한 안내

풀리 사이의 거리가 너무 넓어서 벨트를 장착할 수 없거나, 너무 좁은 풀리 거리로 벨트가 미끄러지는 경우에는 두 개의 드라이버 위치결정 나사(아래 그림 참조)를 풀어서 풀리 거리(벨트 인장)를 조절해 주십시오. 조정한 후에 나사를 단단히 조여 주십시오.

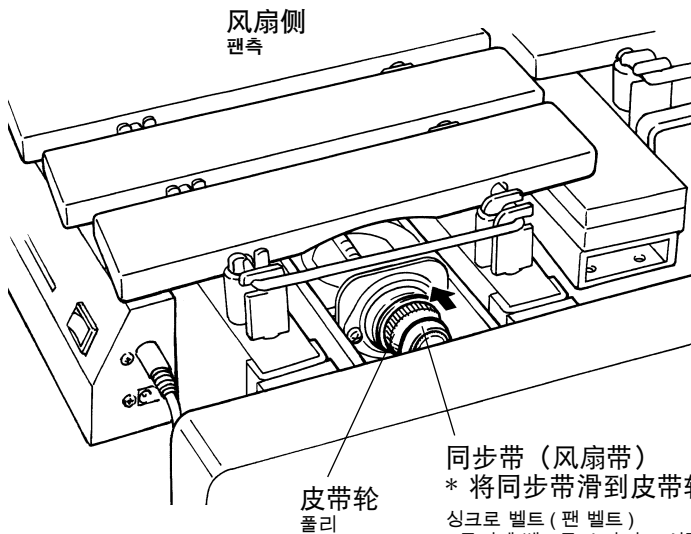
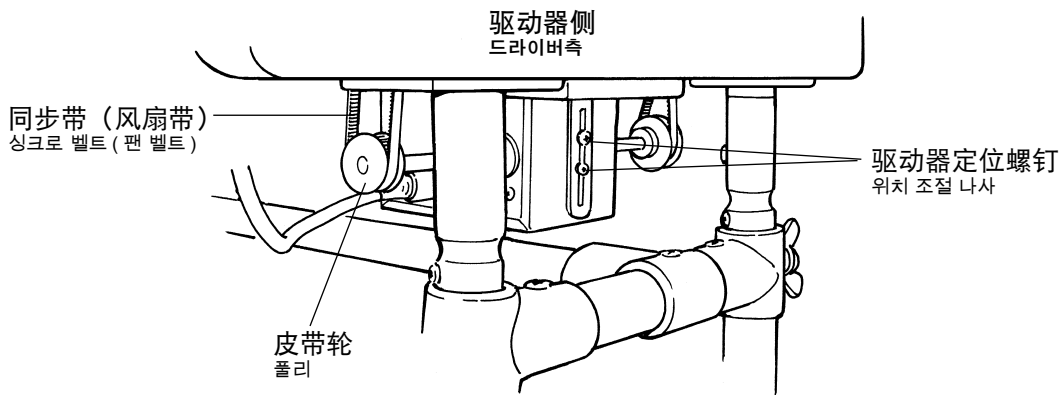

*如果皮带遗失或破损，可订购以下备件：

* 팬 벨트를 분실하였거나 마모된 경우에는 아래의 모델로 주문하여 주십시오 :

部件号	部件名称	规格
W5128092	同步带	180TN15-3.0

부품 번호	부품명	사양
W5128092	싱크로 벨트	180TN15-3.0

10 调整

10-1 踏板行程调整

松开中心杆固定螺栓，将中心杆的伸出长度调整到所需的踏板行程，然后重新紧固螺栓。推荐的行程(踏板与地面之间的距离)为 1.5 ~ 2 cm。

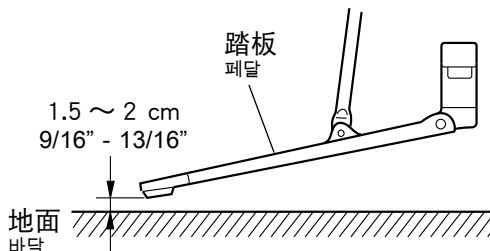

10-2 线夹调整

装运时，由于包装的原因，线夹最初设在较低的位置。正常使用时，应对线夹做如下调整：在放开踏板的状态下，松开线夹的固定螺栓，向上移动线夹，直至下图中的距离 A 为 1/16\"

通过线夹位置的相应更改，还可以将乐器设为“半制音”(略微延续的制音效果)或“开放制音”*。

*要设为“开放制音”，请完全踩下制音踏板，使制音器保持打开状态，然后将线夹设到最高位置来锁定制音器。

10-3 制音器弹簧调整

通过逆时针转动弹簧调整轮，可以增强制音效果(对音板的压紧力)和踏板力。

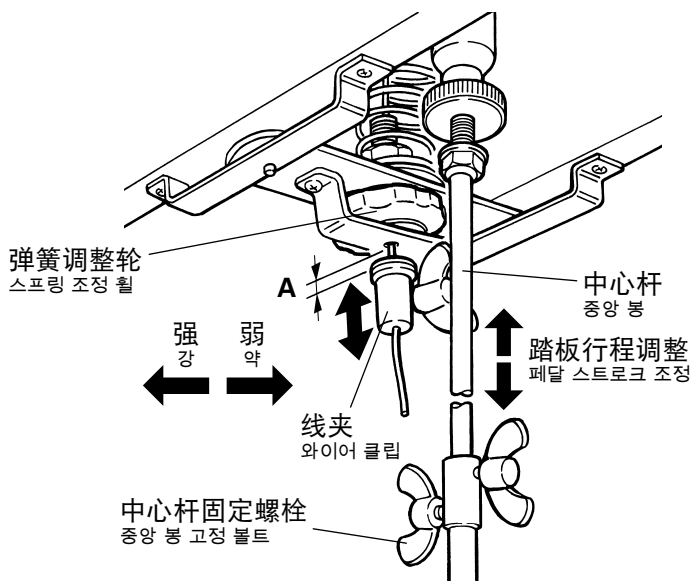

10 조정

10-1 페달 스트로크 조정

중앙 봉 고정 볼트를 풀어서 중앙 봉의 돌출부 길이를 원하는 페달 스트로크로 조정해서 볼트를 다시 조입니다. 권장 스트로크 (페달과 바닥 간의 거리)는 9/16\"

10-2 와이어 클립 조정

선적을 위해, 와이어 클립은 처음에는 포장을 위해 낮은 위치로 설정되어 있습니다. 통상적인 사용을 위해 본 클립은 다음과 같이 조정해야 합니다: 페달을 떼낸 상태로 와이어 클립의 고정 볼트를 풀고, 아래 그림의 거리 A 가 1~3 mm 로 될 때까지 클립을 올려서 이 위치에서 워그 볼트를 조여 주십시오.

클립은 그 위치를 변경함으로써 “절반 지지대 완충기” (경미한 연속 완충기 효과) 또는 “개방 완충기” * 로 기기를 설정할 수 있게도 합니다.

* “개방 완충기” 로 설정하려면 완충기 페달을 완전히 눌러서 완충기가 개방된 상태로 와이어 클립을 가장 높은 위치로 해서 완충기를 잠급니다.

10-3 완충기 스프링 조정

완충기 효과 (음조 바를 누르는 힘) 및 페달력은 스프링 조정 휠을 반시계 방향으로 돌려서 늘릴 수 있습니다.

10-4 音板高度调整

此项调整工作必须至少由两人进行。

要调整音板的高度，请先按照步骤 [9]、[8]、[7]、[6]、[5] 和 [4] 的相反顺序拆下同步带、驱动器、控制器、音板和共鸣器，然后松开中心杆固定螺栓。

用手支撑着框架末端，松开高音侧和低音侧的滑腿固定螺栓。

将框架末端抬到所需的高度，然后使各个固定螺栓对准相应的滑腿凹槽，将其旋紧。下一个较高的凹槽与上面的支腿边缘齐平时，螺栓便对准凹槽。

10-4 음조 바 높이 조정

이 조정은 항상 2 사람 이상이 해야 합니다.

음조 바의 높이를 조정하려면, 먼저 싱크로 벨트, 드라이버, 컨트롤러, 음조 바 및 공명관을 단계 [9], [8], [7], [6], [5] 및 [4]와 같은 반대 순서로 제거한 후 중앙 봉 고정 볼트를 풀어 주십시오.

손으로 프레임 엔드를 지지하면서 고음측 및 저음측의 슬라이드 레크 고정 볼트를 풀어 주십시오.

프레임 엔드를 원하는 높이로 들어올린 후 대응하는 슬라이드 레크의 노치와 맞추어서 각 고정 볼트를 단단히 조여 주십시오. 볼트와 노치는 그 다음으로 높은 노치가 상부 레크 플렌지와 같은 높이로 될 때에 맞추어 집니다.

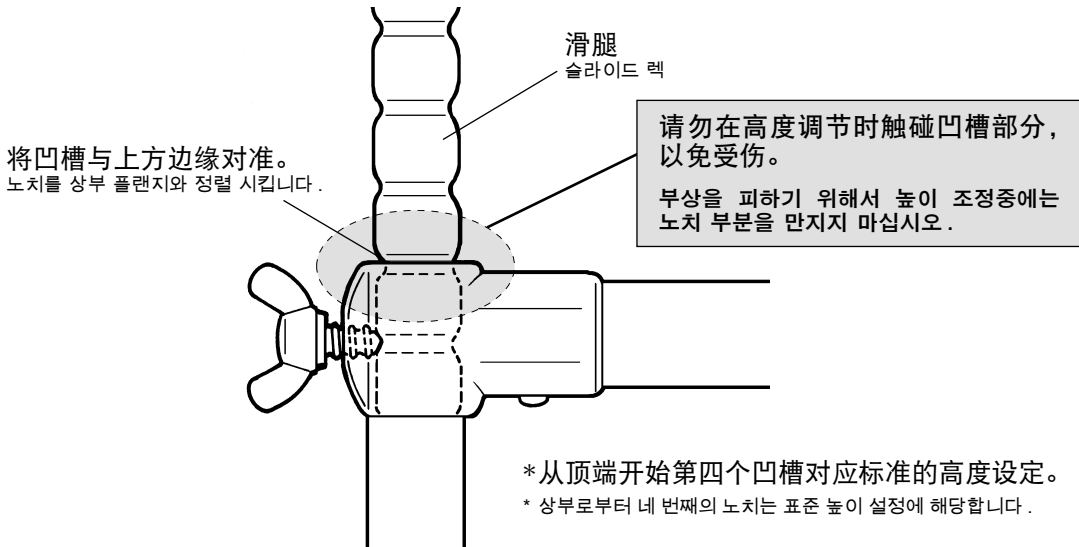

将凹槽与上方边缘对准。
노치를 상부 플렌지와 정렬 시킵니다.

请勿在高度调节时触碰凹槽部分，以免受伤。

부상을 피하기 위해서 높이 조정중에는 노치 부분을 만지지 마십시오.

* 从顶端开始第四个凹槽对应标准的高度设定。

* 상부로부터 네 번째의 노치는 표준 높이 설정에 해당합니다.

组装后，确认各个螺栓和螺钉已旋紧。

조립한 후에 각 볼트 및 나사가 잘 조여졌는지 확인해 주십시오.

在旋紧滑腿固定螺栓时，存在滑腿滑落的危险。请务必确认滑腿稳妥固定。

슬라이드 다리 고정 볼트를 두 노치 사이에서 조일 때에는 슬라이드 다리가 미끄러질 위험이 있습니다. 항상 슬라이드 다리가 단단히 고정되도록 하십시오.

■ 电源

准备附带的 AC 适配器。

须知

在中国，本产品不带电源适配器销售，消费者应配套使用获得 CCC 认证并满足标准要求电源适配器。

- 1 将 AC 适配器的小插头连接到控制器的 DC 12-15V IN (DC 12-15V 输入) 插孔。
- 2 将 AC 适配器连接到电源插座。

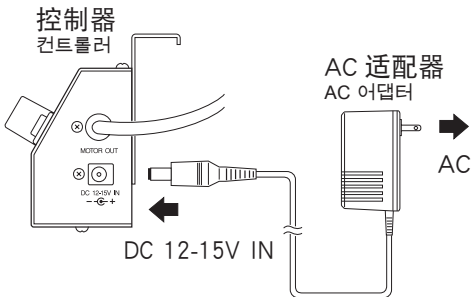

■ 전원 공급

부속된 AC 어댑터를 준비합니다.

* 반드시 부속된 AC 어댑터를 사용해 주십시오. 다른 어댑터를 사용할 경우 고장의 원인이 되어 보증기간 내에도 보증을 받을 수 없게됩니다.

- 1 AC 어댑터의 소형 플러그를 컨트롤러의 DC 12-15V IN 적에 연결해 주십시오.
- 2 AC 어댑터를 전원 콘센트에 꽂아 주십시오.

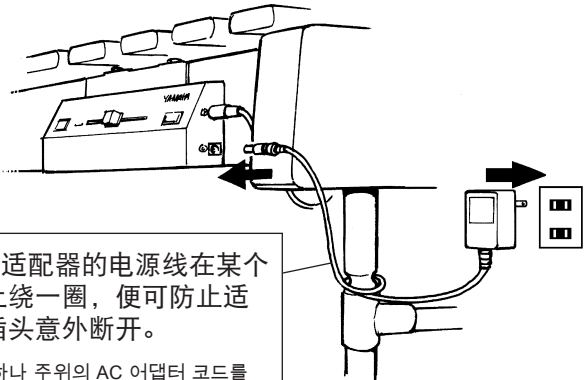

* 将 AC 适配器的电源线在某个支腿上绕一圈，便可防止适配器插头意外断开。

* 다리중 하나 주위의 AC 어댑터 코드를 싸면 어댑터 플러그의 우발적인 접속 차단을 방지할 수 있습니다.

■ 暂停记忆功能设定

(仅限于 YV-4110/3910/3710)

YV-4110/3910/3710 具备暂停记忆功能 (PAUSE MEMORY FUNCTION)，可以使风扇始终停止在关闭 (不施加颤动效果) 时的相同位置。连接到 AC 插座之后，按照以下步骤将暂停记忆 (PAUSE MEMORY) 设为所需的风扇停止位置：

- 1 打开控制器的电源。
- 2 按一下 START/STOP 按钮启动风扇，然后再按一下 START/STOP 按钮停止风扇。
- 3 如图所示，从风扇侧的皮带轮上滑下同步带。垂直放置风扇 (具有最强共鸣效果的风扇位置)，然后重新安装同步带。自然音侧和临时音侧均需执行此设定。

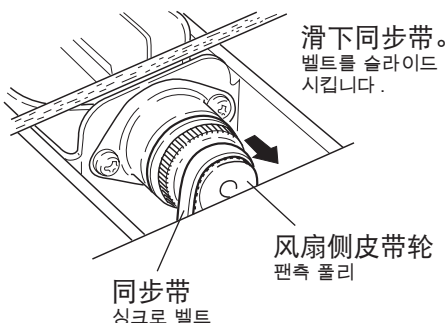

■ 일시정지 메모리 기능 설정

(YV-4110/3910/3710 에만 해당)

YV-4110/3910/3710 에는 팬을 끈 때에 항상 정확하게 같은 위치에서 팬을 정지시키는 PAUSE MEMORY FUNCTION 을 갖추고 있습니다 (비브라토가 가해지지 않는 경우).

AC 콘센트에 연결한 후에, 다음과 같이 PAUSE MEMORY 를 원하는 팬 정지 위치로 설정합니다：

- 1 컨트롤러 전원을 켭니다.
- 2 START/STOP 버튼을 눌러서 팬을 가동시킨 후, START/STOP 버튼을 다시 눌러서 팬을 정지 시킵니다.
- 3 그림과 같이 팬측 풀리쪽으로 슬라이드시켜서 싱크로 벨트를 제거합니다. 팬을 수직으로 위치시키고 (가장 강한 공명기 효과를 가지는 팬 위치) 벨트를 재장착합니다. 온음 음조 바 및 반음 음조 바 모두에 이 설정을 해 주십시오.

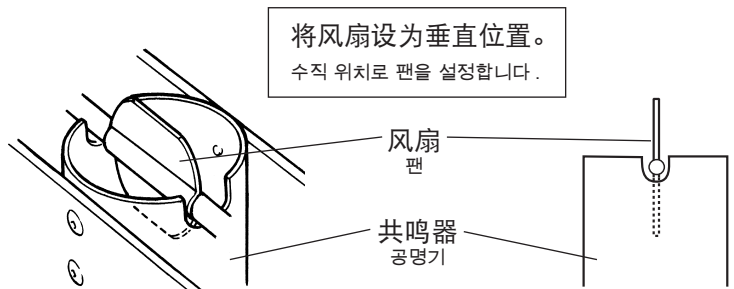

YV-2700/2700G/520 的包装箱内应包含以下部件。
组装乐器之前, 请确认下列部件是否齐全。

* 如有部件缺失, 请与您购买乐器的商店联系。

YV-2700/2700G/520 의 선적 상자에는 아래와 같은 부품이 들어있어야 합니다.

악기를 조립하기 전에, 리스트의 모든 부품이 포함되어있는지 확인해 주십시오.

* 들어있지 않은 부품이 있는 경우에는, 악기를 구입한 대리점에 연락해 주십시오.

① 颤音琴主体 x 1

① 비브라폰 본체 x 1

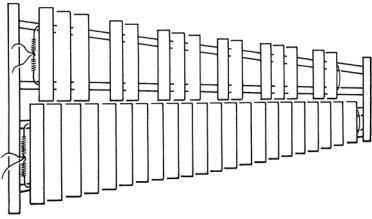

② 支腿 (大) x 1

② 다리 (대형) x 1

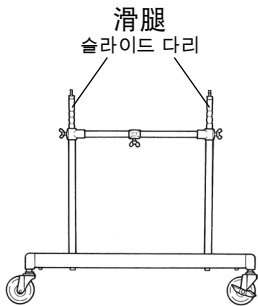

③ 支腿 (小) x 1

③ 다리 (소형) x 1

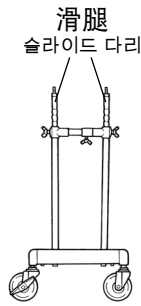

④ 共鸣器 (自然音侧) x 1

④ 공명파이프 (온음부) x 1

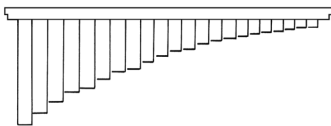

⑤ 共鸣器 (临时音侧) x 1

⑤ 공명파이프 (반음부) x 1

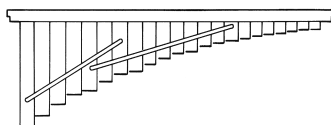

⑥ 加固支柱 (仅限于 YV-2700/2700G) x 1

⑥ 지주 (YV-2700/2700G 에만 해당) x 1



⑦ 踏板支柱 x 1

⑦ 페달 스테이 x 1

(YV-2700/2700G)

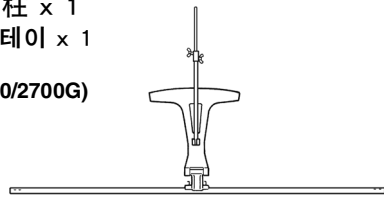

(YV-520)

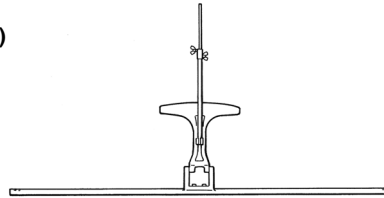

⑧ AC 어댑터 x 1

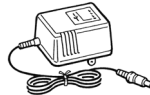

* 在中国, 本产品不带电源适配器销售。

* 지역에 따라 포함되지 않을 수 있습니다.

⑨ 圆带 (风扇带) x 2

⑨ 라운드 벨트 (팬 벨트) x 2



颤音琴驱动单元: YVM-200/YVM-100

비브라폰 드라이브 유닛: YVM-200/YVM-100

⑩ 驱动器 x 1

⑩ 드라이버 x 1

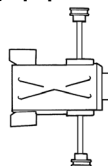

⑪ 控制器 x 1

⑪ 컨트롤러 x 1

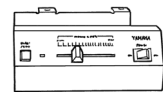

⑫ 8 针 DIN 电缆 x 1

⑫ 8P DIN 케이블 x 1



* YV-520 的驱动器安装在 ① 主体上。

* YV-520 의 드라이버가 ① 개의 메인 유닛에 부착되었습니다.

为安全起见，装配工作应当由至少两名人员在空间充裕的位置进行。
建议在软垫或地毯上组装乐器，以免划伤音板。

안전을 위해서, 조립은 충분한 공간이 있는 곳에서 두명 이상이 해야 합니다.
음조 바의 긁힘을 방지하기 위해서 악기는 부드러운 깔개 또는 카펫 위에서 조립할 것을 권장합니다.

1 松开大支腿和小支腿的滑腿固定螺栓，取下四根滑腿。

1 대형 및 소형 다리의 슬라이드 다리 고정 볼트를 풀어서 네 개의 슬라이드 다리를 제거합니다.

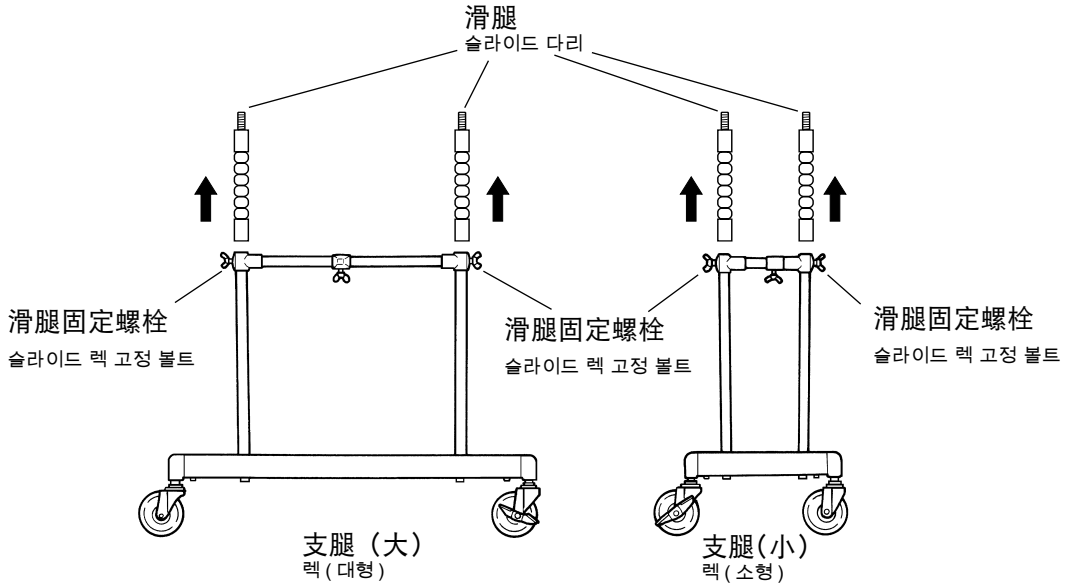

* 图示为 YV-2700/2700G 型。
* 그림은 모델 YV-2700/2700G 을 나타냅니다.

2 将主体底侧朝上放置在地板上。
3 将各个滑腿旋入主体底侧的螺孔。(四根滑腿完全相同。)

2 본체 하부를 바닥 위로 오게 합니다.
3 각 슬라이드 다리를 본체 하부의 나사 구멍에 끼워 주십시오. (네 개의 슬라이드 다리는 동일합니다.)

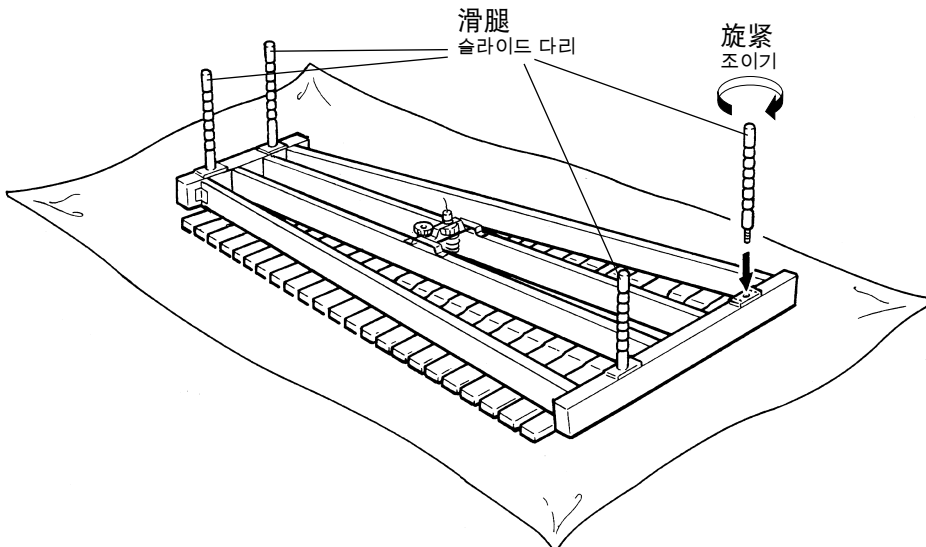

4 放置大支腿、小支腿、踏板支柱和加固支柱*, 使各个部件在组裝后的位置如下图所示。(* YV-520 未配备加固支柱)

4 대형 렉, 소형 렉 및 페달 스테이 및 강화 스테이* 가 조립 후에 그림과 같이 위치하도록 합니다. (* YV-520 에는 강화 스테이가 장착되어 있지 않습니다)

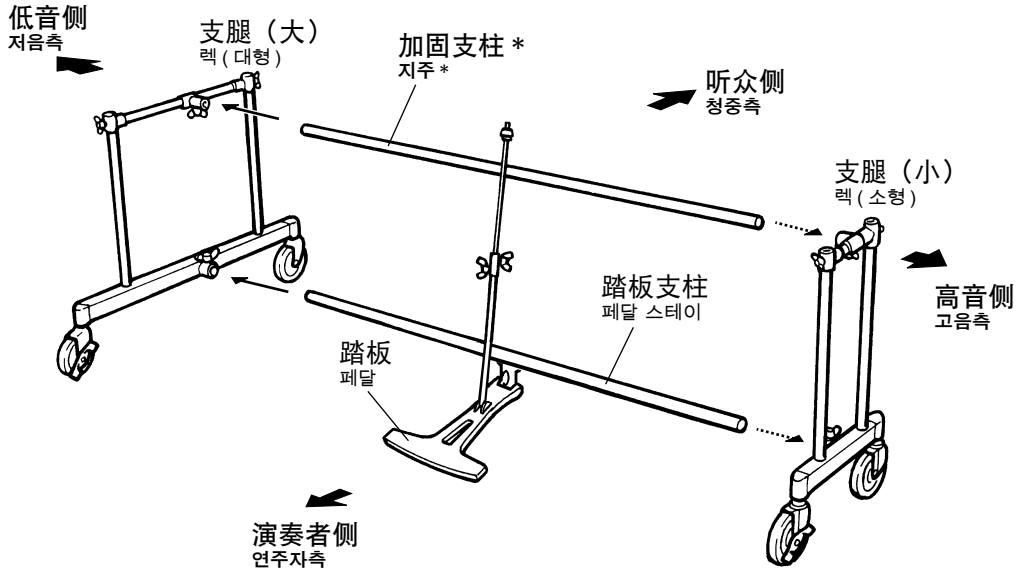

5 连接大小支腿和踏板支柱及加固支柱。将踏板支柱凹槽面朝上尽量插入大端支腿的较低接口 (将凹槽与固定螺栓对准), 然后旋紧固定螺栓。
*凹槽旁边的小孔用作正确插入位置的基准点。

5 페달 스테이와 강화 스테이로 대형 렉과 소형 렉을 연결합니다. 페달 스테이의 노치가 위를 향하게 해서 대형 다리의 하부 연결부로 끝까지 삽입 (고정 볼트와 노치를 정렬) 해서 고정 볼트를 단단히 조여 주십시오. * 노치 옆의 구멍은 올바른 삽입 위치에 대한 참고 역할을 합니다.

6 以相同的方式, 使加固支柱的凹槽朝下, 将加固支柱插入大支腿的上部接口, 然后旋紧固定螺栓。

6 같은 방식으로 강화 스테이의 노치가 대형 렉의 상부 조인트로 향하도록 해서 고정 볼트를 조여 주십시오.

7 用相同的方法连接两根支柱的另一端和小支腿。

7 양쪽 스테이의 다른 끝을 같은 방식으로 소형 렉에 연결합니다.

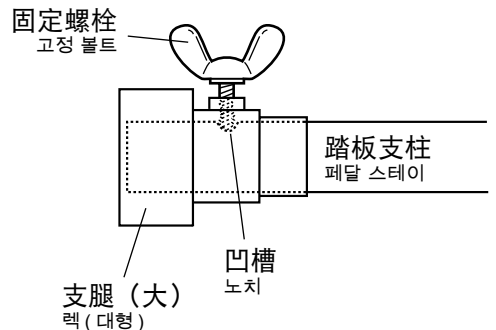
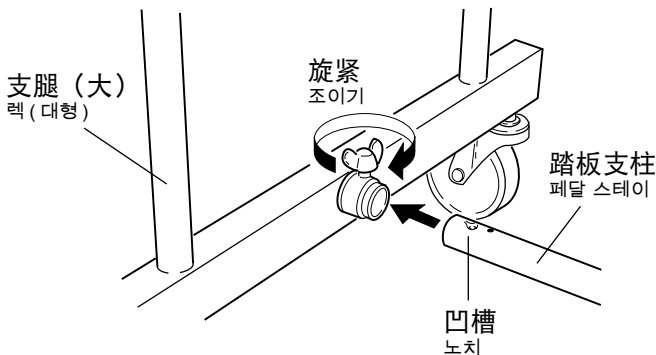

- 8** 连接滑腿和支腿。
从上方对准支腿，使滑腿滑入对应的支腿孔。调整到所需的高度，然后，使各个滑腿固定螺栓对准相应的滑腿凹槽，将其旋紧。下一个凹槽与上面的支腿边缘齐平时，固定螺栓便对准凹槽。

- 8** 렉에 슬라이드 다리를 연결합니다.
슬라이드 다리가 대응하는 렉의 구멍으로 들어가도록 위로부터 렉을 정렬합니다. 원하는 높이로 조정한 후 각 슬라이드 다리 고정 볼트를 조여서 슬라이드 다리에 대응하는 노치와 정렬합니다. 고정 볼트 및 노치는 상부 다리 플랜지와 다음의 하부 노치가 동일 높이로 된 때에 정렬됩니다.

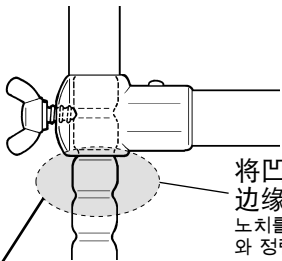

将凹槽与上方边缘对准。
노치를 상부 플랜지와 정렬 시킵니다.

请勿在高度调节时触碰凹槽部分，以免受伤。
부상을 피하기 위해서 높이 조정중에는 노치 부분을 만지지 마십시오.

*音板侧第四个凹槽对应标准的高度设定。
*음조 바측으로부터 네 번째의 노치는 표준 높이 설정에 해당합니다.

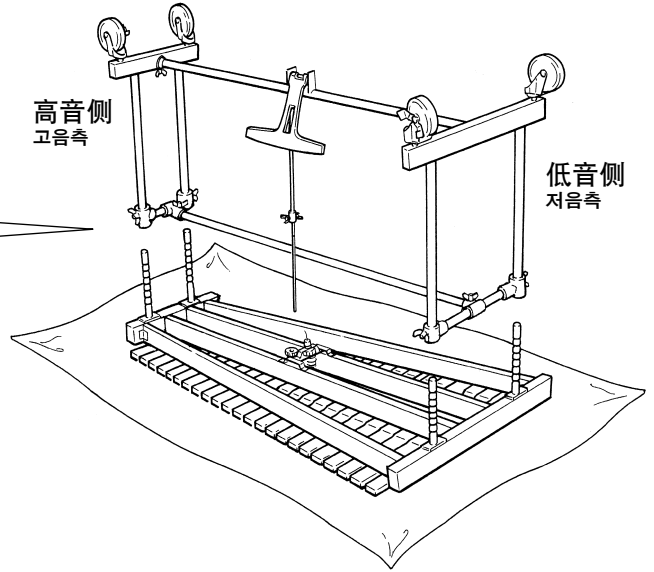

在旋紧滑腿固定螺栓时，存在滑腿滑落的危险。请务必确认滑腿稳妥固定。

슬라이드 다리 고정 볼트를 두 노치 사이에서 조일 때에는 슬라이드 다리가 미끄러질 위험이 있습니다. 항상 슬라이드 다리가 단단히 고정되도록 하십시오.

- 9** 固定支腿后，连接踏板和制音器。

- 对于 YV-2700/2700G :
- 1** 松开中心杆固定螺栓，伸出中心杆。
- 2** 握住中心杆，同时转动杆连接器，连接中心杆和杆连接器的接合件。
- 3** 旋紧杆连接器直至其停止，然后用锁定螺母固定。

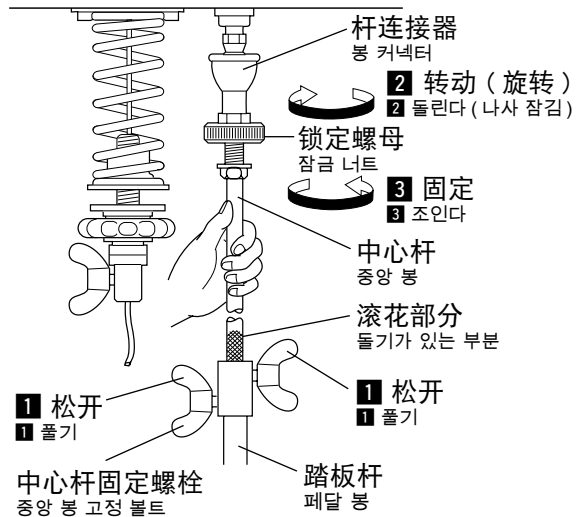

- 9** 다리를 고정한 후에 페달을 유지 댐퍼와 연결합니다.

- YV-2700/2700G 의 경우 :
- 1** 중앙 봉 고정 볼트를 풀어서 중앙 봉을 펼칩니다.
- 2** 봉 커넥터를 돌리면서 중앙 봉을 단단히 잡고 봉 커넥터의 고정부로 중앙 봉을 연결합니다.
- 3** 정지할 때까지 봉 커넥터를 조인 후 잠금 너트로 고정합니다.

● 对于 YV-520

松开中心杆固定螺栓，伸出中心杆，将中心杆插入杆连接器的接头。使中心杆的槽对准固定螺栓的末端，然后旋紧固定螺栓。

● YV-520 의 경우

중앙 봉 고정 볼트를 풀어서 중앙 봉을 연장해서 봉 커넥터의 고정부에 중앙 봉을 삽입합니다. 중앙 봉의 홈을 고정 볼트의 팁과 정렬한 후 고정 볼트를 단단히 조여 주십시오.

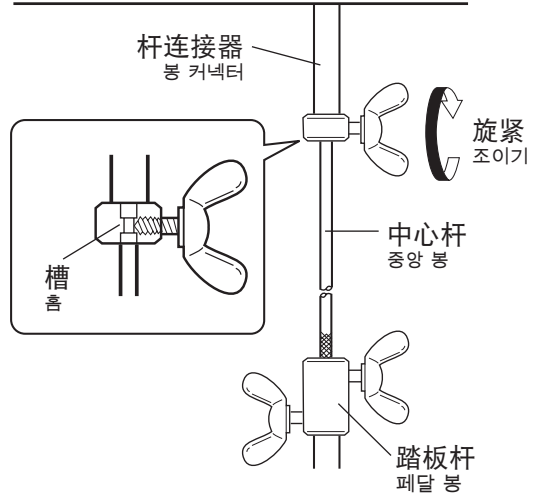

- 10 立起颤音器，然后安装共鸣器。（请参阅第 45 页的 YV-4110/3910/3710 组装步骤 [4]。）
- 11 安装驱动器和控制器，然后用附带的 8 针 DIN 电缆连接这些装置。（请参阅第 47 和 48 页的 YV-4110/3910/3710 组装步骤 [6] 到 [8]。）
- 12 安装圆带（风扇带）*。
先将圆带（风扇带）滑到风扇侧皮带轮上，然后再将其拉到驱动器皮带轮的边缘上。

- 10 바이브스를 세우고 공명관을 부착합니다. (45 페이지의 YV-4110/3910/3710 조립 단계 [4] 를 참조하십시오.)
- 11 드라이버와 컨트롤러를 장착하고 부속된 8P DIN 케이블을 사용해서 연결합니다. (47 및 48 페이지의 YV-4110/3910/3710 조립 단계 [6] 에서 [8] 을 참조하십시오.)
- 12 라운드 벨트 (팬 벨트)* 를 부착합니다. 팬측 폴리의 라운드 벨트 (팬 벨트) 를 먼저 슬립시킨 후, 드라이버 폴리의 플랜지로 밀어 주십시오.

*维修人员注意事项

如果因皮带轮之间的距离过宽而无法安装皮带，或由于皮带轮距离过窄而导致皮带滑落，请松开两个驱动器定位螺钉（参见下图）来调整皮带轮的距离（皮带张力）。调整后请旋紧螺钉。

* 서비스 직원을 위한 안내

폴리 사이의 거리가 너무 넓어서 벨트를 장착할 수 없거나, 너무 좁은 폴리 거리로 벨트가 미끄러지는 경우에는 두 개의 드라이버 위치결정 나사 (아래 그림 참조) 를 풀어서 폴리 거리 (벨트 인장) 를 조절해 주십시오. 조절한 후에 나사를 단단히 조여 주십시오.

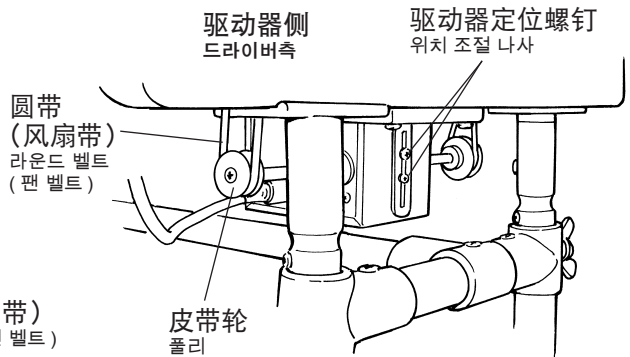
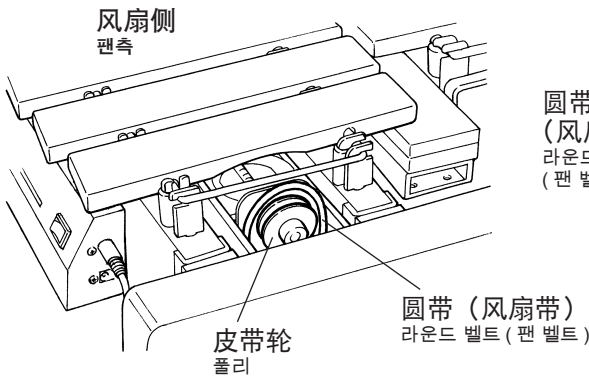

*如果皮带遗失或破损，可订购以下备件：

* 팬 벨트를 분실하였거나 마모된 경우에는 아래의 모델로 주문하여 주십시오 :

型号	部件号	部件名称	规格
YV-2700/2700G	W5128041	风扇带	3ØL275
YV-520	W5128070	风扇带	3ØL236

모델	부품 번호	부품명	사양
YV-2700/2700G	W5128041	팬 벨트	3ØL275
YV-520	W5128070	팬 벨트	3ØL236

13 调整踏板行程。(请参阅第 50 页的 YV-4110/3910/3710 组裝步骤 [10-1]。)

14 组裝后, 确认各个螺栓和螺钉已旋紧。

15 高度调整工作必须至少由两人进行。要调整音板的高度, 请先取下圆带(风扇带)、驱动器、控制器和音板*, 然后再松开中心杆固定螺栓。(*要取下音板, 请脱开低音侧的弹簧, 然后从桩上解开琴弦。)用手支撑琴架两端(请勿接触图中所示的金属部件), 松开滑腿固定螺栓。

13 페달 스트로크를 조정합니다. (50 페이지의 YV-4110/3910/3710 조립 단계 [10-1]을 참조해 주십시오.)

14 조립한 후에 각 볼트 및 나사가 잘 조여졌는지 확인해 주십시오.

15 높이 조정은 항상 2 사람 이상이 해야 합니다. 음조 바의 높이를 조절하려면, 라운드 벨트(팬 벨트), 드라이버, 컨트롤러 및 음조 바*를 먼저 제거하고, 중앙 봉 고정 볼트를 풀어 주십시오. (*음조 바를 제거하려면, 저음측의 스프링을 떼어낸 후 포스트로부터 현을 풀어 주십시오.) 손으로 양 프레임 엔드를 지지(그림의 금속 부분은 만지지 마십시오) 하고 슬라이드 다리 고정 볼트를 풀어 주십시오.

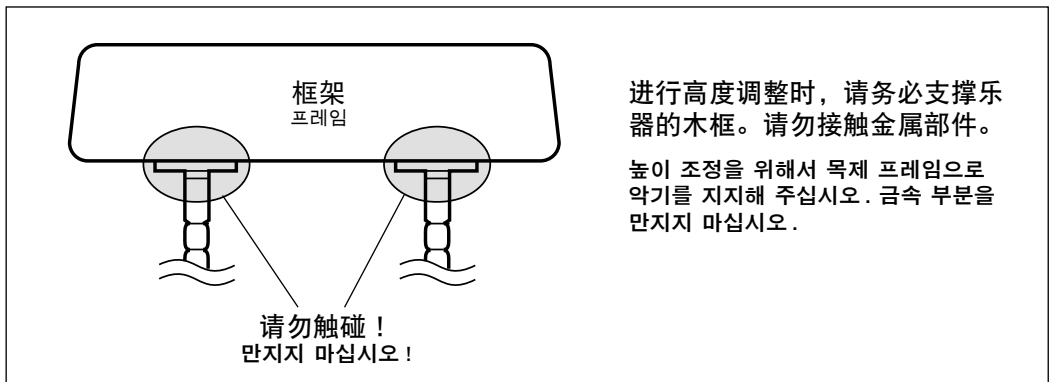

将琴架末端抬到所需的高度, 然后使各个滑腿固定螺栓对准相应的滑腿凹槽, 将其旋紧。下一个较高的凹槽与上面的支腿边缘齐平时, 螺栓便对准凹槽。(请参阅第 56 页的步骤 [8]。)

在旋紧滑腿固定螺栓时, 存在滑腿滑落的危险。请务必确认滑腿稳妥固定。

원하는 높이로 프레임 엔드를 들어 올린 후 각 슬라이드 다리 고정 볼트를 조여서 슬라이드 다리에 대응하는 노치와 정렬합니다. 볼트 및 노치는 상부 다리 플랜지와 다음의 상부 노치가 동일 높이로 된 때에 정렬됩니다. (56 페이지의 단계 [8]을 참조하십시오.)

슬라이드 다리 고정 볼트를 두 노치 사이에서 조일 때에는 슬라이드 다리가 미끄러질 위험이 있습니다. 항상 슬라이드 다리가 단단히 고정되도록 하십시오.

16 至此完成乐器的组裝。要演奏乐器, 请将附带的 AC 适配器连接到控制器的 DC 12-15V IN (DC 12-15V 输入) 插孔。(请参阅第 52 页的 YV-4110/3910/3710 组裝步骤, “电源”。)

16 이것으로 악기의 조립이 완료됩니다. 연주하려면 부속된 AC 어댑터를 컨트롤러의 DC 12-15V IN 잭에 연결해 주십시오. 52 페이지의 YV-4110/3910/3710 조립 절차, “전원 공급”을 참조해 주십시오.)

■ **规格**

在中国，本产品不带电源适配器销售。

■ **YV-4110**

●音域: c-c4, 4 个八度 ●音板: 铝合金 / 光面金色涂层, 宽度由 1-1/8" 递增至 2-1/5", 厚度 1/2" ●音高: A = 442 Hz ●驱动单元: YVM-300 (暂停记忆控制器), 25 ~ 145 rpm ●电源: 雅马哈 AC 适配器 PA-130 (D.C. 12V 1A +⊕- 北美)、PA-D015 (D.C. 15V 1A +⊕- 欧洲) 或雅马哈推荐的其他适配器。 ●功耗: 2.9 W (PA-130)、3.6 W (PA-D015) ●尺寸(长 x 宽): 185 x 83 cm ●高度调整: 86 ~ 94 cm ●重量: 64 kg ●超大脚轮: 高度 4"

■ **YV-3910**

●音域: c-f3, 3-1/2 个八度 ●音板: 铝合金 / 光面金色涂层, 宽度由 1-1/8" 递增至 2-1/5", 厚度 1/2" ●音高: A = 442 Hz ●驱动单元: YVM-300 (暂停记忆控制器), 25 ~ 145 rpm ●电源: 雅马哈 AC 适配器 PA-130 (D.C. 12V 1A +⊕- 北美)、PA-D015 (D.C. 15V 1A +⊕- 欧洲) 或雅马哈推荐的其他适配器。 ●功耗: 2.9 W (PA-130)、3.6 W (PA-D015) ●尺寸(长 x 宽): 164 x 83 cm ●高度调整: 86 ~ 94 cm ●重量: 61 kg ●超大脚轮: 高度 4"

■ **YV-3710**

●音域: f-f3, 3 个八度 ●音板: 铝合金 / 光面金色涂层, 宽度由 1-1/2" 递增至 2-1/4", 厚度 1/2" ●音高: A = 442 Hz ●驱动单元: YVM-300 (暂停记忆控制器), 25 ~ 145 rpm ●电源: 雅马哈 AC 适配器 PA-130 (D.C. 12V 1A +⊕- 北美)、PA-D015 (D.C. 15V 1A +⊕- 欧洲) 或雅马哈推荐的其他适配器。 ●功耗: 2.9 W (PA-130)、3.6 W (PA-D015) ●尺寸(长 x 宽): 143 x 82 cm ●高度调整: 86 ~ 94 cm ●重量: 60 kg ●超大脚轮: 高度 4"

■ **YV-2700 / YV-2700G**

●音域: f-f3, 3 个八度 ●音板: 铝合金, 宽度由 1-1/2" 递增至 2-1/4", 厚度 1/2" YV-2700: 银色缎面涂层 YV-2700G: 光面金色涂层 ●音高: A = 442 Hz ●驱动单元: YVM-200 (暂停控制器), 25 ~ 145 rpm ●电源: 雅马哈 AC 适配器 PA-130 (D.C. 12V 1A +⊕- 北美)、PA-D015 (D.C. 15V 1A +⊕- 欧洲) 或雅马哈推荐的其他适配器。 ●功耗: 2.9 W (PA-130)、3.6 W (PA-D015) ●尺寸(长 x 宽): 143 x 82 cm ●高度调整: 81 ~ 89 cm ●重量: 57 kg ●超大脚轮: 高度 4"

■ **YV-520**

●音域: f-f3, 3 个八度 ●音板: 铝合金 ●音高: A = 442 Hz ●驱动单元: YVM-100 (暂停控制器), 25 ~ 145 rpm ●电源: 雅马哈 AC 适配器 PA-130 (D.C. 12V 1A +⊕- 北美)、PA-D015 (D.C. 15V 1A +⊕- 欧洲) 或雅马哈推荐的其他适配器。 ●功耗: 2.9 W (PA-130)、3.6 W (PA-D015) ●尺寸(长 x 宽): 106 x 68 cm ●高度调整: 79 ~ 87 cm ●重量: 31 kg

■ **音阶范围 / 스케일 범위**

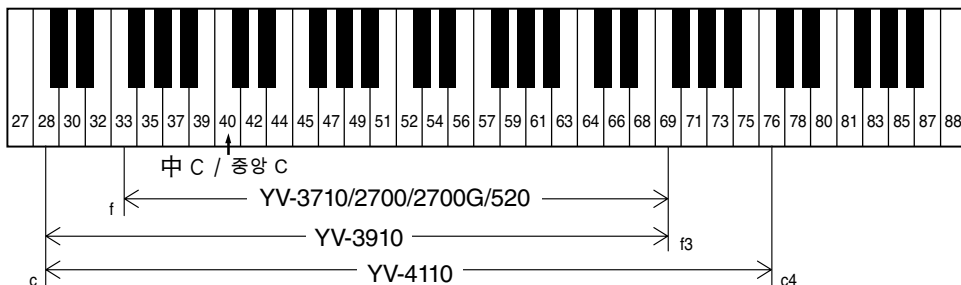

■ **사양**

AC 어댑터: 지역에 따라 포함되지 않을 수 있습니다.

■ **YV-4110**

●범위: c-c4, 4 옥타브 ●바: 알루미늄 합금 / 광택 금 마무리, 1-1/8" 에서 2-1/5" 까지 폭 변화, 1/2" 두께 ●음조: A = 442 Hz ●드라이브 기기: YVM-300 (일시정지 메모리 컨트롤러), 25-145 rpm ●전원 공급: 야마하 AC 어댑터 PA-130(D.C. 12V 1A +⊕- 북미), PA-D015(D.C. 15V 1A +⊕- 유럽) 또는 야마하가 권장하는 기타 어댑터. ●소비전력: 2.9 W (PA-130), 3.6 W (PA-D015) ●치수(길이 x 폭): 185 x 83 cm (72-7/8" x 32-5/8") ●높이 조정: 86-94 cm (33-7/8" - 37") ●중량: 64 kg (141.1 파운드) ●특대 캐스터: 4" 높이

■ **YV-3910**

●범위: c-f3, 3-1/2 옥타브 ●바: 알루미늄 합금 / 광택 금 마무리, 1-1/8" 에서 2-1/5" 까지 폭 변화, 1/2" 두께 ●음조: A = 442 Hz ●드라이브 기기: YVM-300 (일시정지 메모리 컨트롤러), 25-145 rpm ●전원 공급: 야마하 AC 어댑터 PA-130(D.C. 12V 1A +⊕- 북미), PA-D015(D.C. 15V 1A +⊕- 유럽) 또는 야마하가 권장하는 기타 어댑터. ●소비전력: 2.9 W (PA-130), 3.6 W (PA-D015) ●치수(길이 x 폭): 164 x 83 cm (64-5/8" x 32-5/8") ●높이 조정: 86-94 cm (33-7/8" - 37") ●중량: 61 kg (134.5 파운드) ●특대 캐스터: 4" 높이

■ **YV-3710**

●범위: f-f3, 3 옥타브 ●바: 알루미늄 합금 / 광택 금 마무리, 1-1/2" 에서 2-1/4" 까지 폭 변화, 1/2" 두께 ●음조: A = 442 Hz ●드라이브 기기: YVM-300 (일시정지 메모리 컨트롤러), 25-145 rpm ●전원 공급: 야마하 AC 어댑터 PA-130(D.C. 12V 1A +⊕- 북미), PA-D015(D.C. 15V 1A +⊕- 유럽) 또는 야마하가 권장하는 기타 어댑터. ●소비전력: 2.9 W (PA-130), 3.6 W (PA-D015) ●치수(길이 x 폭): 143 x 82 cm (56-1/4" x 32-1/4") ●높이 조정: 86-94 cm (33-7/8" - 37") ●중량: 60 kg (132.3 파운드) ●특대 캐스터: 4" 높이

■ **YV-2700 / YV-2700G**

●범위: f-f3, 3 옥타브 ●바: 알루미늄 합금, 1-1/2" 에서 2-1/4" 까지 폭 변화, 1/2" 두께 YV-2700: 은 광택 마무리 YV-2700G: 광택 금 마무리 ●음조: A = 442 Hz ●드라이브 기기: YVM-200 (일시정지 컨트롤러), 25-145 rpm ●전원 공급: 야마하 AC 어댑터 PA-130(D.C. 12V 1A +⊕- 북미), PA-D015(D.C. 15V 1A +⊕- 유럽) 또는 야마하가 권장하는 기타 어댑터. ●소비전력: 2.9 W (PA-130), 3.6 W (PA-D015) ●치수(길이 x 폭): 143 x 82 cm (56-1/4" x 32-1/4") ●높이 조정: 81-89 cm (31-7/8" - 35") ●중량: 57 kg (125.6 파운드) ●특대 캐스터: 4" 높이

■ **YV-520**

●범위: f-f3, 3 옥타브 ●바: 알루미늄 합금 ●음조: A = 442 Hz ●드라이브 기기: YVM-100 (일시정지 컨트롤러), 25-145 rpm ●전원 공급: 야마하 AC 어댑터 PA-130(D.C. 12V 1A +⊕- 북미), PA-D015(D.C. 15V 1A +⊕- 유럽) 또는 야마하가 권장하는 기타 어댑터. ●소비전력: 2.9 W (PA-130), 3.6 W (PA-D015) ●치수(길이 x 폭): 106 x 68 cm (41-3/4" x 26-3/4") ●높이 조정: 79-87 cm (31" - 34-1/4") ●중량: 31 kg (69 파운드)

*规格如有变更, 恕不另行通知。
* 사양은 예고없이 변경될 수 있습니다.

YAMAHA CORPORATION

10-1 Nakazawa-cho, Naka-ku, Hamamatsu, 430-8650 Japan

ヤマハ株式会社

〒430-8650 静岡県浜松市中区中沢町10-1

Manual Development Group

©2014 Yamaha Corporation

Published 08/2020

2020年8月发行

POTO-T1

WU03680