



K

무선 스트리밍 앰프

WXA-50

무선 스트리밍 프리앰프

WXC-50

musicCast

사용 설명서 (기본)

본 제품의 작동에 대한 자세한 내용은 사용설명서(고급)를 참조하십시오.
최신 사용설명서(고급)은 다음 웹사이트에서 다운로드할 수 있습니다.

<http://download.yamaha.com/>

KO

주의:본 기기를 조작하기 전에 읽어 주십시오.

- 1 최고의 성능을 위하여 본 설명서를 주의깊게 읽어 보십시오. 본 설명서를 안전한 곳에 보관하고 나중에 참고하십시오.
- 2 서늘하고 건조하며 통풍이 잘 되는 청결한 곳에 본 사운드 시스템을 설치하고, 직사광선, 발열기구, 진동, 먼지, 습기를 멀리하고 우운곳에 두지 마십시오. 환기가 잘 되게 하려면 주변에 아래와 같이 여유를 두십시오.
위쪽: 10 cm, 뒤쪽: 10 cm, 옆쪽 : 10 cm
- 3 엉덩거리는 소리를 방지하려면 다른 전자 제품, 모터 또는 변압기에서 본 기기를 멀리 떨어뜨려 설치하십시오.
- 4 본 기기 내부의 결로 현상을 방지하려면 낮은 온도에서 높은 온도로 온도가 급격하게 변하는 곳에 본 기기를 노출시키거나 습도가 높은 환경 (예, 가슴기가 있는 룸)에 본 기기를 설치하지 마십시오. 화재가 발생하거나, 기기가 손상되거나, 사용자가 감전되거나 부상당할 수도 있습니다.
- 5 이물질이 본 기기에 떨어질수 있는 곳, 또는 액체가 떨어지거나 흐를 수 있는곳에 본 기기를 설치하지 마십시오. 본 기기위에 다음과 같은 물체를 올려놓지 마십시오:
- 다른 기기, 본 기기의 표면이 손상되거나변색될 수도 있습니다.
- 연소되는 물체 (예, 초), 화재가 발생하거나 본 기기가 손상되거나 사용자가 부상당할 수도 있습니다.
- 액체가 담긴 용기. 용기가 넘어서 사용자가 감전되거나 본 기기가 손상될 수도 있습니다.
- 6 열 복사가 방해되지 않도록 신문, 책상보 및 커튼 등으로 본 기기를 덮지 마십시오. 본 기기의 내부 온도가 높아지면 화재가 발생하거나 본 기기가 손상되거나 사용자가 부상당할 수도 있습니다.
- 7 모든 연결이 완료될 때까지 본 기기의 플러그를 연결하지 마십시오.
- 8 본 기기를 뒤집어서 조작하지 마십시오. 본 기기가 파열되어 손상될 수도 있습니다.
- 9 스위치, 노브 또는 코드에 강한 압력을 가하지 마십시오.
- 10 전원 케이블을 콘센트에서 분리하는 경우, 항상 플러그를 잡고 케이블을 잡아 당기지 마십시오.
- 11 화학 솔벤트로 본 기기를 닦지 마십시오. 표면의 마무리가 훼손될 수도 있습니다. 깨끗하고 마른 헝겊을 사용하십시오.
- 12 반드시 본 기기에 지정된 전압만을 사용하십시오. 지정된 전압 이외의 전압을 사용하는 것은 매우 위험하며 화재가 발생하거나 본 기기가 손상되거나 사용자가 부상당할 수도 있습니다. 지정된 전압 이외의 전압을 사용하여 발생한 손상에 대해서 Yamaha는 어떠한 책임도 지지 않습니다.
- 13 번개에 의한 손상을 방지하려면 뇌우시 전원 케이블을 콘센트에서 분리하십시오.

- 14 본 기기를 개조하거나 수리하지 마십시오. 서비스가 필요한 때에는 공인 Yamaha 정비 사에게 의뢰하십시오. 어떤 이유든지 절대로 캐비닛을 열지 마십시오.
- 15 오랜 기간 동안 본 기기를 사용하지 않는 경우 (예, 휴가), 전원을 콘센트에서 분리하십시오.
- 16 본 장치의 결함으로 결론을 내리기 전에 일반적인 조작 에러의 경우에는 반드시 “문제 해결” 부분을 참조하시기 바랍니다.
- 17 본 기기를 옮기기 전에 **AC** 을 눌러 본 기기를 대기 모드로 설정하고 **ON** 전원 플러그를 콘센트에서 분리하십시오.
- 18 주변 온도가 급격히 변하는 경우, 결로 현상이 발생합니다. 전원 케이블을 콘센트에서 분리한 후 본 기기를 듭니다.
- 19 본 기기를 장시간 사용하는 경우, 기기가 과열될 수도 있습니다. 전원을 끄고 식도록 본 기기를 듭니다.
- 20 기기를 설치할 때 벽면 콘센트에 쉽게 접근할 수 있도록하여 주십시오.
- 21 이어폰과 헤드폰의 너무 높은 음압으로 인해 청력이 이상이 생길 수 있습니다.
- 22 어린아이가 작은 부속을 삼키지 않도록 아이의 손이 닿지 않는 곳에 제품을 보관하십시오.

전파가전자의료기기에 영향을 미칠 수 있습니다.
본 기기를 의료 기기 주변이나 의료 시설 내부에서 사용하지 마십시오.

본 기기는 심장 박동기 또는 제세동기를 이식한 사람과 최소 22cm 거리를 두고 사용하십시오.

본 기기가 콘센트에 연결되어 있으면 **o** 으로 본 기기의 자체 전원을 끄더라도 전원이 차단 되지 않습니다. 이를 대기 모드로 합니다. 이 상태에서 본 기기는 아주 적은 양의 전원을 소 모하도록 설계되어 있습니다.

경고
화재 및 감전의 위험을 줄이기 위해 본체를 비나습기 등에 노출시키지 마십시오.

■ 리모컨 및 배터리 참고 사항

- 리모컨에 물이나 기타 액체를 엿지르지 마십시오.
- 리모컨을 떨어뜨리지 마십시오.
- 리모컨을 다음과 같은 환경에 두지 마십시오 :
 - 욕실 근처의 습도가 높은 장소
 - 히터나 스토브 근처 등의 온도가 높은 장소
 - 온도가 매우 낮은 장소
 - 먼지가 많은 장소
- 극 표시 (+ 및 -) 에 맞춰 배터리를 삽입하십시오.
- 다음과 같은 상태일 경우에는 건전지를 모두 교체하십시오 :
 - 리모컨의 작동 범위가 좁아질 경우
 - 송신 표시등이 깜박이지 않거나 흐트러질 경우
- 배터리가 다 닳았으면 신속하게 단순 리모컨으로부터 제거하여 폭발이나 산의 누출을 방지하십시오.
- 누출된 건전지를 발견하면, 즉시 폐기하고, 누출된 물질에 닿지 않도록 주의하십시오. 누출된 물질이 피부에 닿거나 눈이나 입으로 들어간 경우에는 즉시 그것을 행구어낸 다음, 의사의 상담을 받으십시오. 새 건전지를 삽입하기 전에 건전지 칸을 깨끗하게 닦으십시오.
- 오래된 건전지를 새 건전지와 함께 사용하지 마십시오. 그렇게 하면 새 건전지의 수명이 단축되거나 오래된 건전지가 누출될 수 있습니다.
- 서로 다른 종류의 건전지 (알카라인 및 망간 건전지 등)를 함께 사용하지 마십시오. 건전지가 동일하게 보이더라도 도사양 은서로 다를 수 있습니다.
- 새 배터리를 삽입하기 전에 배터리 삽입 공간을 깨끗하게 닦아 주십시오.
- 건전지 없이 리모컨을 2 분 이상 방치하거나 방전된 건전지를 리모컨 내에 그대로 방치 하면 메모리 내용이 삭제될 수도 있습니다. 그런 경우에는 새 건전지를 삽입한 다음, 리모컨 코드를 설정하십시오.
- 현지 규정에 따라 배터리를 처분하십시오.
- 어린이의 손이 닿지 않는 곳에 배터리를 보관하십시오. 사고로 배터리를 삼켰을 경우, 즉시 의사에게 상담하십시오.
- 리모컨을 장시간 사용하지 않을 경우에는 리모컨에서 배터리를 빼내어 보관하십시오.
- 제공된 배터리를 충전하거나 해체하지 마십시오.
- 건전지를 직사광선, 불꽃 등과 같이 과도한 화기에 노출시키지 마십시오.

Ⓞ (전원 키)

본 기기의 전원을 켜거나 대기 모드에 맞추십시오.

이 기기는 가정용(B급) 전자파적 합기로서 주로 가정에서 사용하는 것을 목적으로 하며, 모든 지역에서 사용할 수 있습니다.

해당 무선설비는 전파혼신 가능성이 있으므로 인명안전과 관련된 서비스는 할 수 없습니다.

사용자는 본기에 사용된 소프트웨어를 부분적으로든 전체적으로든 역설계, 디컴파일, 변환 또는 분해해서는안됩니다. 기업 사용자의 경우기업의 종업원 및 사업 파트너는 이 절에 규정된 금지 특약을 준수해야 합니다. 이 절의 규정 및 이 계약서를 준수할 수없는 경우 사용자는즉시 소프트웨어 사용을 중단해야 합니다.

기명판은 기기 바닥에 있습니다.



경고

화학열상 위험이 있으므로 배터리를 삼키지 마십시오.



주의

동일하거나 동등한 유형의 배터리로만 교체하십시오. 배터리를 잘못 교체할 경우 폭발 위험이 있습니다.

이 제품과 함께 제공되는 리모컨에는 코인/버튼 셀 배터리가 있습니다. 코인/버튼 셀 배터리를 삼킬 경우 단 2시간 만에 심각한 내부 열상을 일으켜 사망에 이를 수 있습니다. 새 배터리와 사용한 배터리는 아이들의 손이 닿지 않는 곳에 두십시오. 배터리함의 꼭 닫히지 않을 경우 제품 사용을 멈추고 아이들의 손이 닿지 않는 곳에 두십시오. 배터리를 삼켰거나 배터리가 신체 부위 내부에 들어갔을 수 있다고 생각될 경우 즉시 치료를 받으십시오.

MusicCast

MusicCast는 Yamaha Corporation의 상표 또는 등록 상표입니다.



Wi-Fi CERTIFIED 로고는 Wi-Fi Alliance의 인증 마크입니다.

Wi-Fi Protected Setup 식별 마크는 Wi-Fi Alliance의 마크입니다.

Bluetooth®

Bluetooth® 워드 마크 및 로고는 Bluetooth SIG, Inc. 소유의 등록 상표이며, Yamaha Corporation은 해당 상표를 모두 사용 허가에 따라 사용합니다.

이 기기로 수행할 수 있는 작업

■ 사용하기 쉬운 “MusicCast CONTROLLER” 앱

스마트폰과 같은 모바일 기기에서 전용 앱인 “MusicCast CONTROLLER”를 사용해 손쉽게 기기를 구성하고 음악을 재생하여 다양한 콘텐츠를 즐길 수 있습니다.

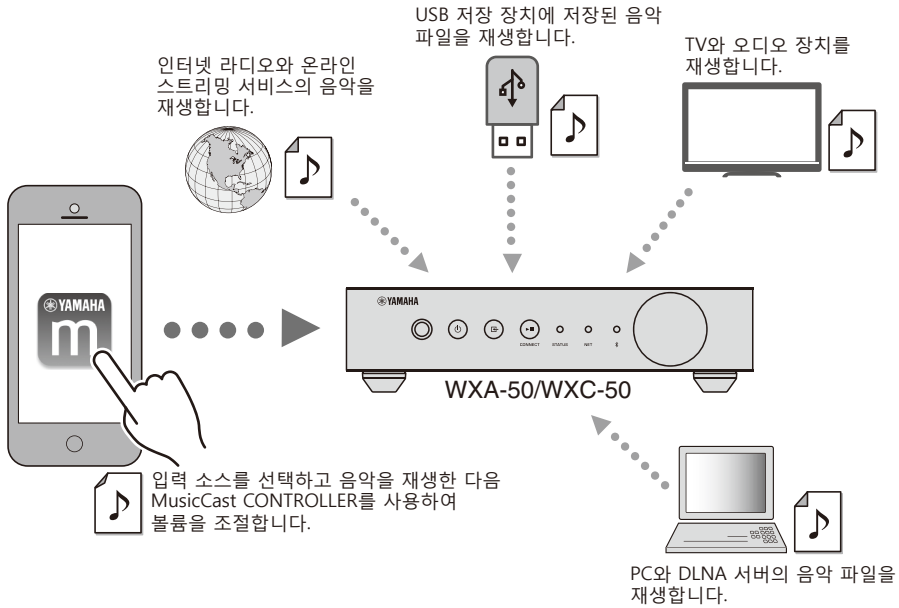

■ MusicCast와 홈 오디오 네트워크

다양한 MusicCast 호환 장치를 사용하여 집 안 어디서나 모든 방에서 음악을 공유하고 즐길 수도 있습니다.

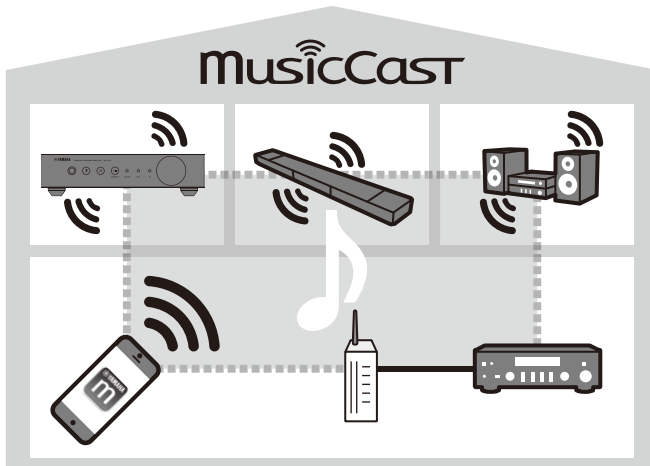

액세서리

포장 상자 안에 다음 품목이 모두 들어 있는지 확인하십시오.

리모컨

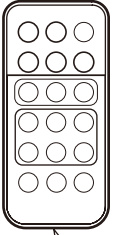

스탠드×2

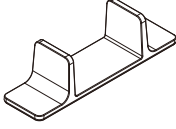

무선 안테나



전원 케이블

미끄럼 방지 패드
(패드 6개, 2개는 예비
패드)



기기를 가로로 배치할 경우
다리에 미끄럼 방지 패드를
부착하십시오.

리모컨의 절연 시트를
제거합니다.

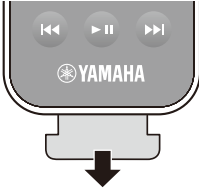

무선 안테나를 연결하고 똑바로 세웁니다.

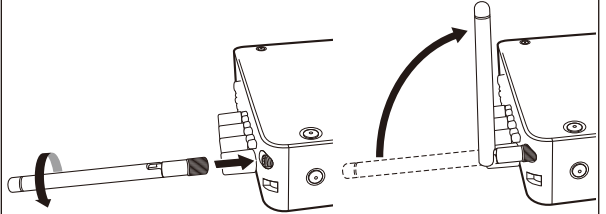

스탠드 사용 방법

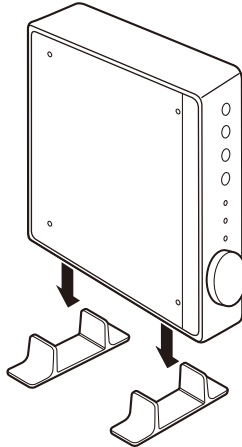
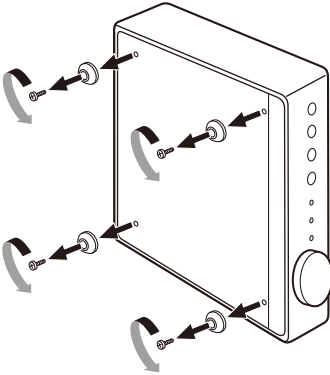

참고

제거한 다리와 나사(각각 4개)를 잃어버리지 않도록 주의하십시오.

연결

아래 절차에 따라 연결을 준비하십시오.

■ 스피커(WXA-50) 연결

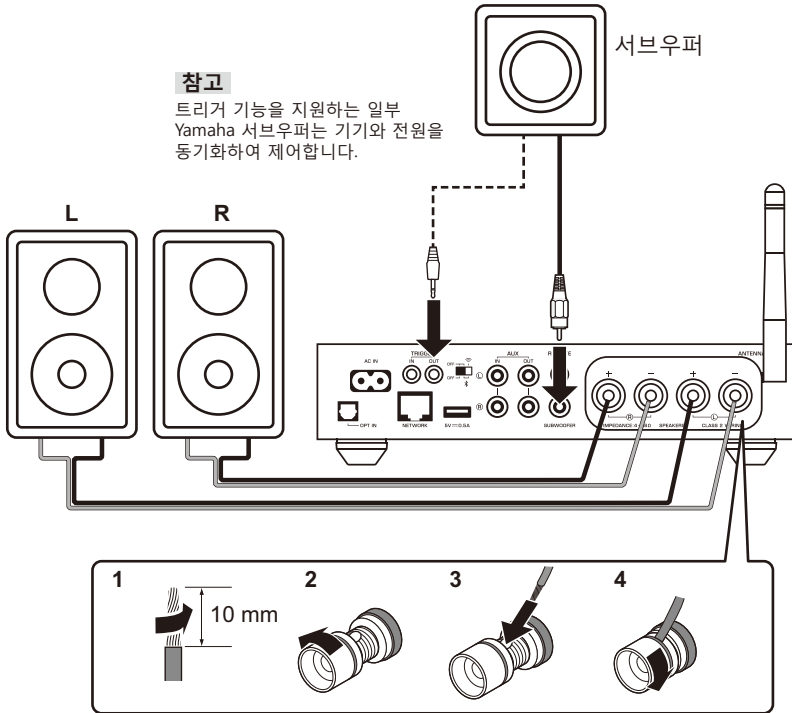

스피커 케이블 연결 시 주의사항

스피커 케이블을 잘못 연결할 경우 단락이 발생하고 기기나 스피커가 손상될 수도 있습니다.

- 스피커 케이블의 나선을 단단히 꼬십시오.

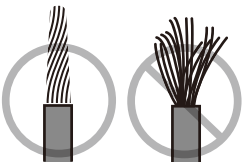

- 스피커 케이블의 심선이 서로 닿지 않게 하십시오.

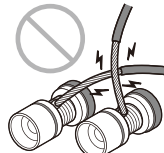

- 스피커 케이블의 심선이 기기의 금속 부품(후면 패널 및 나사)에 닿지 않게 하십시오.

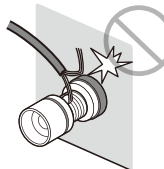

■ 오디오 장치(WXC-50) 연결

주의

이 스위치를 전환할 경우 전원을 대기로 설정하십시오.

기기 및 MusicCast CONTROLLER를 이용한 볼륨 조절

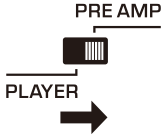

오디오 장치를 이용한 볼륨 조절

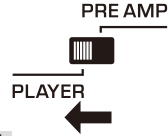

참고

스위치를 "PLAYER"로 설정하면 기기가 오디오를 최대 볼륨으로 출력합니다.

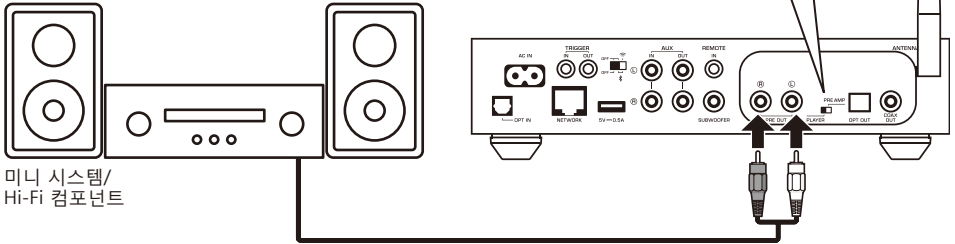

Yamaha Hi-Fi 앰프 연결(A-S 시리즈)

다음 연결 설정에서 기기 전원을 켜거나 대기로 전환하면 A-S 시리즈 앰프의 전원도 자동으로 전환됩니다.

(예) A-S1100

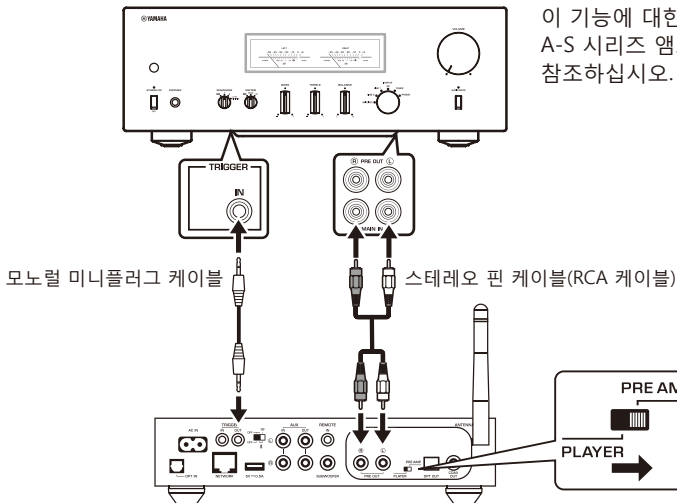

참고

이 연결 설정에는 시중에서 판매하는 케이블이 필요합니다.

■ 네트워크에 연결

무선 네트워크에 연결

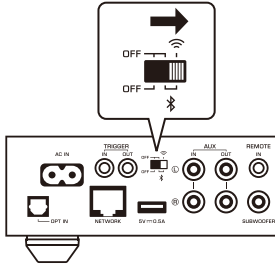

유선 네트워크에 연결

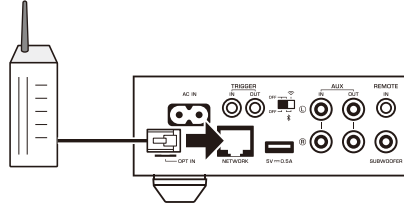

참고

네트워크를 통해서 고해상도 오디오 음원을 재생하는 경우에는 유선 라우터로 연결할 것을 권장합니다.

■ 전원 케이블 연결

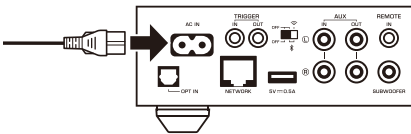

전원을 켜짐/대기로 설정

전면 패널 또는 리모컨의  (전원) 키를 사용하여 켜짐과 대기를 오가며 기기 전원을 전환합니다.

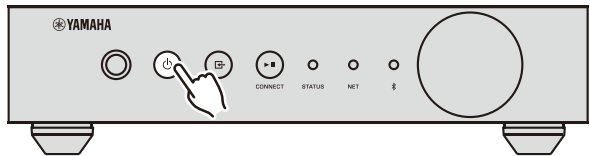
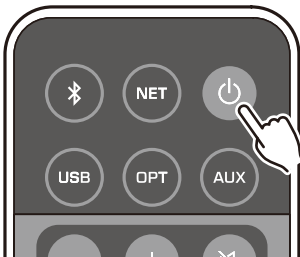

스마트폰에 MusicCast CONTROLLER 설치

App Store 또는 Google Play™에서 무료 앱인 “MusicCast CONTROLLER”를 검색하여 모바일 장치에 설치합니다.

MusicCast 네트워크에 기기 추가

- 1 모바일 장치에서 “MusicCast CONTROLLER” 앱 아이콘을 터치한 다음 “Setup”을 터치합니다.

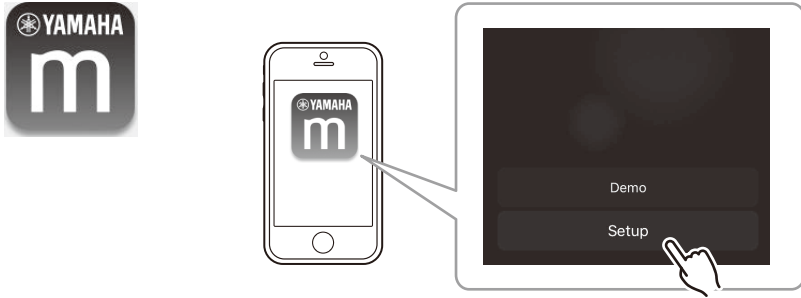

참고

다른 MusicCast 호환 장치를 네트워크에 이미 연결한 경우 “Settings”을 터치한 다음 “Add New Device”를 터치합니다.

- 2 “MusicCast CONTROLLER” 앱의 화면 지시에 따라 네트워크를 설정합니다.

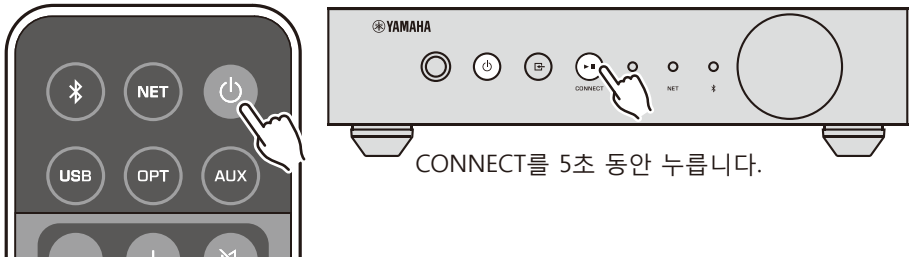

재생

■ MusicCast CONTROLLER로 음악 즐기기

스마트폰의 음악

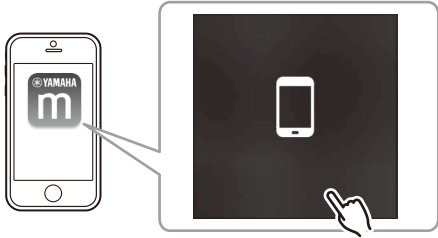

인터넷 라디오

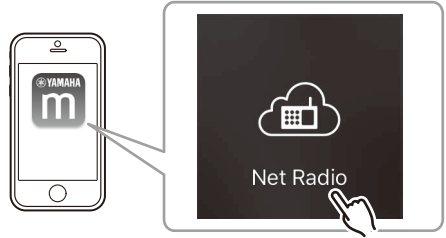

미디어 서버(PC/NAS)에 저장된 음악

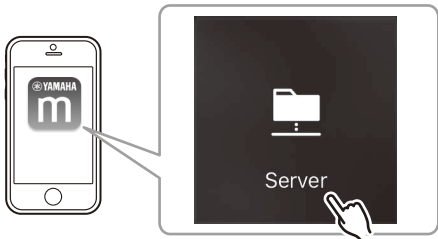

온라인 스트리밍 서비스

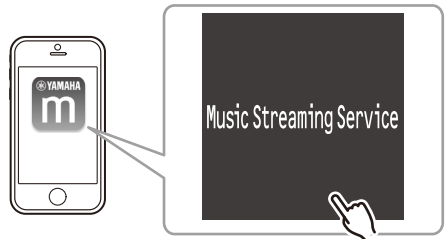

참고

지원되는 음악 스트리밍 서비스는 사용 국가나 지역에 따라 다릅니다.

USB 저장 장치에 저장된 음악

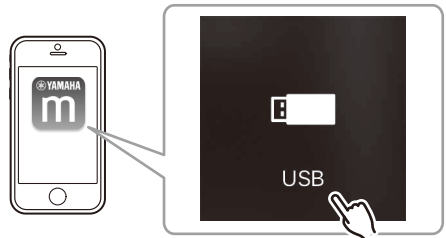
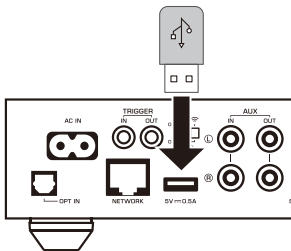

■ 다른 재생 장치에서 재생

외부 음원 청취

디지털 광 케이블 사용

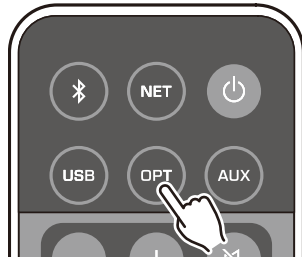
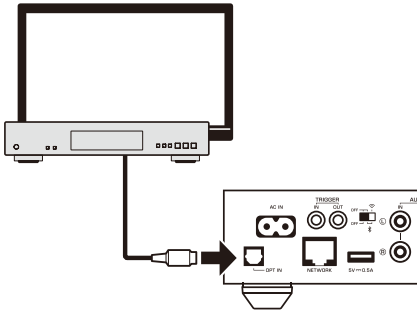

아날로그 스테레오 핀 케이블 사용

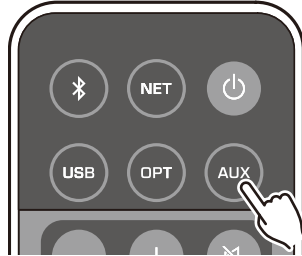
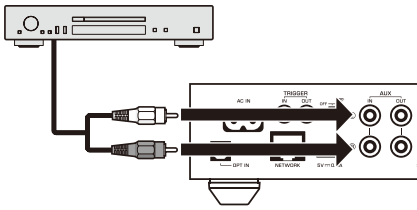

Bluetooth 장치에 저장된 음악 재생

입력 소스로 Bluetooth를 선택한 다음 Bluetooth 장치에서 기기를 선택합니다.

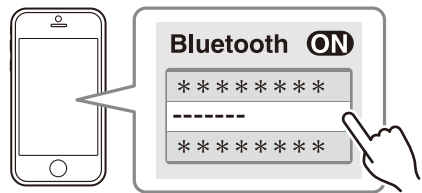
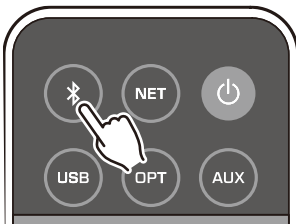

AirPlay를 통해서 음악 재생

AirPlay 아이콘을 터치해서 오디오 출력 장치로 기기의 네트워크 이름을 선택합니다.

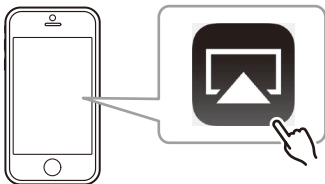

문제 해결

본 기기가 올바르게 작동하지 않을 경우에는 아래의 표를 참조하십시오.
 해당 문제가 아래의 표에 없거나 아래의 설명이 도움이 되지 않으면 기기를 끄고, 전원 케이블을 분리한 후 가까운 Yamaha 공인 대리점 또는 서비스 센터에 문의하십시오.

일반사항

문제	원인	해결 방법
전원이 켜지지 않습니다.	전원 케이블이 제대로 연결되지 않았습니다.	전원 케이블을 단단히 연결하십시오.
	보호 회로 기능이 활성화되었습니다.	안전 예방책으로, 전원 켜기 기능이 비활성화되었습니다. 가까운 Yamaha 공인 대리점 또는 서비스 센터에 연락해 수리를 요청하십시오.
전원이 켜졌다가 바로 꺼집니다.	스피커 케이블이 단락되어도 기기의 전원이 켜져 있습니다.	각 스피커 케이블의 나선을 단단히 꼬아서 기기와 스피커에 다시 연결하십시오(6페이지).
	내부 전원 공급 회로가 고장 났습니다.	가까운 Yamaha 공인 대리점 또는 서비스 센터에 연락해 수리를 요청하십시오.
기기가 반응하지 않습니다.	외부 전기 충격(번개 또는 과도한 정전기 등)으로 인해 내부 마이크로컴퓨터가 작동하지 않습니다.	Ⓛ (전원) 버튼을 15초 이상 눌러서 기기를 재부팅하십시오.
사운드가 출력되지 않습니다.	입력 또는 출력 케이블이 올바르게 연결되지 않았습니다.	케이블을 바르게 연결하십시오.
	다른 입력 소스가 선택되어 있습니다.	입력 선택 키를 사용하여 적절한 입력 소스를 선택하십시오.
	볼륨이 최소 또는 음소거 상태입니다.	볼륨을 올리십시오.
	재생 장치의 디지털 광 오디오 출력이 PCM이 아닌 다른 오디오 형식으로 설정되어 있습니다.	본 기기는 광 입력에서 PCM만 지원합니다. 재생 장치(TV 등)의 오디오 출력 설정을 PCM으로 변경하십시오.

네트워크

문제	원인	해결 방법
MusicCast CONTROLLER에서 연결 설정을 구성할 수 없습니다.	모바일 장치가 집에 있는 무선 라우터에 연결되어 있지 않습니다.	모바일 장치를 무선 라우터에 연결한 다음 MusicCast CONTROLLER를 시작하십시오.
	앱이 기기를 감지하려면 시간이 다소 걸립니다.	모바일 기기의 셀룰러 데이터 전송을 비활성화합니다.
	후면 패널의 무선 스위치가 꺼져 있습니다.	모바일 기기가 슬립 모드로 전환되지 않는지 확인하면서 잠시 기다리십시오.
	기기의 전원이 대기로 설정되어 있습니다.	네트워크 케이블을 사용하여 기기를 라우터(AP)에 연결하거나 무선 스위치를 올바르게 설정하십시오.
	무선 라우터(AP)의 방화벽 설정에 의해 네트워크 액세스가 제한되었습니다.	기기를 켭니다.
네트워크 기능이 작동하지 않습니다.	무선 라우터(AP)의 방화벽 설정과 MAC 주소 필터를 확인하십시오.	무선 라우터(AP)의 방화벽 설정과 MAC 주소 필터를 확인하십시오.
	네트워크 매개 변수(IP 주소)를 올바르게 가져오지 않았습니다. 본 기기가 시동 중입니다. (전원 케이블을 콘센트에 연결한 후 기기를 작동할 수 있게 되기까지 10초 정도 걸립니다.)	라우터에서 DHCP 서버 기능을 활성화하십시오. 기기가 완전히 시작된 후에 네트워크 기능을 사용하십시오.

문제	원인	해결 방법
네트워크를 통해 펌웨어를 업데이트할 수 없습니다.	네트워크 연결이 불안정합니다.	잠시 후에 다시 업데이트해 보십시오.
무선 라우터(AP)를 통해 기기를 인터넷에 연결할 수 없습니다.	무선 라우터(AP)가 꺼져 있습니다. 기기와 무선 라우터(AP)가 너무 멀리 떨어져 있거나 사이에 장애물이 있습니다.	무선 라우터를 켜십시오. 기기와 무선 라우터(AP)를 더 가까이 배치하거나 사이에 장애물이 없는 위치로 옮기십시오.

Bluetooth

문제	원인	해결 방법
기기를 Bluetooth 장치와 페어링할 수 없습니다.	Bluetooth 장치가 A2DP를 지원하지 않습니다. 본 기기와 Bluetooth 장치가 너무 멀리 떨어져 있습니다. 기기가 대기 모드로 전환됩니다.	A2DP를 지원하는 Bluetooth 장치를 사용하십시오. Bluetooth 장치를 본 기기에 가깝게 이동하십시오. 기기를 켜고 입력 소스로 Bluetooth를 선택한 다음 장치와의 페어링을 수행하십시오.
	다른 Bluetooth 장치가 기기에 이미 연결되어 있습니다.	현재 Bluetooth 연결을 종료한 다음 새 연결을 구성하십시오.

상태 표시기(전면 패널) 에러 표

색상	조건	점멸	기기의 상태
적색	깜박거리고, 전원이 켜졌다가 바로 꺼짐	2~8회	안전 예방책으로, 기기의 전원이 스스로 꺼졌습니다.
	깜박거리고, 전원이 켜지지 않음	4~8회	안전 예방책으로, 전원 켜기 기능이 비활성화되었습니다. 가까운 Yamaha 공인 대리점 또는 서비스 센터에 연락해 수리를 요청하십시오.
	점멸(0.5초 간격)	기기가 꺼질 때까지 2~7회 반복해서 점멸한 후 1초 동안 꺼짐	펌웨어 업데이트중에 에러가 발생했습니다. 펌웨어 업데이트에 대한 자세한 내용은 Yamaha 웹사이트에서 다운로드할 수 있는 사용설명서(고급)를 참조하십시오.
	느리게 점멸(1초 간격)	기기가 꺼질 때까지 반복됨	2회
3회			네트워크에 에러가 발생했습니다.
		5회	WAC/WPS/CONNECT에 에러가 발생했습니다.
주황색	점멸	2회	기기와 리모컨의 리모컨 ID가 일치하지 않거나 리모컨 신호 수신이 비활성화되었습니다. 리모컨 설정에 대한 자세한 내용은 Yamaha 웹사이트에서 다운로드할 수 있는 사용설명서(고급)를 참조하십시오.
백색	전원을 켜 후 느리게 점멸	10회	새로운 펌웨어 업데이트를 사용할 수 있습니다. 펌웨어 업데이트에 대한 자세한 내용은 Yamaha 웹사이트에서 다운로드할 수 있는 사용설명서(고급)를 참조하십시오.

고급 작동

본 기기에는 톤 조절과 같은 기타 여러 가지 기능이 내장되어 있습니다. 기기 작동에 대한 자세한 내용은 Yamaha 웹사이트에서 다운로드할 수 있는 사용설명서(고급)를 참조하십시오.

1. 웹 브라우저에서 Yamaha 웹사이트(<http://download.yamaha.com/>)에 접속합니다.
2. 해당 국가나 지역을 선택하십시오.
3. "모델명으로 검색"의 빈 칸에 WXA-50 또는 WXC-50(모델명)을 입력합니다.
4. "검색" 버튼을 클릭합니다.
5. "검색 결과"에 표시된 사용설명서를 다운로드합니다.

Yamaha Global Site
<http://www.yamaha.com/>

Yamaha Downloads
<http://download.yamaha.com/>

Manual Development Department
© 2016 Yamaha Corporation

Published 08/2016 NV-A0
Printed in Malaysia

ZU47770