



 **YAMAHA**
YAMAHA MUSIC KOREA

야마하 뮤직 코리아(주)

서울시 영등포구 여의도동 23-8 동양증권B/D 16F
TEL: (02)3770-0661~2 FAX: (02)3770-0666
www.yamaha-music.co.kr

관악기 A/S센터

- Flute 전국: 080-600-1123(Lims Flute)
- 목관 전국: 02-525-3750(Woodwind Craft), 부산: 051-518-3445(프라센)
- 관악기 전국: 02-525-3750(거창), 02-744-9966(새움), 02-742-3008(태성)
042-484-4849(대전-대명), 055-742-4767(진주-진주 악기 센터)

* 이 내용의 무단전제 및 복사를 금합니다.

트럼펫/코넷/후루겔혼/ 로터리 트럼펫

사용설명서

YAMAHA MUSIC KOREA LTD.
www.yamaha-music.co.kr

트럼펫/코넷/후루겔혼/ 로터리 트럼펫

사용설명서

주의 사항 사용하기 전에 읽어 보십시오.

다음은 악기를 올바르게 안전하게 사용하고 연주자와 다른 사람들이 피해를 입거나 다치지 않게 하기 위한 주의 사항입니다. 주의 사항을 숙지하고 따르십시오.

만약 어린이가 악기를 사용하는 경우 보호자는 어린이에게 이 주의 사항들을 확실하게 설명하고 어린이가 주의 사항을 완전히 이해하고 준수하는지 확인해야 합니다. 이 설명서를 읽은 후에는 안전한 곳에 보관하여 향후 참조하도록 하십시오.

■ 아이콘 정보

 : 이 아이콘은 주의해야 할 사항을 나타냅니다.

 : 이 아이콘은 금지되는 행동을 나타냅니다.

주의

이 기호로 표시하는 대로 지시 사항을 따르지 않으면 악기가 손상되거나 다칠 수 있습니다.



다른 사람이 근처에 있을 때에는 악기를 던지거나 휘두르지 마십시오.
마우스피스 또는 기타 부품이 떨어지면서 다른 사람이 다칠 수 있습니다. 항상 악기를 조심스럽게 다루십시오.



실수로 어린이가 먹지 않도록 오일, 광택제 등은 어린이의 손이 닿지 않는 곳에 보관하십시오.
오일, 광택제 등은 어린이의 손이 닿지 않는 곳에 두고 어린이가 없는 곳에서 유지보수를 하십시오.



온도, 습도 등과 같은 기후 조건에 유의하십시오.
악기를 난로와 같은 열원에 가까이 두지 마십시오. 또한 온도나 습도가 매우 높은 곳에서 악기를 사용하거나 보관하지 마십시오. 그럴 경우 키 밸런스, 연결 장치 또는 패드가 손상되어 연주 도중 문제가 발생할 수 있습니다.



래커 마감 처리한 악기를 손볼 때 벤젠이나 시너는 사용하지 마십시오.
그럴 경우 마감 처리된 상부 코팅이 손상될 수 있습니다.



악기의 외관이 손상되지 않게 주의하십시오.
악기를 불안정한 위치에 두면 넘어지거나 떨어져 외관이 손상될 수 있습니다. 악기를 보관하는 장소와 방법을 주의하십시오.



악기를 개조하지 마십시오.
악기를 개조하면 품질 보증을 받을 수 없을 뿐 아니라 수리가 불가능해질 수도 있습니다.

판금 처리된 관악기는 시간이 지나면 마감 색상이 변할 수 있지만 악기 연주와는 아무런 상관이 없습니다. 오래되지 않은 얼룩은 유지보수 과정에서 쉽게 제거할 수 있습니다. (얼룩이 커지면서 제거하기 어려워질 수 있습니다.)

* 악기의 특정한 마감 처리 유형에 적합한 규격 부속품을 사용하십시오. 또한 금속성 광택제는 마감 처리한 상부 코팅의 얇은 보호막을 제거하여 마감 부분이 더 알아지게 합니다. 광택제를 사용하기 전에 이 점에 주의하십시오.

■ 트럼펫

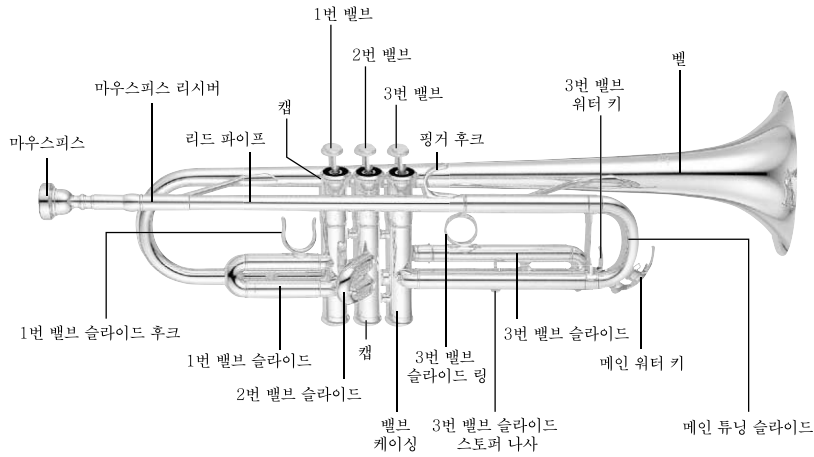

■ 후루질혼

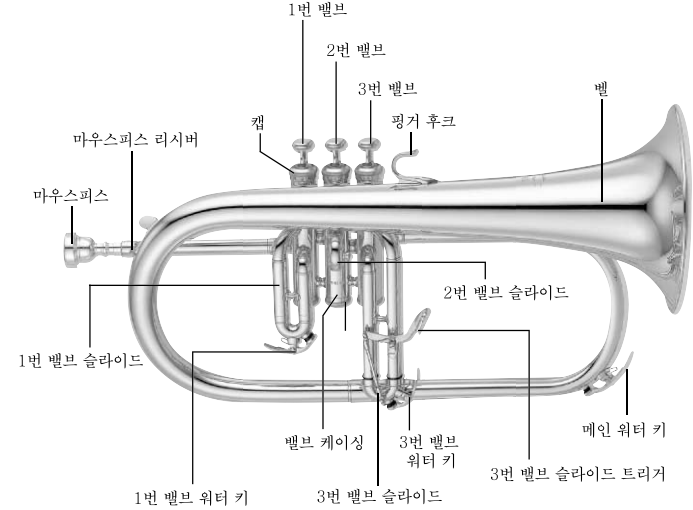

■ 코넷

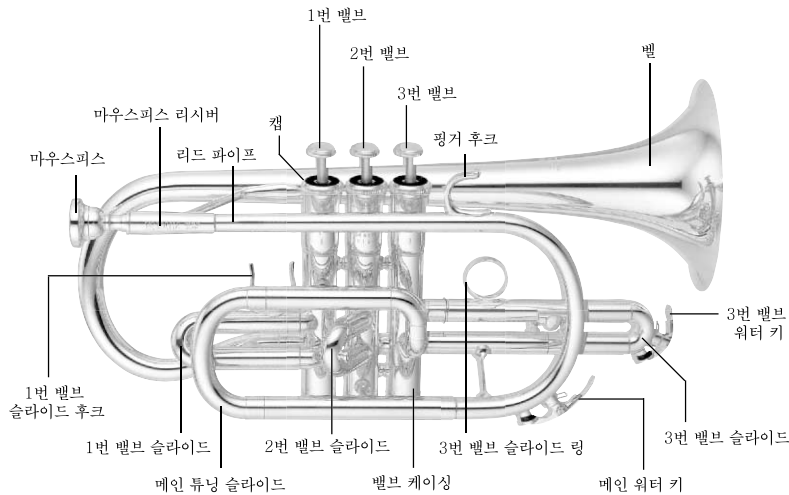

■ 로터리 트럼펫

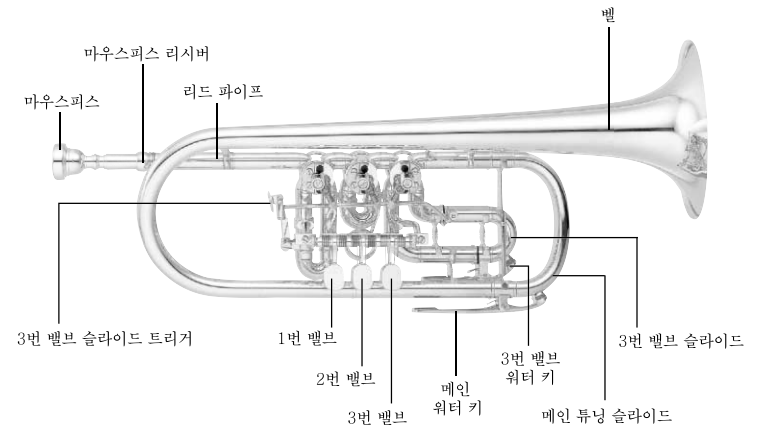

* 성능 향상을 위해 디자인 및 사양은 예고 없이 변경될 수 있습니다.

악기 다루기

트럼펫은 얇은 금속으로 제작되었으므로 조심스럽게 다루야 합니다. 악기에 과도한 힘을 가하거나 부딪쳐 패이거나 손상되지 않게 하십시오.

■ 오일 바르기

피스톤에 오일 바르기

1. 밸브 캡 나사를 풀고 밸브 케이싱에서 밸브 피스톤이 절반 정도 드러날 때까지 피스톤을 똑바로 잡아당깁니다.
2. 피스톤에 밸브 오일을 몇 방울 떨어뜨립니다.

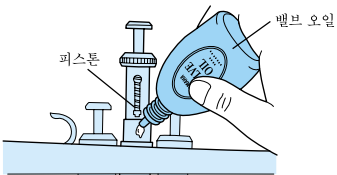

* 오일을 너무 많이 사용하지 마십시오.

3. 피스톤을 밸브 케이싱으로 천천히 넣습니다. 이때 피스톤에 찍힌 숫자가 마우스피스를 마주보는 방향에 있어야 합니다. 밸브 캡을 단단히 조인 다음 피스톤을 상하로 몇 번 움직여 오일이 피스톤에 골고루 발라지게 합니다.

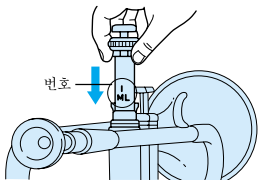

- * 밸브 케이싱에서 모든 피스톤을 떼어 냈다면 피스톤을 밸브 케이싱에 다시 끼우기 전에 피스톤에 표시된 번호가 케이싱에 표시된 번호와 일치하는지 확인하십시오.
- * 피스톤이 적당히 부드럽게 작동하려면 오일을 발라 두어야 합니다.

**로터에 오일 바르기
(로터리 트럼펫만 해당)**

1. 레버를 아래쪽으로 누르면서 밸브 슬라이드를 떼어 냅니다.
 - * 레버를 아래로 누르지 않고 밸브 슬라이드를 떼어 내면 파이프 내의 기압이 떨어지면서 공기가 빨려 들어가 로터 기능이 저하되거나 파이프 내부가 손상될 위험이 있습니다.
2. 로터에 로터 오일을 바른 다음 레버를 몇 번 움직여 오일이 골고루 퍼지게 하십시오.

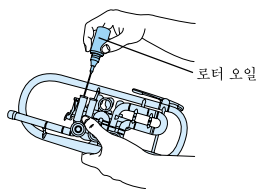

- * 오일이 파이프 안쪽에 있는 슬라이드 그리스나 먼지와 섞이는 것을 방지하려면 오일 컨테이너의 배출 장치를 눌러 파이프 안쪽 벽과 접촉하지 않도록 하십시오.
 - * 오일 컨테이너의 배출 장치는 금속성이므로 로터와 직접 접촉하지 않도록 주의해야 합니다.
3. 레버를 아래쪽으로 누르면서 밸브 슬라이드를 교체하십시오.
 - * 레버를 누르지 않고 밸브 슬라이드를 교체하면 파이프 안쪽의 기압 때문에 로터 성능이 저하되거나 파이프 내부가 손상될 위험이 있습니다.

■ 밸브 슬라이드에 오일 바르기

1. 오일을 바른 슬라이드에 해당되는 피스톤을 누르고 슬라이드 일부를 꺼냅니다. 튜닝 슬라이드 오일을 몇 방울 바릅니다.

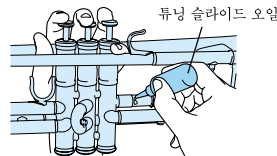

* 오일을 너무 많이 사용하지 마십시오.

2. 피스톤을 아래로 누르면서 슬라이드를 안팎으로 몇 번 움직입니다.

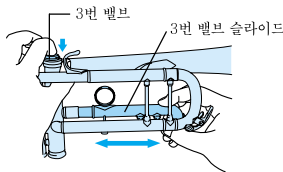

- * 피스톤을 아래로 누르지 않고 밸브 슬라이드를 떼어 내거나 교체하면 파이프에서 기압이 떨어지거나 상승하여 피스톤 성능이 저하되거나 파이프 안쪽이 손상될 위험이 있습니다.
- * 피스톤이 적당히 부드럽게 작동하려면 오일을 발라 두어야 합니다.

스프링 유형의 슬라이드 트리거가 있는 밸브 슬라이드에 슬라이드 오일을 바른 후 이전과 마찬가지로 피스톤을 아래로 누르고 슬라이드를 안팎으로 몇 번 움직여 오일이 골고루 발라지게 합니다. 또한 트리거 샤프트와 나사에도 소량의 오일을 바릅니다.

■ 주의-3번 밸브 슬라이드 이탈 방지

스토퍼 나사가 있는 악기에서는 나사가 꼭 끼여져 있는지 확인하십시오.

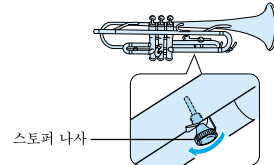

■ 마우스피스 설정

마우스피스를 마우스피스 리시버에 꼭 들어맞게 삽입합니다.

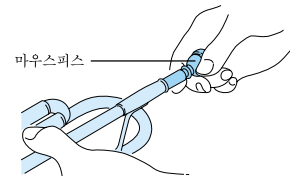

- * 마우스피스를 마우스피스 리시버에 억지로 끼워 넣지 마십시오. 마우스피스가 꼭 끼여 떼어 내기 어려울 수 있습니다.

■ 조율

메인 튜닝 슬라이드를 안쪽으로 움직여서 악기를 조율합니다. 온도 변화가 피치에 영향을 주기 때문에 조율에 앞서 악기에 따뜻한 바람을 불어 데워 주어야 합니다.

트럼펫/로터리 트럼펫

메인 튜닝 슬라이드를 안쪽으로 움직여서 악기를 조율합니다.

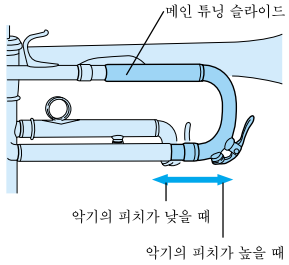

코넷

메인 튜닝 슬라이드를 안쪽으로 움직여서 악기를 조율합니다.

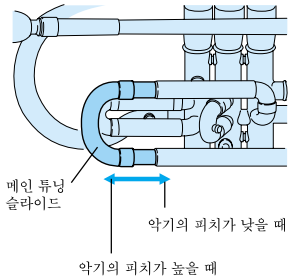

후루겔혼/피콜로 트럼펫

마우스파이프 나사를 풀고 마우스파이프를 안쪽으로 움직이면서 악기를 조율합니다.

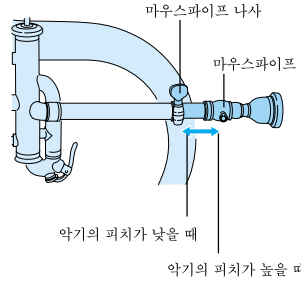

휴식 시간, 이동 중 또는 연주 후에는 반드시 케이스에 악기를 보관하십시오.

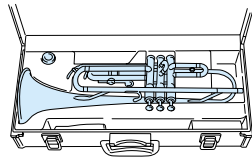

마우스피스 정보

악기와 함께 제공된 마우스피스는 해당 악기용 표준 마우스피스입니다. 이 마우스피스는 헐겁지 않게 마우스피스에 꼭 들어맞도록 설계되었습니다. 마우스피스를 거칠게 다루거나 떨어뜨리거나 손상시키지 마십시오.

■ 연주 후

연주 후 반드시 다음과 같은 방법으로 악기에서 물기나 먼지를 제거하십시오.

● 밸브 슬라이드 관리

1. 소재할 밸브 슬라이드의 피스톤을 누르고 슬라이드를 떼어 냅니다.

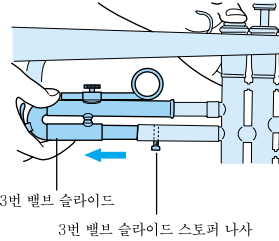

- * 피스톤을 누르지 않고 밸브 슬라이드를 떼어 내면 파이프 안의 기압이 떨어지면서 공기가 빨리 들어가 피스톤 기능이 저하되거나 파이프 내부가 손상될 위험이 있습니다.
- * 악기에 슬라이드 스톱퍼 나사가 있다면 슬라이드를 떼어 내기 전에 먼저 나사를 푸십시오.

2. 슬라이드에서 물기를 제거합니다. 또한 워터 키에서도 물기를 제거합니다.

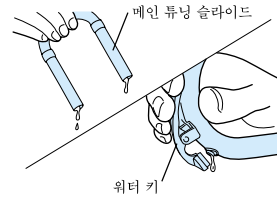

- * 밸브 슬라이드는 부식 방지 능력이 뛰어난 황동이나 양은으로 만들어져 있습니다. 그러나 악기 안에 장시간 물기가 남아 있으면 부식이 발생할 수 있습니다. 주의하십시오.

● 기타 관리

연주 전에 했던 것처럼 피스톤에 밸브 오일을 조금 바르고 피스톤을 상하로 몇 번 움직입니다. 마찬가지로 로터리 트럼펫의 로터에 로터 오일을 조금 바르고 레버를 몇 번 움직이십시오.

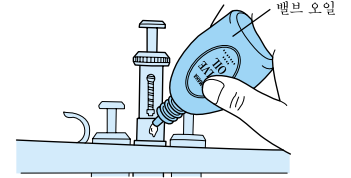

* 오일을 너무 많이 사용하지 마십시오.

● 바디 관리

광택 천으로 악기 표면을 부드럽게 닦습니다. 먼지나 녹이 눈에 띄면 다음 제품을 사용할 수 있습니다.

- | |
|--|
| <p>랙커 마감 처리용
광택 천 + 래커 광택제</p> <p>실버 플레이트용
실버 천 + 실버 광택제</p> |
|--|

아름다운 광택을 내려면 실리콘 천으로 악기를 닦습니다.

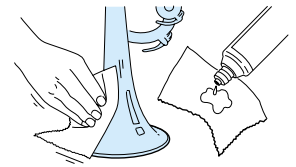

■ 월 1 ~ 2회 관리

● 피스톤 및 밸브 케이싱 관리

트럼펫의 밸브는 피스톤과 케이싱 사이에 거의 틈이 없도록 설계되었으므로 이 정밀 부품들은 조심스럽게 취급해야 합니다.

1. 소제봉을 거즈로 감싸 금속 부분이 노출되지 않게 하십시오.

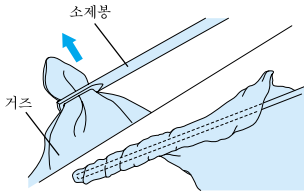

* 금속 부분이 노출되면 밸브 케이싱이나 피스톤이 손상될 수 있습니다.

2. 밸브 케이싱 안쪽의 먼지를 닦아 냅니다.

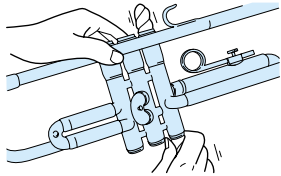

3. 피스톤에서 먼지를 제거합니다.

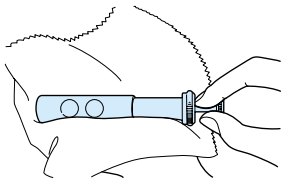

4. 피스톤을 해당 밸브 케이싱에 다시 끼웁니다. 피스톤에 표시된 번호가 밸브 케이싱에 표시된 번호와 일치하는지 확인한 다음 피스톤을 마우스피스와 마주보게끔 하여 해당 번호의 밸브 케이싱에 조심스럽게 삽입합니다. 밸브 케이싱에서 피스톤을 돌려서는 안됩니다.

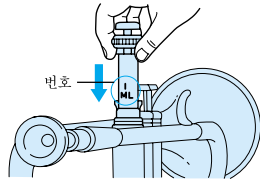

5. 피스톤에 밸브 오일을 바릅니다.

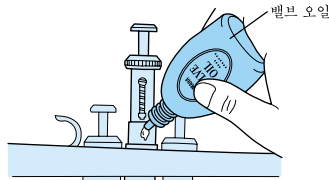

- * 오일을 너무 많이 사용하지 마십시오.
- * 피스톤을 완전히 눌렀을 때 공기가 약기를 통해 빠져나가지 않는다면 피스톤이 잘못된 밸브 케이싱에 끼워졌을 수 있습니다. 피스톤과 밸브 케이싱에 표시된 번호가 일치하는지 확인하십시오.

피스톤은 트럼펫에서 가장 중요한 부품입니다. 피스톤을 거칠게 다루거나 떨어뜨리거나 이탈시키지 마십시오. 손상되거나 패인 피스톤은 절대로 밸브 케이싱에 끼워서는 안됩니다. 약기 구입처에 문의하십시오.

● 로터 관리(로터리 트럼펫만 해당)

1. 로터리 밸브 캡을 떼어 내고 로터 스핀들 오일을 로터 중앙의 스핀들 위치에 바릅니다.

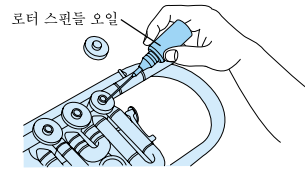

2. 로터가 회전하는 부위에 로터 스핀들 오일을 바릅니다. 로터리 밸브 캡을 교체하고 레버를 몇 번 움직여 오일이 골고루 발라지게 합니다.

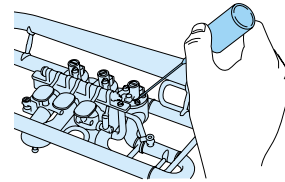

3. 레버 샤프트에 레버 오일을 바릅니다.

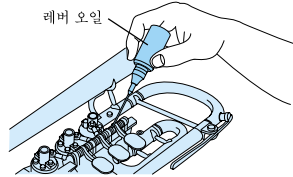

● 밸브 슬라이드 관리

1. 메인 튜닝 슬라이드, 2번 밸브 슬라이드 및 슬라이드 트리거가 없는 밸브 슬라이드에 슬라이드 그리스를 얇게 펴서 바릅니다.

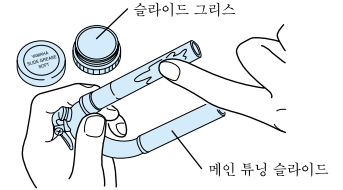

2. 메인 튜닝 슬라이드를 앞뒤로 몇 번 움직여 그리스가 골고루 발라지게 합니다.

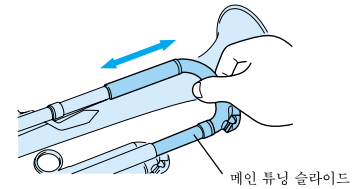

연 2회 유지보수

악기 소제

1. 금관악기용 비눗물을 만듭니다. 온수(30°~40°C)와 금관악기용 비누를 10:1~15:1 비율로 섞어 금관악기용 비눗물을 준비합니다. 악기를 비눗물에 담그기 전에 피스톤, 밸브 케이싱 커버, 슬라이드 밸브를 떼어 냅니다.

2. 물에서 악기를 꺼내고 잘 구부러지는 소제 용구에 비눗물을 묻혀 악기 파이프 안쪽을 닦습니다.

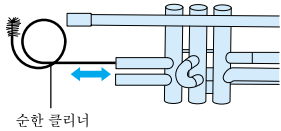

순한 클리너

3. 악기를 소제한 후 깨끗한 물을 사용하여 금관악기용 비눗물을 완전히 씻어 냅니다. 그리고 밸브 오일과 슬라이드 그리스를 바른 다음 악기를 다시 조립합니다.

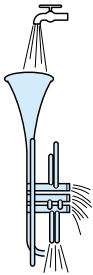

마우스피스 소제

1. 금관악기용 비눗물을 적신 마우스피스 브리시를 사용하여 마우스피스의 통로를 소제합니다. 깨끗한 물로 마우스피스를 씻어 냅니다.

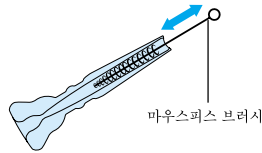

마우스피스 브리시

톤이 깨끗하지 않고 피치가 낮습니다.

- 밸브가 더럽습니다. → 밸브를 소제하십시오.
- 트럼펫이 크게 패였거나 공기가 새고 있습니다.
- 마우스피스가 마우스피스 리시버에 잘 맞지 않아 공기가 새고 있습니다. → 악기 구입처에 문의하십시오.
- 펠트나 코르크가 손상되었습니다. → 악기 구입처에 문의하십시오.

소리가 나지 않습니다.

- 피스톤의 구멍이 밸브 케이싱의 구멍과 일치하지 않습니다. → 피스톤에 표시된 번호가 밸브 케이싱에 표시된 번호와 일치하는지 확인하십시오.

피스톤이 제대로 작동하지 않습니다.

- 피스톤과 밸브 케이싱 사이에 먼지가 쌓였습니다. → 밸브 케이싱 내부를 소제하십시오.
- 피스톤을 떨어뜨리거나 부딪치는 바람에 피스톤이 손상되었습니다. → 손상된 피스톤을 악기에 사용하지 마십시오. 악기 구입처에 문의하십시오.
- 피스톤이나 밸브 케이싱이 부식되었습니다. → 악기 구입처에 문의하십시오.

밸브 슬라이드가 꼭 끼여 떼어 낼 수 없습니다. 슬라이드가 잘 움직이지 않습니다.

- 밸브 슬라이드와 안쪽 튜브 사이에 먼지가 쌓였습니다. → 먼지를 완전히 제거하고 슬라이드 유형에 맞는 슬라이드 그리스를 바르거나 튜닝 슬라이드 오일을 바르십시오.
- 슬라이드를 떨어뜨리거나 충격을 가하면 패이거나 소제 중에 슬라이드가 휘어질 수 있습니다. → 악기 구입처에 문의하십시오.

나사가 너무 세게 죄어져 있어 뺄 수 없습니다.

- 나사가 부식되었습니다.
- 악기를 떨어뜨리거나 부딪쳐 나사가 손상되었습니다. → 악기 구입처에 문의하십시오.

악기 내부에 공기가 통하지 않습니다.

- 피스톤이 잘못된 밸브 케이싱에 끼워졌습니다. → 피스톤을 올바른 밸브 케이싱에 설치하십시오.

마우스피스를 제거할 수 없습니다.

- 마우스피스가 연결된 상태에서 악기가 떨어졌거나 충격을 받았습니다. 또는 마우스피스를 너무 세게 끼웠습니다.
- 악기에 마우스피스를 끼운 채로 장시간 방치되었습니다. → 악기 구입처에 문의하십시오.

악기를 연주할 때 이상한 소리가 납니다.

- 악기의 납땜이 떨어졌거나 내부에 이물질이 들어갔습니다. → 악기 구입처에 문의하십시오.

피스톤을 누를 때 금속성 소음이 납니다.

- 펠트가 찢어졌거나 없어졌습니다. → 악기 구입처에 문의하십시오.
- 피스톤 버퍼나 밸브 케이싱의 커버가 헐겁습니다. → 커버를 단단히 고정시키십시오.
- 피스톤의 샤프트가 구부러졌습니다. → 악기 구입처에 문의하십시오.

★ 대체 운지법은 괄호 ()로 표시합니다.

■ 트럼펫

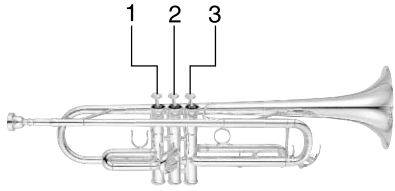

■ 코넷

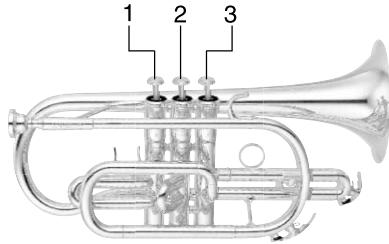

■ 후루겔혼

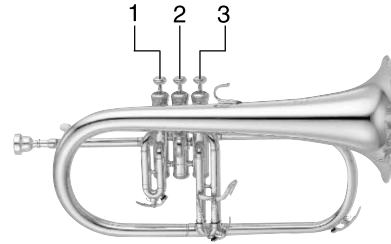

■ 로터리 트럼펫

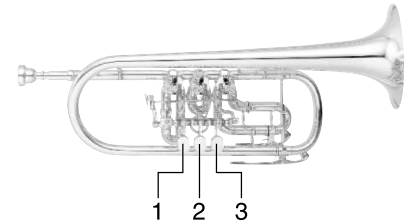

Musical notation for a scale exercise across four instruments. The notation consists of two staves: a treble clef staff with notes and a bass clef staff with notes. Fingerings are indicated below the notes. Blue text indicates alternative fingerings.

Staff 1 (Treble Clef):

- Notes: C4, D4, E4, F4, G4, A4, B4, C5, B4, A4, G4, F4, E4, D4, C4
- Fingerings: 1.3, 1.2 (3), 2, 0, 1.3, 1.2 (3), 1, 0 (1.3), 1.2 (3), 2, 0 (2.3), 1 (1.3), 0 (1.2) (3), 1, 0 (1.3), 1.2 (3), 2, 0

Staff 2 (Bass Clef):

- Notes: C3, B2, A2, G2, F2, E2, D2, C3, B2, A2, G2, F2, E2, D2, C3
- Fingerings: 1.2.3, 2.3, 1, 1.2.3, 2.3, 2, 2.3, 1, 1.2, 2 (2.3), 2, 2.3, 1

메 모

메 모

메 모