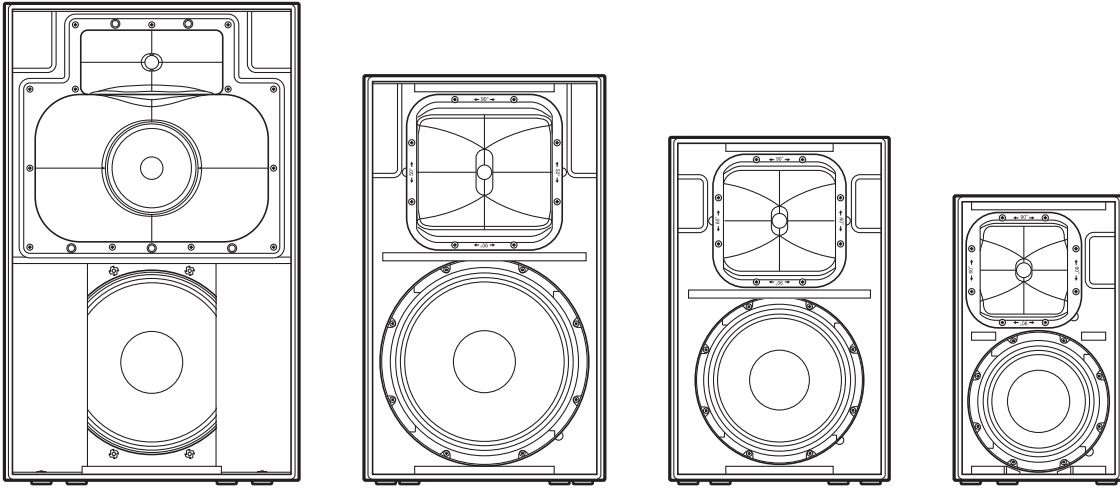

**POWERED LOUDSPEAKER**

**DZR 315**  
**DZR 315-D**  
**DZR 15**  
**DZR 15-D**

**DZR 12**  
**DZR 12-D**  
**DZR 10**  
**DZR 10-D**

**POWERED SUBWOOFER**

**DXS 18xLF**  
**DXS 18xLF-D**

**DXS 15xLF**  
**DXS 15xLF-D**

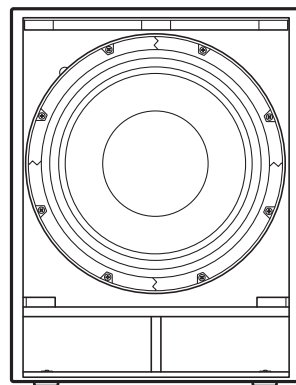
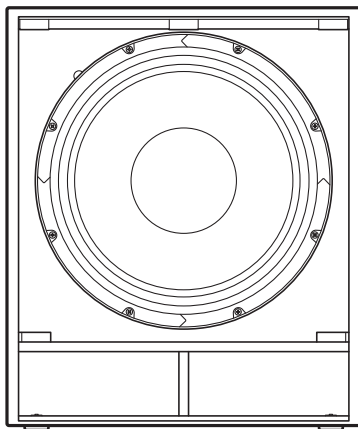

**EN** Owner's Manual  
**DE** Bedienungsanleitung  
**FR** Mode d'emploi  
**ES** Manual de instrucciones  
**PT** Manual do Proprietário

**IT** Manuale di istruzioni  
**RU** Руководство пользователя  
**KO** 사용설명서  
**JA** 取扱説明書

**POWERED SPEAKER SYSTEM**

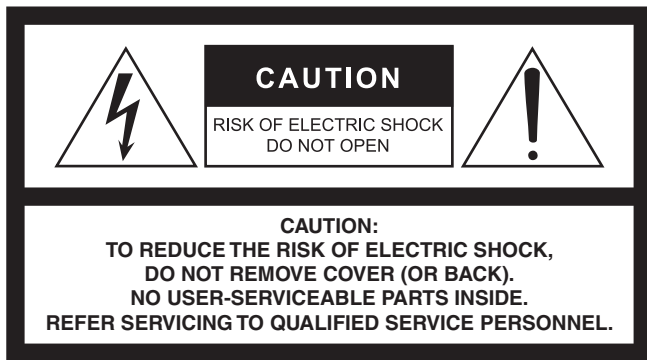

The above warning is located on the rear of the unit.



L'avertissement ci-dessus est situé sur l'arrière de l'unité.

## Explanation of Graphical Symbols Explication des symboles



The lightning flash with arrowhead symbol within an equilateral triangle is intended to alert the user to the presence of uninsulated "dangerous voltage" within the product's enclosure that may be of sufficient magnitude to constitute a risk of electric shock to persons. L'éclair avec une flèche à l'intérieur d'un triangle équilatéral est destiné à attirer l'attention de l'utilisateur sur la présence d'une « tension dangereuse » non isolée à l'intérieur de l'appareil, pouvant être suffisamment élevée pour constituer un risque d'électrocution.



The exclamation point within an equilateral triangle is intended to alert the user to the presence of important operating and maintenance (servicing) instructions in the literature accompanying the product. Le point d'exclamation à l'intérieur d'un triangle équilatéral est destiné à attirer l'attention de l'utilisateur sur la présence d'instructions importantes sur l'emploi ou la maintenance (réparation) de l'appareil dans la documentation fournie.

## IMPORTANT SAFETY INSTRUCTIONS

- 1 Read these instructions.
- 2 Keep these instructions.
- 3 Heed all warnings.
- 4 Follow all instructions.
- 5 Do not use this apparatus near water.
- 6 Clean only with dry cloth.
- 7 Do not block any ventilation openings. Install in accordance with the manufacturer's instructions.
- 8 Do not install near any heat sources such as radiators, heat registers, stoves, or other apparatus (including amplifiers) that produce heat.
- 9 Do not defeat the safety purpose of the polarized or grounding-type plug. A polarized plug has two blades with one wider than the other. A grounding type plug has two blades and a third grounding prong. The wide blade or the third prong are provided for your safety. If the provided plug does not fit into your outlet, consult an electrician for replacement of the obsolete outlet.
- 10 Protect the power cord from being walked on or pinched particularly at plugs, convenience receptacles, and the point where they exit from the apparatus.
- 11 Only use attachments/accessories specified by the manufacturer.
- 12 Use only with the cart, stand, tripod, bracket, or table specified by the manufacturer, or sold with the apparatus. When a cart is used, use caution when moving the cart/apparatus combination to avoid injury from tip-over.
- 13 Unplug this apparatus during lightning storms or when unused for long periods of time.
- 14 Refer all servicing to qualified service personnel. Servicing is required when the apparatus has been damaged in any way, such as power-supply cord or plug is damaged, liquid has been spilled or objects have fallen into the apparatus, the apparatus has been exposed to rain or moisture, does not operate normally, or has been dropped.



### WARNING

TO REDUCE THE RISK OF FIRE OR ELECTRIC SHOCK, DO NOT EXPOSE THIS APPARATUS TO RAIN OR MOISTURE.

(UL60065\_03)

## PRÉCAUTIONS CONCERNANT LA SÉCURITÉ

- 1 Lire ces instructions.
- 2 Conserver ces instructions.
- 3 Tenir compte de tous les avertissements.
- 4 Suivre toutes les instructions.
- 5 Ne pas utiliser ce produit à proximité d'eau.
- 6 Nettoyer uniquement avec un chiffon propre et sec.
- 7 Ne pas bloquer les orifices de ventilation. Installer l'appareil conformément aux instructions du fabricant.
- 8 Ne pas installer l'appareil à proximité d'une source de chaleur comme un radiateur, une bouche de chaleur, un poêle ou tout autre appareil (y compris un amplificateur) produisant de la chaleur.
- 9 Ne pas modifier le système de sécurité de la fiche polarisée ou de la fiche de terre. Une fiche polarisée dispose de deux broches dont une est plus large que l'autre. Une fiche de terre dispose de deux broches et d'une troisième pour le raccordement à la terre. Cette broche plus large ou cette troisième broche est destinée à assurer la sécurité de l'utilisateur. Si la fiche équipant l'appareil n'est pas compatible avec les prises de courant disponibles, faire remplacer les prises par un électricien.
- 10 Acheminer les cordons d'alimentation de sorte qu'ils ne soient pas piétinés ni coincés, en faisant tout spécialement attention aux fiches, prises de courant et au point de sortie de l'appareil.
- 11 Utiliser exclusivement les fixations et accessoires spécifiés par le fabricant.
- 12 Utiliser exclusivement le chariot, le stand, le trépied, le support ou la table recommandés par le fabricant ou vendus avec cet appareil. Si l'appareil est posé sur un chariot, déplacer le chariot avec précaution pour éviter tout risque de chute et de blessure.
- 13 Débrancher l'appareil en cas d'orage ou lorsqu'il doit rester hors service pendant une période prolongée.
- 14 Confier toute réparation à un personnel qualifié. Faire réparer l'appareil s'il a subi tout dommage, par exemple si la fiche ou le cordon d'alimentation est endommagé, si du liquide a coulé ou des objets sont tombés à l'intérieur de l'appareil, si l'appareil a été exposé à la pluie ou à de l'humidité, si l'appareil ne fonctionne pas normalement ou est tombé.



### AVERTISSEMENT

POUR RÉDUIRE LES RISQUES D'INCENDIE OU DE DÉCHARGE ÉLECTRIQUE, N'EXPOSEZ PAS CET APPAREIL À LA PLUIE OU À L'HUMIDITÉ.

(UL60065\_03)

## FCC INFORMATION (U.S.A.)

### 1. IMPORTANT NOTICE: DO NOT MODIFY THIS UNIT!

This product, when installed as indicated in the instructions contained in this manual, meets FCC requirements. Modifications not expressly approved by Yamaha may void your authority, granted by the FCC, to use the product.

**2. IMPORTANT:** When connecting this product to accessories and/or another product use only high quality shielded cables. Cable/s supplied with this product **MUST** be used. Follow all installation instructions. Failure to follow instructions could void your FCC authorization to use this product in the USA.

**3. NOTE:** This product has been tested and found to comply with the requirements listed in FCC Regulations, Part 15 for Class "B" digital devices. Compliance with these requirements provides a reasonable level of assurance that your use of this product in a residential environment will not result in harmful interference with other electronic devices. This equipment generates/uses radio frequencies and, if not installed and used according to the instructions found in the users manual, may cause interference harmful to the operation of other electronic devices. Compliance with FCC regulations does not guarantee that interference will not

occur in all installations. If this product is found to be the source of interference, which can be determined by turning the unit "OFF" and "ON"; please try to eliminate the problem by using one of the following measures:

Relocate either this product or the device that is being affected by the interference.

Utilize power outlets that are on different branch (circuit breaker or fuse) circuits or install AC line filter/s.

In the case of radio or TV interference, relocate/reorient the antenna. If the antenna lead-in is 300 ohm ribbon lead, change the lead-in to co-axial type cable.

If these corrective measures do not produce satisfactory results, please contact the local retailer authorized to distribute this type of product. If you can not locate the appropriate retailer, please contact Yamaha Corporation of America, Electronic Service Division, 6600 Orangethorpe Ave, Buena Park, CA90620

The above statements apply **ONLY** to those products distributed by Yamaha Corporation of America or its subsidiaries.

\* This applies only to products distributed by YAMAHA CORPORATION OF AMERICA.

(class B)

### COMPLIANCE INFORMATION STATEMENT (DECLARATION OF CONFORMITY PROCEDURE)

Responsible Party : Yamaha Corporation of America

Address : 6600 Orangethorpe Ave., Buena Park, Calif. 90620

Telephone : 714-522-9011

Type of Equipment : POWERED SPEAKER SYSTEM

Model Name : DZR315-D, DZR15-D, DZR12-D, DZR10-D, DXS18XLF-D, DXS15XLF-D

This device complies with Part 15 of the FCC Rules.

Operation is subject to the following two conditions:

- 1) this device may not cause harmful interference, and
- 2) this device must accept any interference received including interference that may cause undesired operation.

See user manual instructions if interference to radio reception is suspected.

\* This applies only to products distributed by YAMAHA CORPORATION OF AMERICA.

(FCC DoC)

In Finland: Laitte on liitettävä suojamaadoituskoskettimilla varustettuun pistorasiaan.

In Norway: Apparatet må tilkoples jordet stikkontakt.

In Sweden: Apparatens skall anslutas till jordat uttag.

(class I hokuo)

# 안전 주의사항

사용 전에 반드시 “안전 주의사항”을 읽어 주십시오.

본 사용설명서를 찾기 쉬운 안전한 곳에 보관하여 향후에 참조하도록 하십시오.



## 경고

아래에 열거되어 있는 기본 주의사항을 반드시 준수하여 감전, 누전, 손상, 화재 및 기타 위험으로 인해 부상 및 사망이 발생할 가능성을 줄이시기 바랍니다. 다음과 같은 주의사항들이 있으나 이 사항들에 국한되는 것은 아닙니다.

### 이상 징후 발견 시

- 다음과 같은 문제가 발생할 경우 즉시 전원 스위치를 끄고 콘센트에서 전원 플러그를 뽑으십시오.
    - 전원 코드 또는 플러그가 마모되거나 손상된 경우
    - 이상한 냄새나 연기가 나는 경우
    - 제품 내부에 이물질이나 물이 들어간 경우
    - 제품 사용 중 갑자기 소리가 나지 않는 경우
    - 제품에 균열 또는 기타 눈에 띄는 손상이 보이는 경우
- Yamaha 공식 AS센터에 제품 점검 또는 수리를 의뢰하여 주시기 바랍니다.

### 전원/전원 코드

- 전원 코드를 히터나 라디에이터 등의 열기구와 가까운 곳에 두지 마십시오. 또한 코드가 손상될 수 있으므로 코드를 과도하게 구부리거나 코드 위에 무거운 물건을 놓지 마십시오.
- 본 제품에 맞게 지정된 전압만 사용하십시오. 전압 조건은 제품 명판에 인쇄되어 있습니다.
- 제공된 전원 코드/플러그만을 사용하십시오. 본 제품을 구입한 지역이 아닌 곳에서는 제공된 전원 코드가 호환되지 않을 수도 있습니다. Yamaha 구입처에 문의하십시오.
- 전원 플러그를 정기적으로 점검하고, 오물이나 먼지가 쌓인 경우에는 이를 제거하십시오.
- 전원 플러그를 완전히 꽂아 감전이나 화재를 방지하십시오.
- 본 제품을 AC 콘센트 가까이에 설치하십시오. 전원 플러그가 손이 닿기 쉬운 곳에 설치하여 고장 또는 오작동이 발생할 경우 즉시 전원 스위치를 끄고 콘센트에서 플러그를 뽑으십시오. 전원 스위치가 꺼져 있더라도 벽면 AC 콘센트에서 전원 코드를 뽑지 않았다면 전원이 차단된 것이 아닙니다.
- 본 제품을 장시간 동안 사용하지 않을 경우 전기 플러그를 콘센트에서 뽑아놓으십시오.
- 뇌우 발생 시에는 제품이나 전원 플러그를 만지지 마십시오.
- 제대로 접지되어 있지 않으면 감전되거나 화재가 발생하거나 제품이 손상될 수도 있습니다.

### 분해 금지

- 이 제품의 내부 부품을 분해, 개조하지 마십시오. 감전이나 화재, 부상 또는 고장의 원인이 될 수 있습니다.

### 침수 경고/화재 경고

- 비에 젖지 않도록 하고, 물 또는 습기가 많은 장소에서 사용하거나 쏟아질 우려가 있는 액체가 담긴 용기(예: 화병, 병 또는 유리컵)를 본 제품에 올려놓지 않도록 하십시오.
- 절대로 젖은 손으로 플러그를 꽂거나 빼지 마십시오.
- 화재가 발생할 수 있으므로 제품 근처에 연소성 물품이나 불꽃을 놓지 마십시오.

### 청력 손실

- 본 제품을 다른 전자 기기에 연결할 때는 먼저 모든 기계의 전원을 끈 다음 연결하십시오. 또한, 전원을 켜거나 끄기 전에는 음량을 최소로 낮추십시오. 그렇지 않으면 청력 손실, 감전 또는 제품 손상의 문제가 발생할 수 있습니다.
- 오디오 시스템의 AC 전원을 켤 때는 청력 손실 및 스피커 손상 문제가 발생하지 않도록 반드시 제품을 제일 나중에 켜십시오. 이와 마찬가지로 전원을 끌 때는 제품을 제일 먼저 꺼야 합니다.



## 주의

아래에 열거되어 있는 기본 주의사항을 반드시 준수하여 본인이나 타인의 신체적 부상 또는 본 제품이나 기타 재산의 손상을 방지하시기 바랍니다. 다음과 같은 주의사항들이 있으나 이 사항들에 국한되는 것은 아닙니다.

### 전원/전원 코드

- 전원 플러그를 뽑을 때에는 반드시 코드가 아닌 플러그 손잡이 부분을 잡으십시오. 코드가 손상되면 감전이나 화재의 원인이 될 수 있습니다.

### 설치 및 연결

- 불안정한 장소에는 본 제품을 설치하지 마십시오. 본체가 떨어져서 고장이 나거나 사용자 혹은 다른 사람이 다칠 수 있습니다.
  - 어린이의 손이 닿지 않는 곳에 제품을 보관하십시오. 본 제품은 어린이가 있을 만한 장소에서 사용하기에 적합하지 않습니다.
  - 제품의 통기구 앞에 물건을 두지 마십시오. 본 제품의 후면에는 환기구가 있어 내부 온도가 지나치게 상승하는 것을 막아 줍니다. 제품을 옆으로 놓거나 거꾸로 놓지 마십시오. 환기가 충분히 이루어지지 않을 경우 과열로 인해 제품이 손상되거나 화재가 발생할 수도 있습니다.
  - 제품의 열을 분산시키려고 할 때
    - 좁고 사방이 막혀 있으며 잘 환기되지 않는 장소에서 제품을 사용하지 마십시오.
- 환기가 충분히 이루어지지 않을 경우 과열로 인해 제품이 손상되거나 화재가 발생할 수도 있습니다. 후면 패널 주변에 최소한 상단으로 30cm, 측면으로 30cm, 후면으로 30cm 정도의 충분한 간격을 두고 설치하십시오.
- 부식성 가스 또는 염기와 접촉할 수 있는 장소에 제품을 두지 마십시오. 오작동이 발생할 수 있습니다.
  - 연결된 모든 케이블을 분리한 후 본 제품을 옮기십시오.

- 반드시 2인 이상이 본체를 옮기십시오. 혼자 옮기는 경우 등을 다치거나 다른 상해를 입거나 제품이 손상될 수 있습니다.
- 공중에 매달아 설치할 때 스피커의 핸들을 사용하지 마십시오. 핸들이 손상되거나 사용자가 부상을 입을 수 있습니다.
- 제품을 운반하거나 옮길 때 제품 하단을 잡지 마십시오. 제품 아래 손이 끼어 부상을 입을 수 있습니다.
- 제품의 후면 패널을 벽에 대고 누르지 마십시오. 플러그가 벽에 닿아 전원 코드에서 분리되어 단락, 오작동, 화재가 발생할 수 있습니다.
- 풀 소켓을 사용하여 스피커 풀을 사용하는 위성 스피커를 설치하는 경우 119페이지의 "④ 듀얼 풀 소켓"을 주의 깊게 읽으십시오. 다른 크기의 풀을 사용하면 제품이 쓰러져 부상을 입거나 내부 부품이 손상될 수 있습니다.
- 제품 설치 시 조립 작업이 필요한 경우 항상 Yamaha 공식 AS 센터에 문의하고 다음 주의사항을 따라야 합니다.
  - 제품의 중량을 지지할 수 있는 장착 기구 및 설치 장소를 선택하십시오.
  - 지속적으로 진동이 발생하는 장소는 피하십시오.
  - 필요한 공구를 사용하여 제품을 설치하십시오.
  - 정기적으로 제품을 점검하십시오.

## 유지보수

- 제품을 세척할 때에는 AC 콘센트에서 전원 플러그를 뽑으십시오.

## 취급상 주의

- 제품의 틈새(환기구, 포트 등)에 손가락이나 손을 넣지 마십시오.
- 음향이 왜곡되는 경우 제품을 작동하지 마십시오. 이와 같은 상태로 오랫동안 사용할 경우 과열되어 화재가 발생할 수 있습니다.

Yamaha는 부적절하게 제품을 사용하거나 개조하여 발생한 고장 또는 데이터 손실이나 파손에 대해 책임지지 않습니다.

## 주의사항

제품의 오작동/손상, 데이터 손상 또는 기타 재산의 손상을 방지하기 위해 다음 주의사항을 준수하십시오.

### ■ 취급 및 유지보수

- TV, 라디오, AV 장비, 휴대 전화 또는 그 밖의 전자 제품 부근에서 본 제품을 사용하지 마십시오. 본 제품, TV 또는 라디오에서 잡음이 생길 수 있습니다.
- 먼지, 진동이 많은 곳, 극한 혹은 고온의 장소(예: 직사광선, 히터 주변, 대낮 중 차량의 실내)에 본 제품을 노출시키지 마십시오. 이로 인한 외관 변형, 불안정한 작동 또는 내부 부품의 손상이 유발될 수 있습니다.
- 제품의 위치를 옮기거나 에어컨을 켜고 끌 경우 주위 온도의 급격한 변화로 인해 제품 내부에 물방울이 맺힐 수 있습니다. 물방울이 맺힌 상태에서 제품을 사용하면 손상될 수 있습니다. 물방울이 맺혔을 가능성이 있을 때는 물방울이 완전히 마를 때까지 제품을 켜지 말고 몇 시간 동안 놔두십시오.
- 스피커를 그릴이 부착된 채로 아래로 향하게 놓지 마십시오. 그릴이 변형될 수 있습니다.
- 스피커를 아래로 향하게 놓을 때는 반드시 평평한 표면에 놓으십시오.
- 스피커 드라이버 기기를 만지지 마십시오.
- 베이스 리플렉스 포트에서 공기가 새어나오는 것은 정상으로, 스피커가 베이스 콘텐츠가 많은 프로그램 자료를 처리할 때 주로 발생합니다.
- 온도나 습도의 급격한 변화가 생기면 제품 표면에 응결이 발생하거나 물이 고일 수 있습니다. 물기가 남아 있으면 목재부가 이 물기를 흡수하여 손상될 수 있습니다. 부드러운 천으로 물기를 즉시 닦아내십시오.

### ■ 커넥터

- XLR형 커넥터의 배선 구조(표준 IEC60268): 핀 1: 접지, 핀 2: 핫(+), 핀 3: 콜드(-)

## 정보

### ■ 기기와 함께 제공되는 기능/데이터

- 본 제품은 Dante Ultimo를 사용합니다. 특정 소프트웨어의 오픈 소스 라이선스에 대한 자세한 내용은 Audinate 웹사이트(영어)를 참고하십시오.  
<https://www.audinate.com/software-licensing>

### ■ 본 사용설명서

- 본 설명서에 나오는 그림과 LCD 화면은 설명용으로만 제시된 것입니다.
- 본 약기에 사용된 비트맵 폰트는 Ricoh Co., Ltd.가 제공했으며 Ricoh Co., Ltd.의 재산입니다.
- 본 사용설명서에 기재된 회사명과 제품명은 각 회사의 상표 또는 등록 상표입니다.
- 소프트웨어는 사전 통지 없이 개정되거나 업데이트될 수 있습니다.

### ■ 폐기 관련 정보

- 본 제품은 재활용 가능한 구성부품입니다. 본 제품을 폐기할 때에는 해당 지역 당국에 연락하시기 바랍니다.

## 소개

Yamaha DZR(-D) 시리즈 POWERED LOUDSPEAKER와 DXS-XLF(-D) 시리즈 POWERED SUBWOOFER를 구매해 주셔서 감사합니다. (아래의 시리즈 제품 라인업을 참조하십시오.) 이 제품은 라이브 연주, 음향 강화, 고정 설치 음향 시스템 용도로 설계되었습니다. 본 설명서는 설치 및 조립을 수행하는 사람, 스피커에 익숙한 일반 사용자를 대상으로 설치 및 설정과 연결 구성에 대해 설명하고 있습니다. 본 제품의 다양한 기능을 최대한으로 활용할 수 있도록 제품을 사용하기 전에 본 설명서를 꼼꼼히 읽어보시기 바랍니다. 본 설명서를 나중에도 참고할 수 있도록 가까운 곳에 보관하십시오.

- 본 설명서에서 사용되는 예시 그림은 달리 명시되지 않는 한 DZR12-D 및 DXS18XLF-DPX10을 나타낸 것입니다.

### DZR(-D), DXS-XLF(-D) 시리즈 제품 라인업

	유형	표준 모델	Dante 모델(-D)
전대역	3방향 15"	DZR315	DZR315-D
	2방향 15"	DZR15	DZR15-D
	2방향 12"	DZR12	DZR12-D
	2방향 10"	DZR10	DZR10-D
서브우퍼	18"	DXS18XLF	DXS18XLF-D
	15"	DXS15XLF	DXS15XLF-D

## 목차

안전 주의사항.....	116	기본 설정.....	125
소개.....	118	Dante 연결.....	126
주요 기능.....	118	카디오이드 모드 설정.....	127
본 설명서의 구조.....	118	회전 가능한 흔.....	128
포함된 부속 품목.....	118	설치 예.....	129
기능.....	119	옵션 액세서리(별도 판매).....	131
HOME 화면.....	122	문제 해결.....	131
화면의 메인 메뉴 및 예.....	123	General Specifications(일반 사양, 영어로만 제공).....	151
화면 작동.....	124	Dimensions(크기, 영어로만 제공).....	153
USB 플래시 드라이브로 데이터 저장/불러오기.....	124		

## 주요 기능

- 견고한 합판 캐비닛에는 고출력 D등급 앰프가 있습니다. 전대역 모델은 강력한 경량 네오디뮴 마그넷을 갖추고 있습니다.
- 내구성 높은 스피커와 고정 지향성 흔의 최적화된 페어링으로 영롱한 고음과 강하게 공명하는 베이스를 제공합니다.
- 전대역 모델은 크로스오버 및 주파수 조정을 위한 FIR 필터를 갖추고 있으며 96 kHz 샘플링 속도로 인해 DSP 및 AD/DA에 대한 레이턴시가 낮습니다.
- 내장 설정 불러오기, 정밀한 그래픽을 통한 EQ, 딜레이, 라우팅 조절을 위한 LCD 화면이 있습니다. 설정을 USB 플래시 드라이브를 사용하여 쉽게 전송할 수 있습니다.
- Dante 모델(-D)은 Dante 네트워크를 통한 디지털 오디오 전송과 원격 제어를 지원합니다.
- 2방향 모델은 스탠드에 놓고 사용하거나 플로어 모니터로 사용할 수 있습니다. 흔의 회전, 여러 조립 지점, 선택 사양인 브래킷을 통해 다양한 설치 방법을 이용할 수 있습니다.

### Dante

Dante는 Audinate에서 개발한 네트워크 오디오 전송 프로토콜입니다. 이를 통해 샘플 레벨 동기화뿐만 아니라 낮은 레이턴시에서 비압축 다중 채널 디지털 오디오의 전송이 가능합니다. CAT5e 케이블을 이용한 연결로 배선이 간단합니다.

## 설명서의 구조

- **사용설명서(본 책자)** 주로 각 컴포넌트의 이름, 기능, 기본 작동에 대한 설명을 제공합니다.
- **참고 설명서:** 주로 설정 및 작동에 대한 상세한 설명을 제공합니다. 참고 설명서는 Yamaha Pro Audio 글로벌 웹사이트에서 다운로드할 수 있습니다.  
<https://www.yamahaproaudio.com/>

## 포함된 부속 품목

- 전원 코드
- 사용설명서(본 책자)

전대역 스피커(후면)

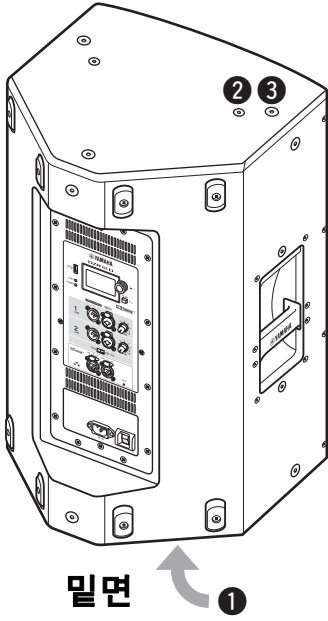

1 기울일 수 있는 폴 소켓

이 마운트에는 폴 소켓이 2개 있습니다. 스피커의 각도를 바닥과 수평을 이루거나 바닥으로 7° 기울어지도록 선택할 수 있습니다. 직경 35 mm 상용 스피커 스탠드 및 스피커 폴과 호환됩니다. (이 소켓은 DZR315(-D)에는 사용할 수 없습니다.)

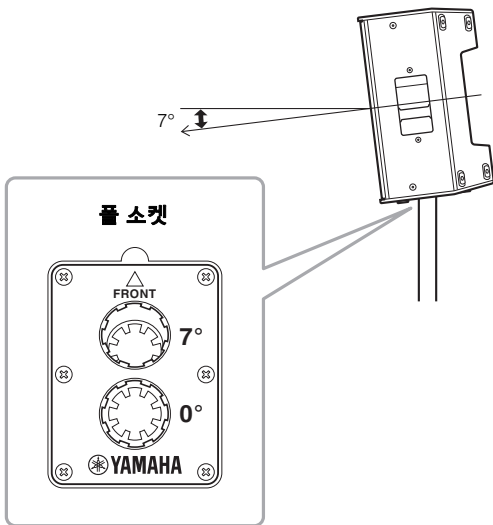

2 U-브래킷용 나사 구멍

별도 판매 U-브래킷과 함께 설치하기 위한 것입니다. (이 소켓은 DZR315(-D)에는 사용할 수 없습니다.)

3 아이볼트용 나사 구멍

아이볼트를 사용하는 스피커 설치를 위한 나사 구멍입니다. 아이볼트용 나사 구멍은 캐비닛 벽을 통과합니다.

서브우퍼(후면)

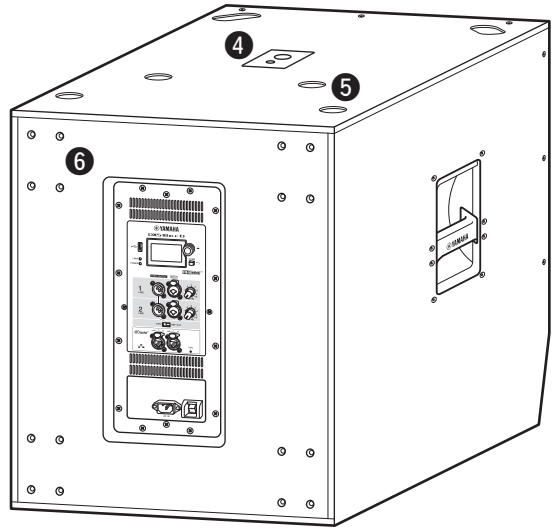

4 듀얼 폴 소켓

직경 35 mm 상용 스피커 폴 및 M20 나사와 호환됩니다.

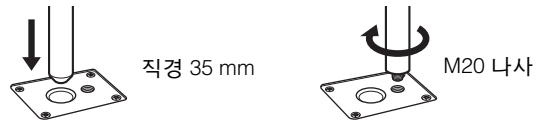

폴 소켓을 사용해 스피커를 설치할 때는 안전을 위해 반드시 다음 조건을 준수하십시오.

서브우퍼	설치할 스피커	폴의 길이
DXS18XLF(-D)	중량: 26 kg 이하 높이: 76.0 cm 이하 (DZR15(-D) 이하)	104 cm 이하
DXS15XLF(-D)	중량: 22 kg 이하 높이: 64.5 cm 이하 (DZR12(-D) 이하)	82 cm 이하
	중량: 18 kg 이하 높이: 53.7 cm 이하 (DZR10(-D) 이하)	104 cm 이하

5 발 받침

여러 개의 스피커를 쌓을 때는 상단 스피커의 고무 발을 하단 스피커의 발 받침에 맞추십시오.

6 휠 장착 나사

별도 판매 Yamaha SPW-1 휠을 장착하기 위한 나사입니다. 휠을 사용하지 않는다면 이 나사를 제거하지 마십시오. 그렇지 않으면 공기 누출이 음질에 영향을 미치게 됩니다.

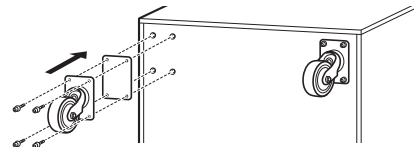

주

- 휠 설치와 관련 주의사항에 대한 자세한 정보는 휠 장치의 해당 설명서를 참조하십시오.
- SPW-1 휠이 아닌 다른 품목을 설치하지 마십시오.

## 후면 패널(전대역 스피커와 서브우퍼 모두 해당)

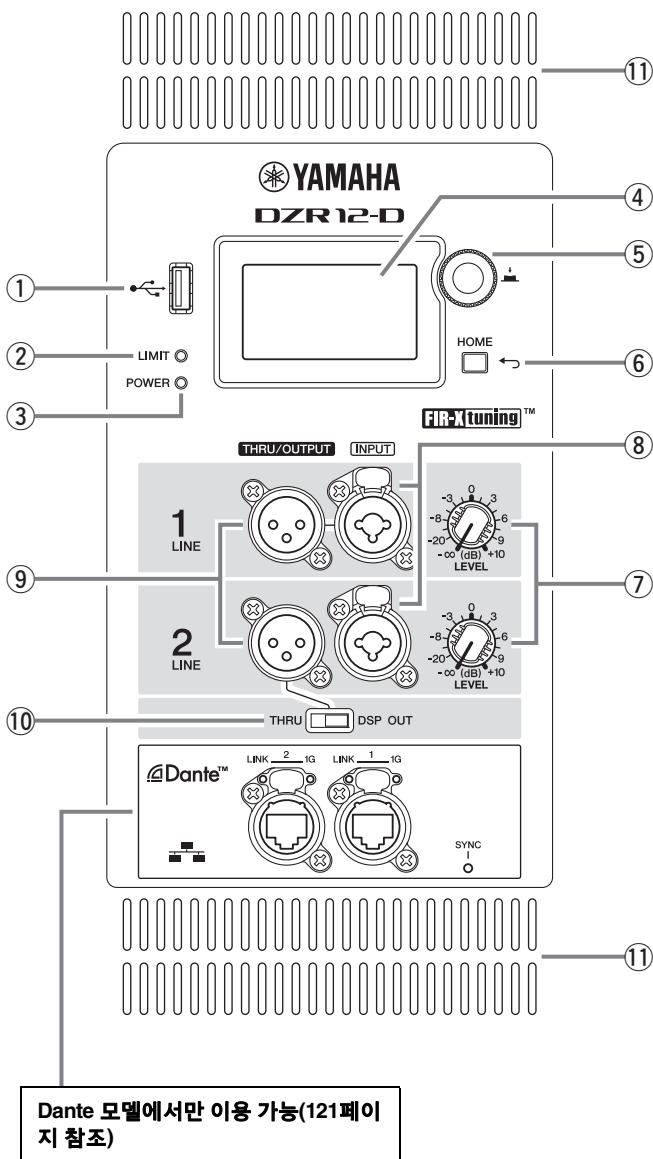

### ① USB 단자

데이터를 저장/불러오기 위해 USB 플래시 드라이브를 연결하는 데 사용합니다.

#### 주의사항

USB 연장 케이블을 사용할 때는 1 m 미만의 케이블을 사용하십시오.

### ② [LIMIT] 표시등

스피커 보호를 위한 리미터가 활성화되면 빨간색으로 점등됩니다. 표시등이 켜진 채로 있으면 입력 신호 레벨을 낮춥니다.

### ③ [POWER] 표시등

전원이 켜지면 초록색으로 점등됩니다. 보호 기능이 활성화되고 출력이 소거되면 초록색으로 깜박입니다. (이 때 "MUTED"가 HOME 화면에 나타납니다.)

### ④ 화면

다양한 기능의 설정을 표시합니다.

### ⑤ 메인 노브

노브를 돌려 화면에 나타나는 커서를 이동시키고 파라미터 값을 변경합니다. 노브를 눌러 설정을 실행합니다.

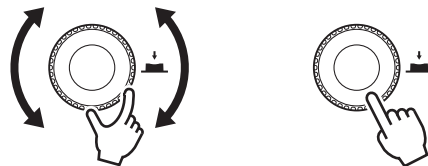

### ⑥ [←] (뒤로) 키

이 키를 누르면 이전 화면이 호출됩니다. 키를 누르고 있으면 HOME 화면으로 돌아갑니다.

### ⑦ [LEVEL] 컨트롤

[INPUT] 잭에 입력되는 레벨을 조절합니다.

### ⑧ [INPUT] 잭

라인 레벨 입력용 콤보 잭입니다. XLR 및 폰 플러그를 모두 허용합니다.

### ⑨ [THRU/OUTPUT] 잭

XLR 출력 잭입니다. 전대역 스피커 채널 2 및 서브우퍼 채널 1, 2의 출력 신호는 [THRU/DSP OUT] 스위치를 사용해 전환할 수 있습니다. 전대역 스피커에서 채널 1은 [THRU]로 고정됩니다.

#### DZR(-D) 시리즈

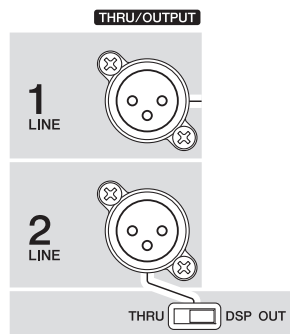

#### DXS-XLF(-D) 시리즈

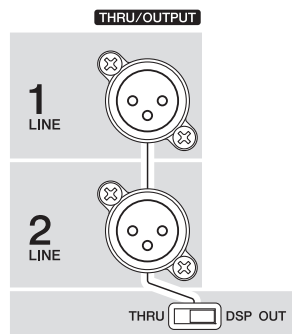

### ⑩ [THRU/DSP OUT] 스위치

처리를 하지 않고 신호를 입력 잭에서 출력할지([THRU]) 아니면 DSP 처리 후 신호를 출력할지([DSP OUT])를 선택합니다.

### ⑪ 통풍구

냉각 팬은 배기구 측에 설치되어 있습니다. 스피커가 사용 중일 때 모든 통풍구가 막혀있지 않도록 합니다.



■ 전원 부분

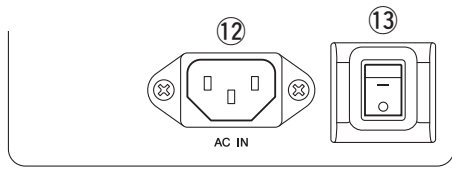

⑫ [AC IN] 잭

제공된 AC 전원 코드를 여기에 연결합니다. 우선 이 제품에 전원 코드를 연결한 다음 AC 콘센트에 전원 코드 플러그를 꽂으십시오. 전원 코드를 분리할 때는 절차를 역순으로 실시합니다.



**경고**  
제품과 함께 제공된 전원 코드/플러그만을 사용하십시오.



**주의**  
전원 코드를 연결하거나 분리할 때는 먼저 전원을 꺼야 합니다.

전원 코드가 래치 잠금 장치(V-잠금)로 잠길 때까지 완전히 밀어 넣습니다. V-잠금 래치를 눌러 전원 코드를 분리합니다.

⑬ 전원 스위치

전원을 켜거나 [-] 끕니다 [○].



**경고**  
전원을 끈 경우에도 미량의 전류가 여전히 흐르고 있습니다. 스피커를 장시간 사용하지 않을 때에는 반드시 콘센트에서 전원 코드를 뽑아놓으십시오.

**주**

- 전원 스위치를 켜거나 끈 타이밍에 따라 전원이 켜지려면 최대 15초까지 소요될 수 있습니다.
- 여러 장치를 사용할 경우 한 번에 한 장치씩 켤 것을 권장합니다. 여러 장치를 한꺼번에 켤 경우 전원에서 전압이 하강되어 장치가 제대로 시작되지 않을 수 있습니다.

■ Dante 섹션(Dante 모델만 해당)

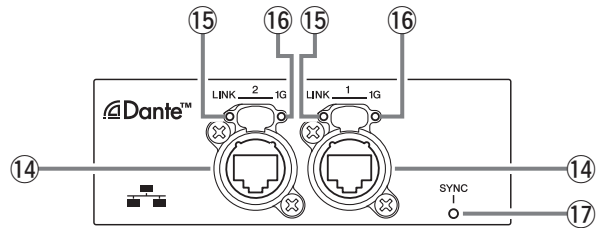

⑭ Dante 잭

Dante 네트워크용 etherCON 잭입니다. 두 잭 모두 1차 연결로 데이터 체인 연결에 사용할 수 있습니다. 자세한 내용은 참조 설명서를 참조하십시오.

**주**

STP(Shielded Twisted Pair, 차폐 연선) 케이블을 사용하여 전자기 간섭을 방지하십시오. 전도성 테이프 등으로 플러그의 금속 부분을 STP 케이블 실드와 연결하여 전기가 통하게 하십시오.

⑮ [LINK] 표시등

Dante 통신 상태를 표시합니다. 이더넷 케이블이 Dante 잭에 올바르게 연결되면 초록색으로 켜집니다.

⑯ [1G] 표시등

Dante 네트워크가 기가비트 이더넷 역할을 할 경우 주황색으로 켜집니다.

⑰ [SYNC] 표시등

다음 표와 같이 Dante 통신 상태에 따라 계속 켜져 있거나 초록색으로 깜박입니다.

유지	Dante 네트워크에서 클럭 팔로우로 정상 작동
계속 깜박임	Dante 네트워크에서 클럭 리더로 정상 작동
주기적으로 1회 깜박임	DANTE FS 설정이 잘못됨
주기적으로 2회 깜박임	Dante 네트워크 케이블 연결되지 않음
주기적으로 3회 깜박임	올바르지 않은 Dante 네트워크 연결

HOME 화면은 전원 스위치를 켜고 때 뜨는 화면입니다.

**전대역**

■ 예(Dante 모델)

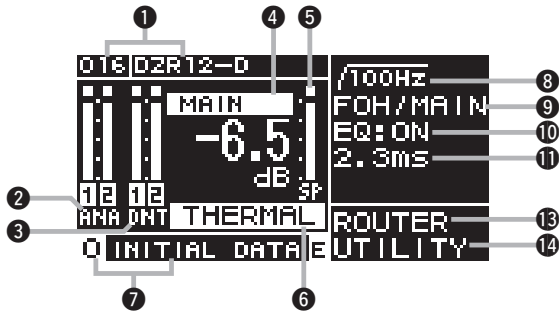

**서브우퍼**

■ 예(Dante 모델)

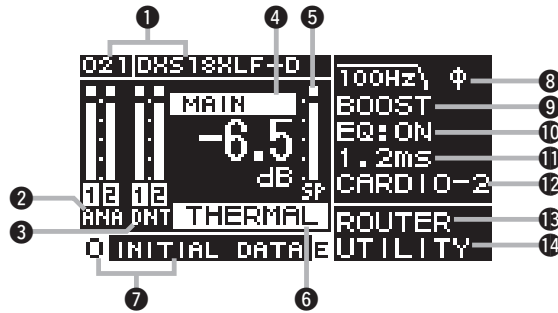

화면	설명
① UNIT ID, LABEL Dante 모델	Dante 모델에 사용하는 UNIT ID 및 라벨을 표시합니다. DANTE SETUP 화면으로 가서 Dante 설정을 구성하고 표시할 수 있습니다.
② 입력 미터 (DANTE 모델에서는 “ANA”가 표시됨)	아날로그 신호의 입력 레벨을 표시합니다. 백업 모드에서는 대기 모드인 라인용 CH 라벨이 점멸합니다(Dante 모드에 포함).
③ 입력 미터(DNT) Dante 모델	Dante 신호의 입력 레벨을 결정합니다. 백업 모드에서는 대기 모드인 라인용 CH 라벨이 점멸합니다.
④ MAIN 레벨	출력 레벨 표시 및 설정(단위: dB)
⑤ SP 출력 미터	출력 레벨을 표시합니다.
⑥ 보호 (THERMAL, MUTED)	보호 기능이 작동 중일 때 나타납니다. 앰프에서 높은 온도가 감지되면 THERMAL이 표시되고 출력 레벨이 감소합니다. 사용 환경 조건이 더 나빠지면 MUTED가 표시되고 출력 레벨이 소거됩니다.
⑦ PRESET	현재 선택한 내장 설정의 번호 및 제목을 표시합니다. 음향 관련 설정을 저장, 불러오기, 편집할 수 있습니다. E 기호는 파라미터를 편집할 때 나타납니다.
⑧ HPF 전대역 LPF 서브우퍼	하이 패스 필터 주파수 설정을 구성하고 표시할 수 있습니다. 로우 패스 필터 주파수 및 POLARITY 설정을 구성하고 표시할 수 있습니다. 극성이 INVERTED로 설정되면 φ가 표시됩니다.
⑨ D-CONTOUR 전대역 D-XSUB 서브우퍼	D-CONTOUR 모드 설정을 구성하고 표시할 수 있습니다. D-XSUB 모드 설정을 구성하고 표시할 수 있습니다.
⑩ EQ	이퀄라이저가 ON 상태인지 OFF 상태인지를 보여줍니다. 주파수 특성을 확인하면서 EQ 설정을 구성할 수 있습니다.
⑪ DELAY	딜레이 설정을 구성하고 표시할 수 있습니다.
⑫ CARDIOID 서브우퍼	카디오이드 모드 설정을 구성하고 표시할 수 있습니다.
⑬ ROUTER	오디오 신호 라우팅을 구성할 수 있습니다.
⑭ UTILITY	다음 설정을 구성하고 표시할 수 있습니다. - PANEL SETUP: 화면 밝기, 대비, 화면/표시등 자동 꺼짐 설정을 구성합니다. - PANEL LOCK: 오동작 방지 설정 및 PIN CODE 저장/불러오기를 구성합니다. - DEVICE BACKUP: 구성 데이터를 저장/불러옵니다. - DANTE SETUP [Dante 모델]: Dante 설정을 구성 및 표시합니다. - INPUT REDUNDANCY [Dante 모델]: 입력 중복에 관련된 항목을 구성 및 표시합니다. - NETWORK [Dante 모델]: 네트워크 설정을 구성 및 표시합니다. - DEVICE INFORMATION: 본 제품의 고유한 상태 및 정보를 표시합니다. - INITIALIZE: 초기화를 실행합니다. - LOG: 기록된 로그를 표시합니다. 로그를 USB 플래시 드라이브에 저장합니다. - UPDATE FIRMWARE: 장치 및 Dante 모듈의 펌웨어를 업데이트합니다. - DEVICE SETUP(펌웨어 V1.3.0 이상, 하드웨어 버전 A만 해당): 다른 하드웨어로 인해 발생하는 지연 차이를 보상합니다.

자세한 내용은 Yamaha Pro Audio 글로벌 웹사이트의 참조 설명서를 참조하십시오.  
<https://www.yamahaproaudio.com/>

■ HPF 전대역 122페이지의 ⑧

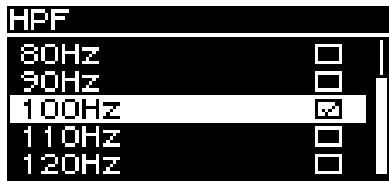

하이 패스 필터 주파수 설정을 구성합니다.

■ LPF 서브우퍼 122페이지의 ⑧

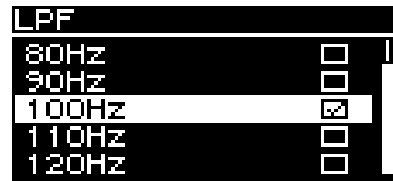

로우 패스 필터 주파수 설정을 구성합니다.

■ D-CONTOUR 전대역 122페이지의 ⑨

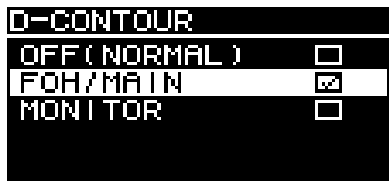

D-CONTOUR 내장 설정을 전환합니다.

■ D-XSUB 서브우퍼 122페이지의 ⑨

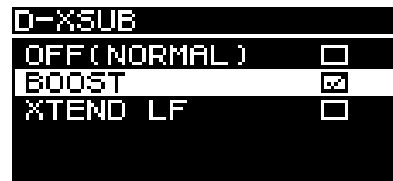

로우 영역 특성을 전환합니다.

■ EQ 122페이지의 ⑩

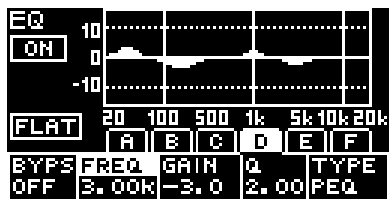

이퀄라이저 설정을 구성합니다. 6개 대역 이퀄라이저의 총 게인 특성이 그래프로 나타납니다.

■ DELAY 122페이지의 ⑪

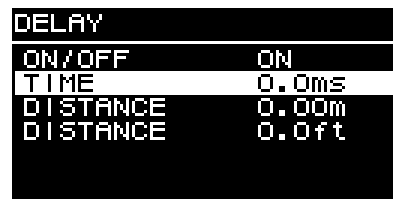

딜레이를 ON 또는 OFF하고 3가지 유형의 딜레이 설정을 구성할 수 있습니다. 한 가지 유형을 편집하면 다른 유형에 영향을 미칩니다.

■ ROUTER 122페이지의 ⑬

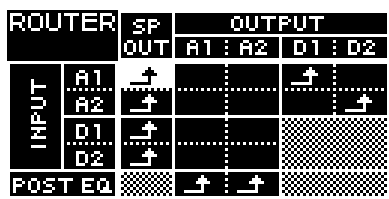

오디오 신호의 라우팅을 구성합니다. 출력하려는 신호의 라우팅 지점에 대해 **↕** 를 설정합니다. INPUT 또는 OUTPUT 을 선택하고 INPUT 또는 OUTPUT 레벨 설정 화면으로 이동해 입력 또는 출력 레벨을 설정할 수 있습니다. 백업 모드에서 는 아날로그 입력용 옵션이 제한됩니다.

■ PRESET 122페이지의 ⑰

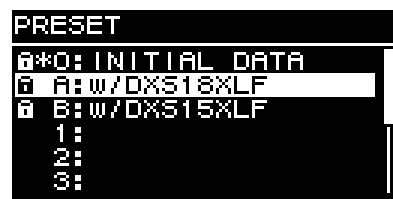

최대 8가지 음향 관련 설정을 저장할 수 있습니다. DZR 및 DXS-XLF 시리즈를 사용할 경우, 사용할 스피커 모델의 내장 설정을 불러오기만 하면 해당 설정이 최적화됩니다. INITIAL DATA를 불러오면 출고 시 설정 상태로 복원할 수 있습니다.

자세한 내용은 Yamaha Pro Audio 글로벌 웹사이트를 참조하십시오.

<https://www.yamahaproaudio.com/>

## 기본 작동법

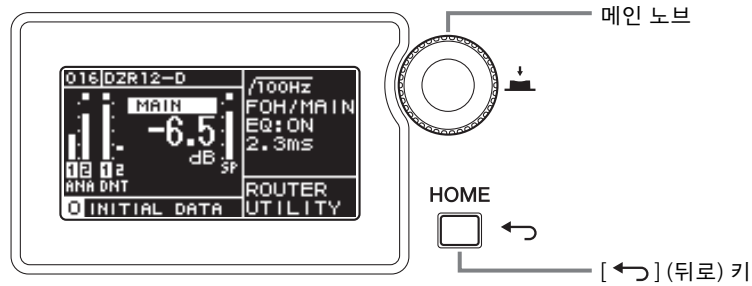

1. 메인 노브를 돌려 항목을 선택합니다. 선택한 항목이 강조 표시됩니다.

오른쪽의 ▶ 화살표는 하위 메뉴가 있음을 나타냅니다.

2. 메인 노브를 눌러 선택을 실행합니다.

3. 파라미터 편집 화면에 도달할 때까지 1단계와 2단계를 반복합니다.

값을 선택한 파라미터를 편집하려면 메인 노브를 돌려 값을 선택합니다. 메인 노브를 눌러 변경을 실행할 때까지는 값이 업데이트되고 음향이 변경되지 않습니다.

연속 값을 가지는 파라미터를 편집하려면 메인 노브를 돌려 파라미터 값을 변경합니다. 노브를 돌릴 때 실시간으로 값이 변경됩니다.

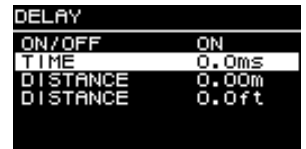
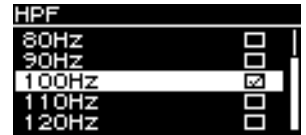
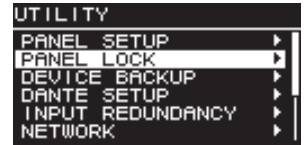

4. 값을 선택한 파라미터는 메인 노브를 눌러 편집된 값을 실행합니다.

[<] (뒤로) 키를 누르면 이전 화면이 호출됩니다. (키를 누르고 있으면 HOME 화면으로 돌아갑니다.)

## USB 플래시 드라이브로 데이터 저장/불러오기

이 제품의 설정 데이터는 USB 플래시 드라이브에 저장할 수 있습니다. 이 기능은 동일 설정을 여러 스피커에 사용할 때 편리합니다.

저장된 파일은 전대역 스피커와 서브우퍼로 분류됩니다. 이 두 형식의 파일은 호환되지 않습니다.

### ■ USB 플래시 드라이브로 저장(SAVE)

데이터 송신부인 스피커의 HOME 화면에서 UTILITY → DEVICE BACKUP → SAVE TO USB를 선택합니다. 화면 지시에 따라 데이터를 저장합니다.

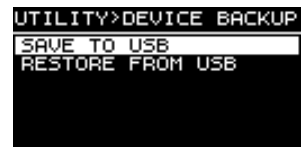

### ■ USB 플래시 드라이브에서 불러오기(RESTORE)

데이터를 불러올 스피커의 HOME 화면에서 UTILITY → DEVICE BACKUP → RESTORE FROM USB를 선택합니다. 화면 지시에 따라 데이터를 불러옵니다.



아날로그 연결을 위한 기본 시스템

■ 시스템 예시 1

여기에서는 DZR 및 DXS-XLF 시리즈 스피커만 예로 들어 설명합니다.

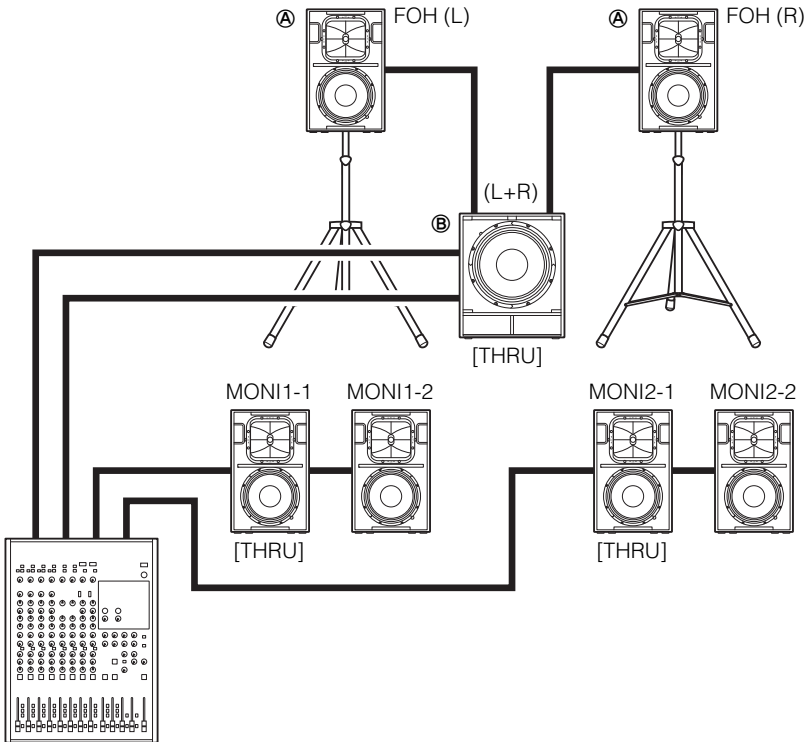

아날로그 믹서

- 각 버스의 개별 아날로그 연결
- 동일한 음원에서는 [THRU/DSP OUT] 스위치를 사용해 [THRU]로 설정
- ㉠에서 내장 설정 불러오기

```
PRESET
a*0: INITIAL DATA
a: w/DXS18XLF
b: w/DXS15XLF
1:
2:
3:
```

- ㉡에서 내장 설정 불러오기

```
PRESET
a*0: INITIAL DATA
a: w/DZR315
b: w/DZR15
c: w/DZR12
1:
2:
```

■ 시스템 예시 2

여기에서는 DZR 및 DXS-XLF 시리즈 스피커만 예로 들어 설명합니다.

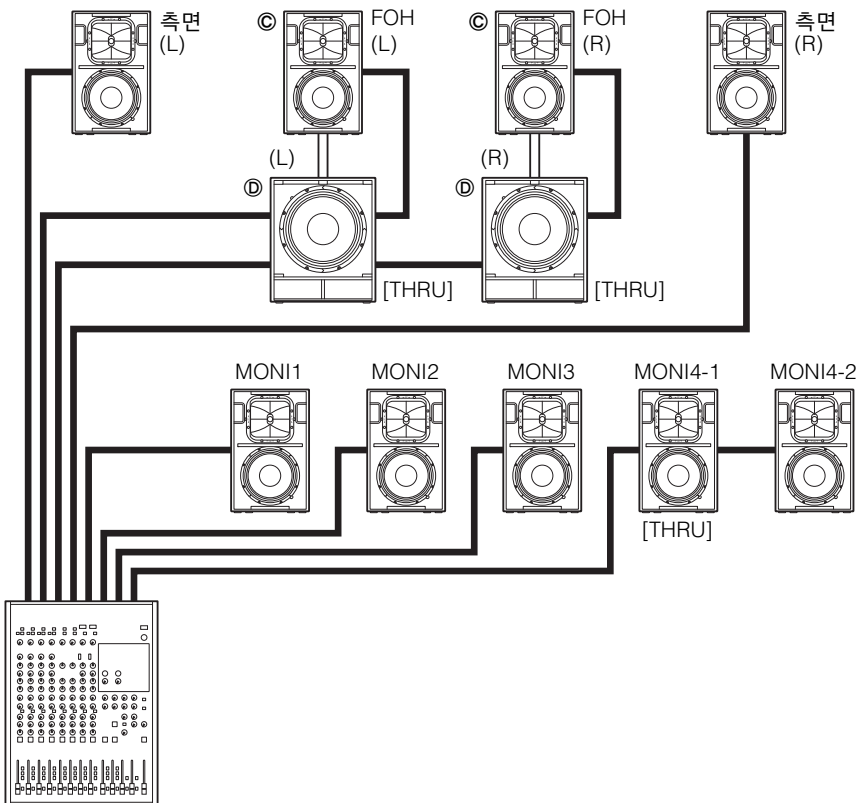

아날로그 믹서

- 각 버스의 개별 아날로그 연결
- 동일한 음원에서는 [THRU/DSP OUT] 스위치를 사용해 [THRU]로 설정
- ㉢에서 내장 설정 불러오기

```
PRESET
a*0: INITIAL DATA
a: w/DXS18XLF
b: w/DXS15XLF
1:
2:
3:
```

- ㉣에서 내장 설정 불러오기

```
PRESET
a*0: INITIAL DATA
a: w/DZR315
b: w/DZR15
c: w/DZR12
1:
2:
```

## Dante 연결을 위한 기본 시스템

### ■ 스위치를 포함한 15유닛 시스템의 예

여기에서는 DZR-D 및 DXS-XLF-D 시리즈 스피커만 예로 들어 설명합니다.

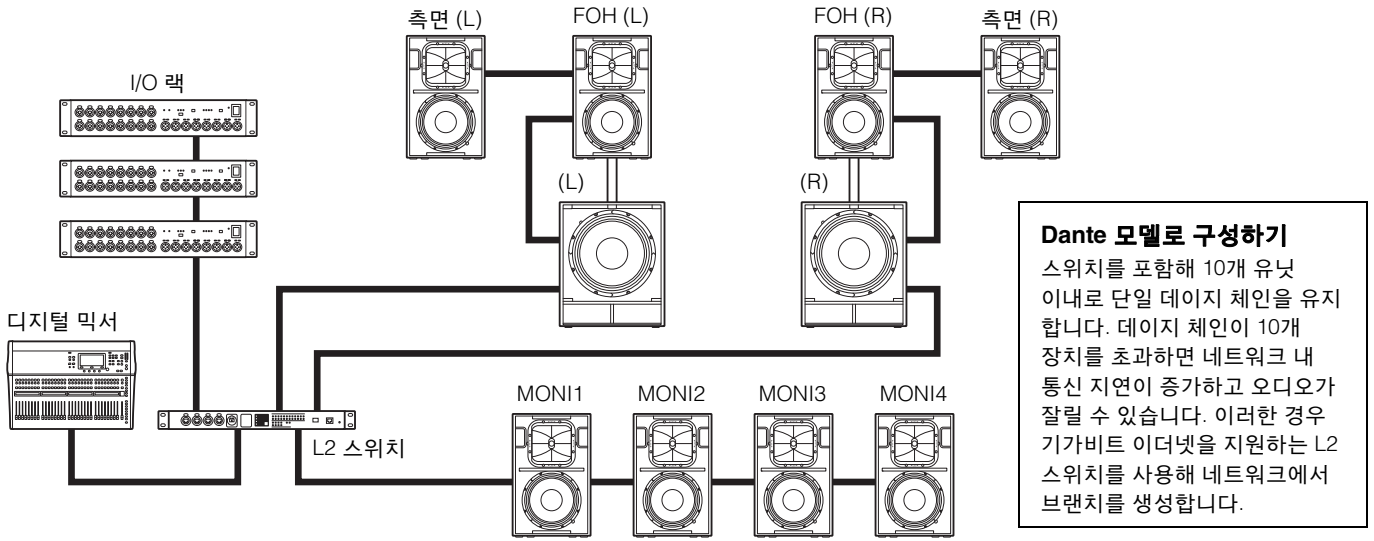

## Dante 연결

Dante 모델(DZR-D 및 DXS-XLF-D 시리즈 스피커)의 경우 Dante 기기와 Dante Controller로 패치를 만들 수 있습니다. TF 시리즈, CL 시리즈 또는 QL 시리즈 Yamaha 디지털 믹서에 연결할 경우 Dante Controller를 사용하지 않고서도 패치를 만들 수 있습니다. 특히 TF 시리즈는 패치를 자동으로 만들도록 쉽게 구성할 수 있는 Quick Config 기능이 있습니다.

자세한 내용은 DZR(-D) 및 DXS-XLF(-D) 시리즈 스피커의 참조 설명서를 참조하십시오. (Yamaha 디지털 믹서 사용 방법에 대한 자세한 내용은 각 개별 모델의 설명서를 참조하십시오.)

<https://www.yamahaproaudio.com/>

### • 백업 모드에 대하여

이 모드에서는 입력 장치 오류 등과 같은 문제로 인해서 Dante 입력 오디오가 간섭을 받으면 백업 소스용 라인이 자동으로 활성화됩니다. 원래의 입력 오디오가 순차적으로 복원되면 1차 라인이 자동으로 활성화됩니다.

# 카디오이드 모드 설정

DXS-XLF(-D) 시리즈 스피커(이하 DXS-XLF(-D)라 함)를 반대 방향을 향하도록 배치합니다. 화면에서 카디오이드 모드 설정을 구성합니다. (122페이지 12 참조) 모든 다른 설정(LEVEL, POLARITY, LPF 등)도 동일한 설정으로 구성해야 합니다.

**주**

- 동일한 DXS-XLF(-D) 모델과 입력 신호를 사용합니다. [THRU/DSP OUT] 스위치를 [THRU]로 설정해 시퀀스 연결을 사용할 수도 있습니다. 아래 배열의 예를 참조하십시오.
- 카디오이드 특성을 최대화하려면 벽에서 최소 1.2m 떨어지도록 캐비닛을 위치시킵니다.

## ■ 두 개의 장치가 나란히 놓인 배열의 예

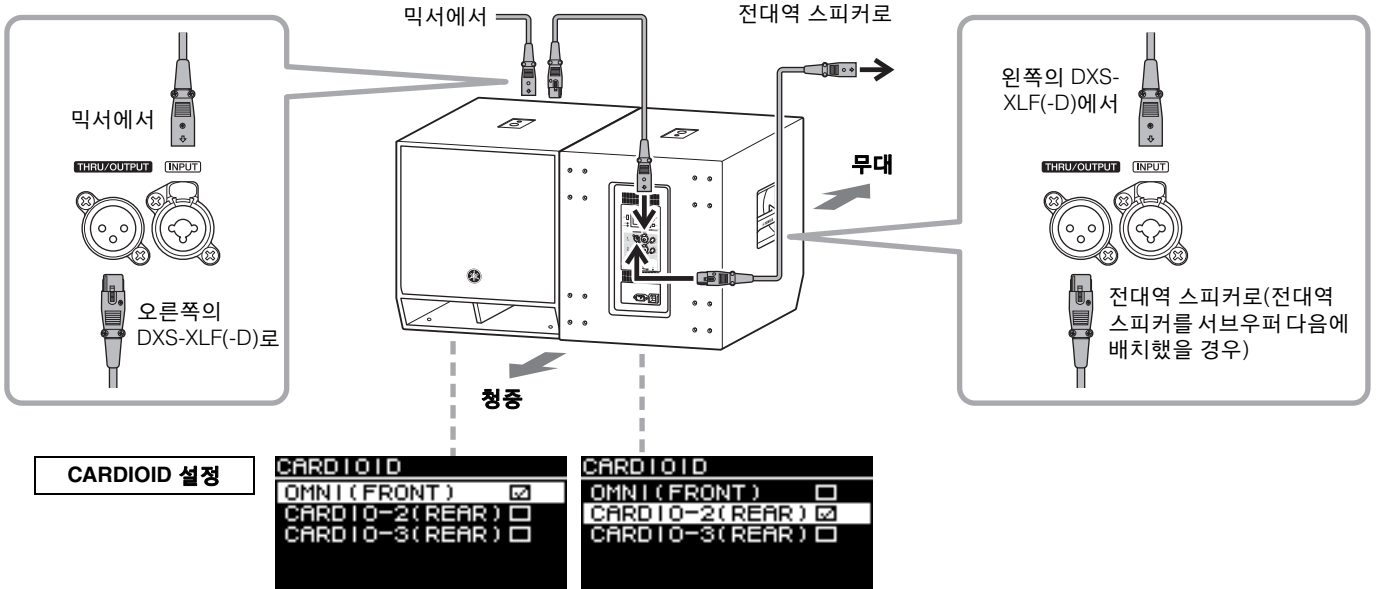

## ■ 세 개의 장치가 나란히 놓인 배열의 예

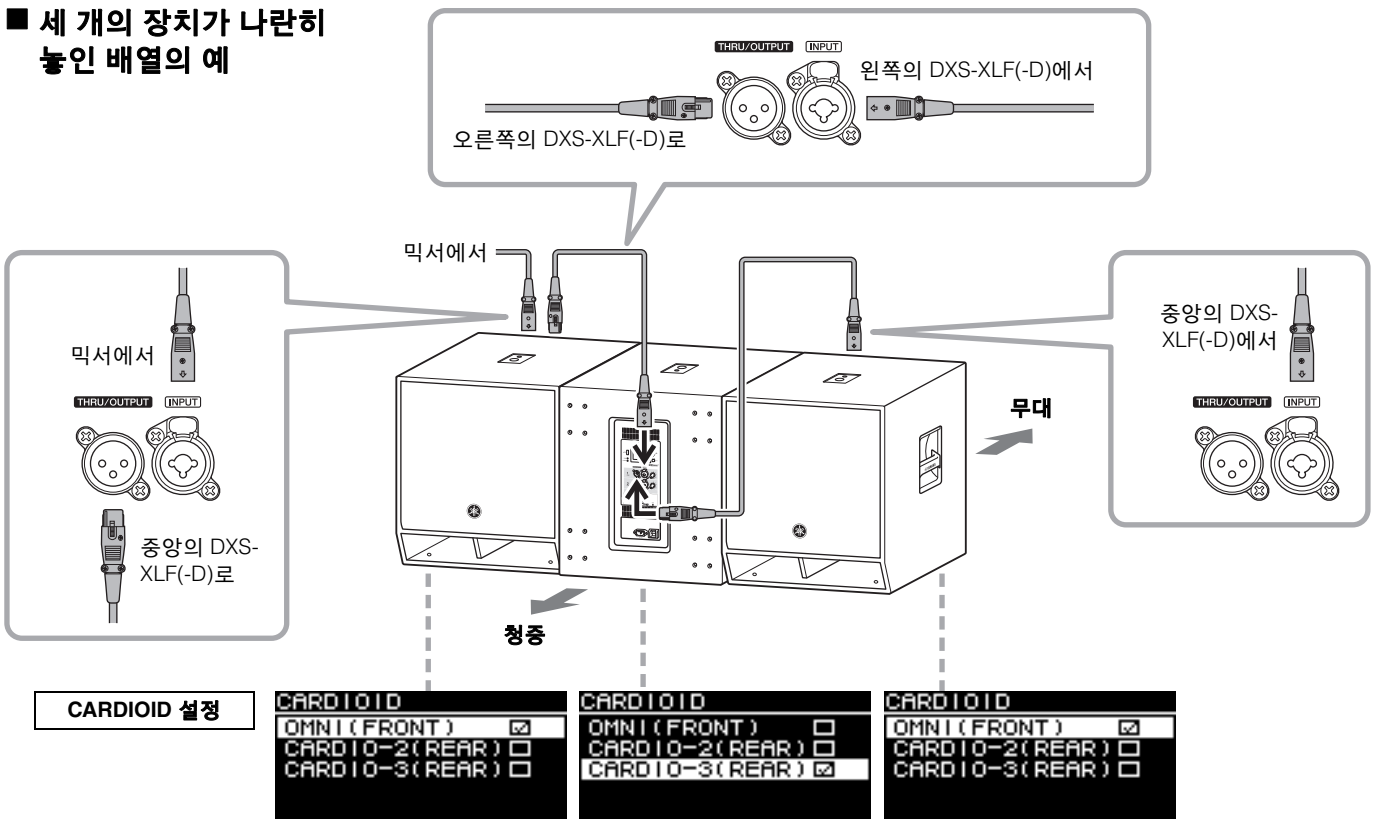

출고 시 수직 방향 DZR(-D) 시리즈 스피커의 지향성은 음향이 수평으로 확장되도록 하고 수직 방향의 음향은 억제 하거나 좁히는 설정입니다. DZR(-D) 시리즈 스피커를 수평으로 설치하거나 플로어 모니터로 사용하여 지향성을 넓히고자 하는 경우 혼을 회전시켜 지향성을 변경할 것을 권장합니다.

1. 2.5mm 육각 렌치로 그릴의 고정 나사(DZR10(-D): 총 6개)를 모두 제거하고 스피커에서 그릴을 분리합니다.

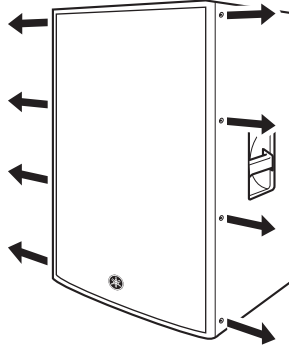

2. 2번 십자 드라이버를 사용하여 혼에 설치된 나사를 모두 제거하고 혼을 스피커에서 당겨서 빼냅니다.

**주**

- 십자 드라이버로 나사를 너무 세게 누르지 않도록 하십시오. 캐비닛 안의 너트가 떨어질 수 있습니다.
- 혼을 쉽게 뺄 수 없다면 납작 드라이버로 노치를 걸고 당기십시오.

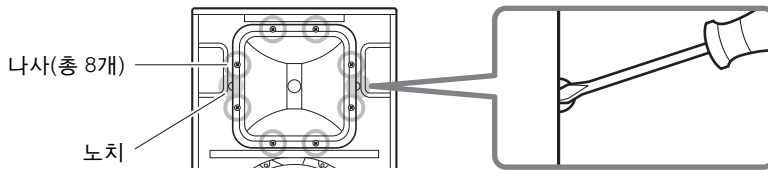

3. 혼을 90° 돌린 후 위 단계를 역순으로 스피커에 혼을 재설치합니다.

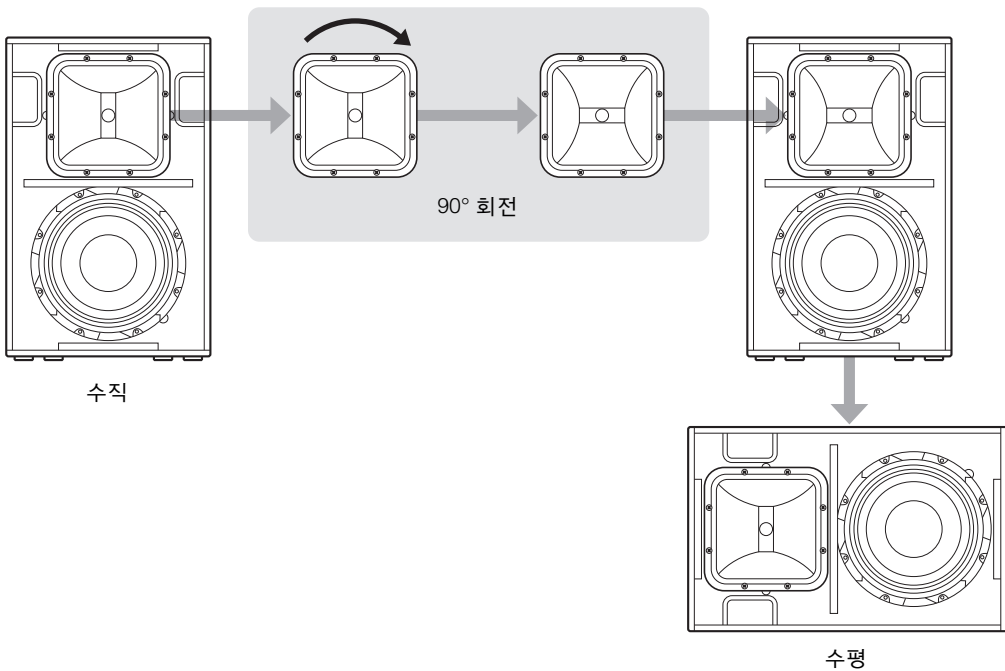



# 설치 예



### 주의

- 설치나 조립 작업을 하기 전에 Yamaha 구입처에 문의하십시오.
- 설치는 일정 간격을 두고 철저히 확인해야 합니다. 일부 부속품은 장기간 동안 마모나 부식에 의해 상할 수 있습니다.
- 설치 위치, 매달기 와이어, 장착 기구를 선택할 때는 모두가 스피커의 무게를 지지할 수 있도록 튼튼해야 합니다.
- 설치 실패 시 스피커가 떨어지지 않도록 와이어를 사용해 예방조치를 취해야 합니다.
- 와이어를 벽에 설치할 때는 스피커의 와이어 부착점보다 높게 최대한 느슨하지 않도록 설치합니다. 와이어가 너무 길면 스피커가 떨어질 경우 와이어에 지나치게 부담이 가해져 끊어질 수 있습니다.
- 지역의 표준과 안전 규정에 따라 아이볼트를 사용합니다.

지지 구조물의 강도 부족 또는 설치 잘못으로 발생하는 피해나 손해에 대해 Yamaha는 책임을 지지 않습니다.

## 아이볼트로 공중에 매달아 설치하기

상용 긴 아이볼트(길이 30~50mm)를 아이볼트용 나사 구멍에 연결합니다(119페이지의 ㉓). DZR315(-D), DZR15(-D), DZR12(-D)의 나사 직경은 M10이고 DZR10(-D)의 나사 직경은 M10 및 M8입니다. 2개 이상의 조립 지점이 필요하다는 점을 유념하십시오

### ■ 아이볼트 고정

아이볼트를 연결할 때는 와셔를 통해 삽입합니다.

#### 주

- 아이볼트용 나사 구멍은 캐비닛 벽을 통과합니다.
- 아이볼트를 사용할 경우 출고 시 조여진 접시머리나사를 제거합니다. 아이볼트를 사용하지 않을 경우 접시머리나사를 조여 공기 누출을 방지합니다.

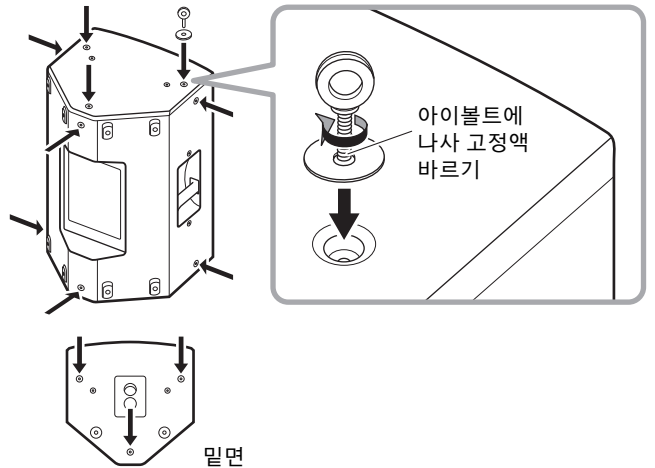

### ■ 매다는 각도

아이볼트를 직각에서 0~45° 범위 내에서 사용합니다.



### ■ 매달아 설치하기의 예

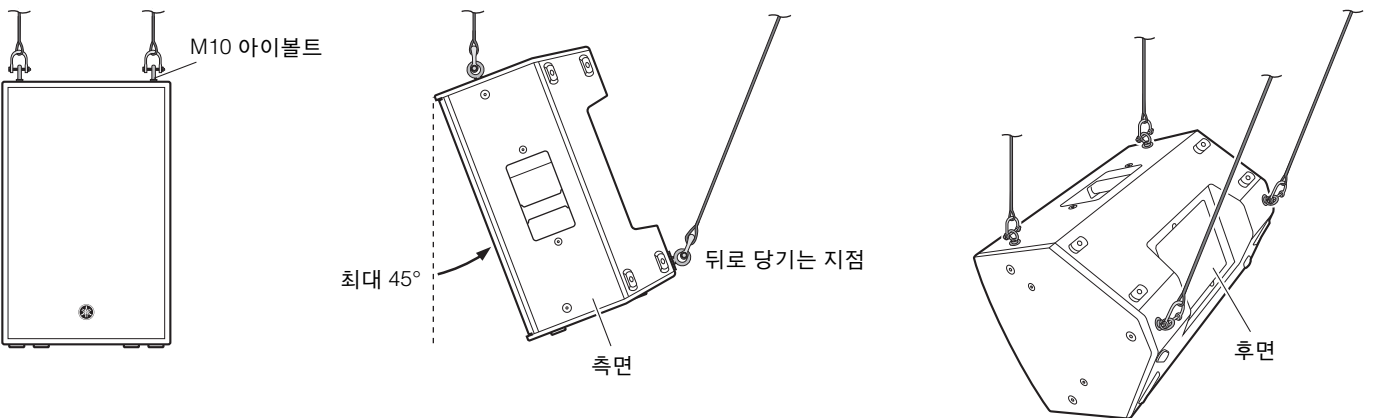

한국어

■ 매달아 설치하기의 잘못된 예

아래 그림처럼 아이볼트를 매달지 마십시오.

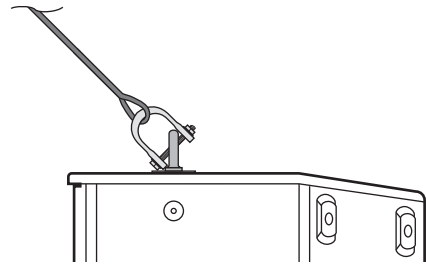

매달기 지점 단 1개

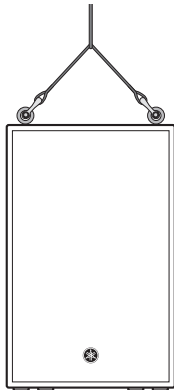

직각에서 45° 이상인 각도  
45° 이상 45° 이상

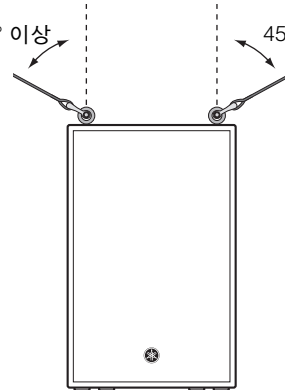

전용 U-브래킷을 이용한 설치

별도 판매 Yamaha UB-DZR 시리즈 U-브래킷을 사용하여 설치 가능성을 확대할 수 있습니다. U-브래킷 설치 지침은 UB-DZR 시리즈의 해당 설명서를 참조하십시오.

■ 예시

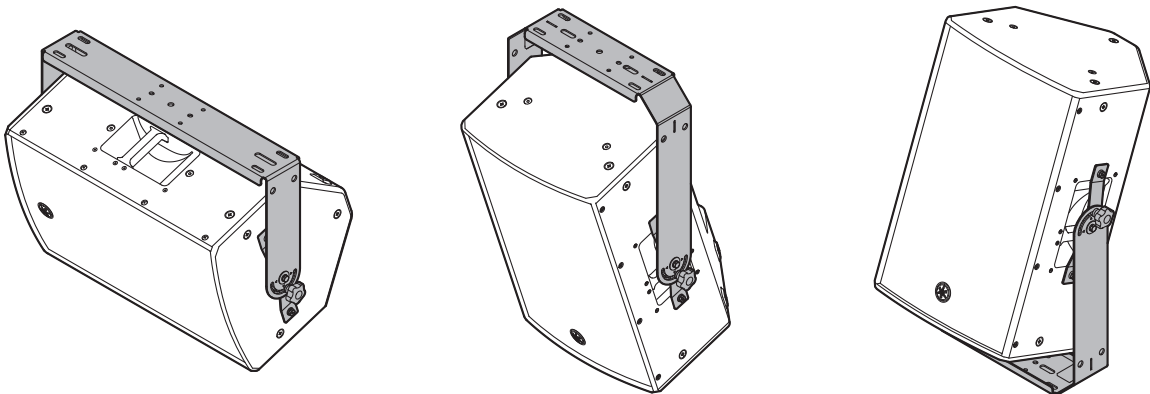

주

UB-DZR 시리즈는 타사의 옵션 브래킷과 함께 사용할 수 있습니다.

## 옵션 액세서리(별도 판매)

스피커	커버	U-브래킷	휠
DZR315(-D)	SPCVR-DZR315	—	—
DZR15(-D)	SPCVR-DZR15	UB-DZR15H, UB-DZR15V	—
DZR12(-D)	SPCVR-DZR12	UB-DZR12H, UB-DZR12V	—
DZR10(-D)	SPCVR-DZR10	UB-DZR10H, UB-DZR10V	—
DXS18XLF(-D)	SPCVR-DXS18X	—	SPW-1
DXS15XLF(-D)	SPCVR-DXS15X	—	SPW-1

## 문제 해결

증상	가능한 원인	가능한 해결 방법
전원이 켜지지 않는 경우	전원 켜기/끄기 간 시간이 너무 짧습니다.	전원을 끄고 약 20초 기다린 후에 다시 켜십시오.
소리가 나지 않습니다.	경로가 올바르지 않습니다.	HOME 화면에서 입력 미터에는 신호가 있지만 SP 출력 미터에는 신호가 없다면 신호 경로가 설정에서 ROUTER 하의 SP OUT으로 지정되어 있는지 확인합니다.
	<span style="border: 1px solid black; padding: 2px;">Dante 모델</span> DSP에서 레벨이 낮습니다.	설정에서 ROUTER 하의 INPUT 레벨을 확인하고 너무 낮으면 올리십시오.
소리가 나지 않거나 음향이 간헐적으로 납니다.	<span style="border: 1px solid black; padding: 2px;">Dante 모델</span> 현재 레이턴시 설정은 데이지 체인에서 Dante 장치가 너무 많습니다.	기본 설정 시(1 msec), 단일 데이지 체인에는 최대 10개 장치가 포함될 수 있습니다. 10개 장치 이상 연결할 경우 기가비트 이더넷을 지원하는 L2 스위치를 사용해 네트워크에서 브랜치를 생성합니다.
음량이 갑자기 낮아집니다.	앰프가 너무 뜨거워서 리미터가 작동해 보호 기능이 활성화되었습니다.	이 경우 HOME 화면에 THERMAL이 표시됩니다. 스피커가 더 뜨거워지는 것을 방지하려면 후면 패널 주위의 통풍을 좋게 하고 패널을 직사광선으로부터 보호하십시오.
음향이 갑자기 중단되었습니다.	앰프가 뜨거워져 음소거 기능이 작동해 보호 기능이 활성화되었습니다.	이 경우 HOME 화면에 MUTED가 표시되고 동시에 [POWER] 표시등이 깜박입니다. 스피커가 더 뜨거워지는 것을 방지하려면 후면 패널 주위의 통풍을 좋게 하고 패널을 직사광선으로부터 보호하십시오.
	스피커 장치가 손상되었습니다.	HOME 화면에 MUTED가 표시되지 않는데도 소리가 나지 않고 SP 출력 미터에 신호가 있다면 스피커 장치가 손상되었을 수 있습니다. Yamaha 구입처에 문의하시기 바랍니다.
화면이 잠시 후에 꺼집니다.	화면 보호 기능이 활성화되었습니다.	메인 노브나 [←] (뒤로) 키를 눌러 정상 화면으로 돌아갑니다.

특정 문제가 지속되면 Yamaha 구입처에 문의하십시오.

# General Specifications

0 dBu is referenced to 0.775 Vrms.

		DZR315(-D)	DZR15(-D)	DZR12(-D)	DZR10(-D)
System Type		3-way, Bi-amped powered speaker, Bass-reflex	2-way, Bi-amped powered speaker, Bass-reflex		
Frequency Range (-10 dB)		31 Hz – 20 kHz	34 Hz – 20 kHz	39 Hz – 20 kHz	44 Hz – 20 kHz
Coverage Angle		H75° × V50°	H90° × V50° (Rotatable)	H90° × V60° (Rotatable)	H90° × V60° (Rotatable)
Crossover Frequency, Type		700 Hz (FIR-X) 2.5 kHz (Passive)	1.7 kHz (FIR-X)	1.8 kHz (FIR-X)	1.8 kHz (FIR-X)
Maximum SPL*1		143 dB SPL	139 dB SPL	139 dB SPL	137 dB SPL
Transducer	LF	15" Cone, 3" Voice coil, Neodymium magnet	15" Cone, 3" Voice coil, Neodymium magnet	12" Cone, 3" Voice coil, Neodymium magnet	10" Cone, 3" Voice coil, Neodymium magnet
	MF	8" Cone, 1.5" Voice coil, Ferrite magnet	—		
	HF	2" Voice coil, 1" Throat compression driver, Titanium diaphragm, Neodymium magnet			
Enclosure Material, Finish, Color		Plywood, Durable polyurea coating, Black			
Floor Monitor Angle		—	50° Symmetrical	50° Symmetrical	50°
Dimensions (W × H × D, with rubber feet)		550 × 897 × 520 mm	450 × 761 × 460 mm	410 × 646 × 394 mm	315 × 537 × 345 mm
Weight		41.6 kg	25.2 kg	21.4 kg	17.9 kg
Handles		Aluminium die-cast, Side × 2			Aluminium die-cast, Top × 1, Side × 1
Pole Socket		—	Ø35 mm × 2 (0° or -7°)		
Rigging Points		M10 × 16	M10 × 12		M10 × 8, M8 × 2
Amplifier Type		Class-D			
Power Rating*2	Dynamic	2000 W (LF: 1000 W, MF/HF: 1000 W)			
	Burst (20ms)	1100 W (LF: 1000 W, MF/HF: 100 W)			
	Continuous	950 W (LF: 850 W, MF/HF: 100 W)			
Cooling		Fan cooling, Variable speeds.			
DSP, AD/DA		96 kHz processing with 96 kHz AD/DA and FIR filter			
Connectors	Analog IN	Combo × 2, Line level (Maximum +24 dBu), Input impedance: 20 kΩ			
	Analog OUT	XLR3-32 × 2, CH1: THRU (fix), CH2: THRU or DSP OUT			
	Dante (-D model only)	etherCON CAT5e × 2 (Daisy chain), 2 IN / 2 OUT (Fs: 44.1k, 48k, 88.2k, 96k) and Remote control, 1000BASE-T			
	USB	USB 2.0 host: 5 V 500 mA			
	AC IN	IEC AC inlet × 1 (V-Lock)			
Idle Power Consumption		45 W			
1/8 Power Consumption		150 W			
AC Power Requirements*3		Depending on area of purchase; 100–240 V or 220–240 V, 50/60 Hz			
Optional Accessories	U-bracket	—	UB-DZR15H, UB-DZR15V	UB-DZR12H, UB-DZR12V	UB-DZR10H, UB-DZR10V
	Cover	SPCVR-DZR315	SPCVR-DZR15	SPCVR-DZR12	SPCVR-DZR10

\*1: Measured peak SPL with pink noise @1 m.

\*2: Dynamic: Total peak power of individual outputs. Measured at minimum load impedance, with protection released.  
Burst/Continuous: Measured at nominal impedance, with protection activated.

\*3: While both devices will work at a voltage of between 100 V to 240 V, as limiter settings vary depending on the supply voltage, make sure to use this product at the supply voltage indicated on the rear panel of this product.

0 dBu is referenced to 0.775 Vrms.

		DXS18XLF(-D)	DXS15XLF(-D)
System Type		Powered subwoofer, Bass-reflex	
Frequency Range (-10 dB)		30 Hz – 150 Hz	33 Hz – 150 Hz
Maximum SPL *1		136 dB SPL	136 dB SPL
Transducer	LF	18" Cone, 4" Voice coil, Ferrite magnet	15" Cone, 4" Voice coil, Ferrite magnet
Enclosure Material, Finish, Color		Plywood, Durable polyurea coating, Black	
Dimensions (W × H × D, with rubber feet)		550 × 657 × 720 mm	450 × 587 × 600 mm
Weight		48.9 kg	40.0 kg
Handles		Aluminium die-cast, Side × 2	
Pole Socket		Ø35 mm (Depth 80 mm), M20 (Threaded depth 25 mm)	
Amplifier Type		Class-D	
Power Rating *2	Dynamic	1600 W	
	Burst (20ms)	1300 W	
	Continuous	1200 W	
Cooling		Fan cooling, Variable speeds.	
DSP, AD/DA		96 kHz processing with 96 kHz AD/DA and FIR filter	
Connectors	Analog IN	Combo × 2, Line level (Maximum +24 dBu), Input impedance: 20 kΩ	
	Analog OUT	XLR3-32 × 2, CH1/2: THRU or DSP OUT	
	Dante (-D model only)	etherCON CAT5e × 2 (Daisy chain), 2 IN / 2 OUT (Fs: 44.1k, 48k, 88.2k, 96k) and Remote control, 1000BASE-T	
	USB	USB 2.0 host: 5 V 500 mA	
	AC IN	IEC AC inlet × 1 (V-Lock)	
Idle Power Consumption		40 W	
1/8 Power Consumption		180 W	
AC Power Requirements *3		Depending on area of purchase; 100–240 V or 220–240 V, 50/60 Hz	
Optional Accessories	Cover	SPCVR-DXS18X	SPCVR-DXS15X
	Wheel	SPW-1	

\*1: Measured peak SPL with pink noise @1 m.

\*2: Dynamic: Total peak power of individual outputs. Measured at minimum load impedance, with protection released.  
Burst/Continuous: Measured at nominal impedance, with protection activated.

\*3: While both devices will work at a voltage of between 100 V to 240 V, as limiter settings vary depending on the supply voltage, make sure to use this product at the supply voltage indicated on the rear panel of this product.

The contents of this manual apply to the latest specifications as of the publishing date. To obtain the latest manual, access the Yamaha website then download the manual file.

Der Inhalt dieser Bedienungsanleitung gilt für die neuesten technischen Daten zum Zeitpunkt der Veröffentlichung. Um die neueste Version der Anleitung zu erhalten, rufen Sie die Website von Yamaha auf und laden Sie dann die Datei mit der Bedienungsanleitung herunter.

Le contenu de ce mode d'emploi s'applique aux dernières caractéristiques techniques connues à la date de publication du manuel. Pour obtenir la version la plus récente du manuel, accédez au site Web de Yamaha puis téléchargez le fichier du manuel concerné.

El contenido de este manual se aplica a las últimas especificaciones según la fecha de publicación. Para obtener el último manual, acceda al sitio web de Yamaha y descargue el archivo del manual.

O conteúdo deste manual se aplica às especificações mais recentes a partir da data de publicação. Para obter o manual mais recente, acesse o site da Yamaha e faça o download do arquivo do manual.

Il contenuto del presente manuale si applica alle ultime specifiche tecniche a partire dalla data di pubblicazione. Per ottenere la versione più recente del manuale, accedere al sito Web Yamaha e scaricare il file corrispondente.

В содержании данного руководства приведены последние на момент публикации технические характеристики. Для получения последней версии руководства посетите веб-сайт корпорации Yamaha и загрузите файл с руководством.

본 설명서의 내용은 발행일 현재 최신 사양을 기준으로 하고 있습니다. 최신 설명서를 가져오려면 Yamaha 웹사이트에 접속 후 해당 설명서 파일을 다운로드 받으십시오.

本書は、発行時点での最新仕様で説明しています。最新版は、ヤマハウェブサイトからダウンロードできます。

# Dimensions

## ■ DZR315(-D)

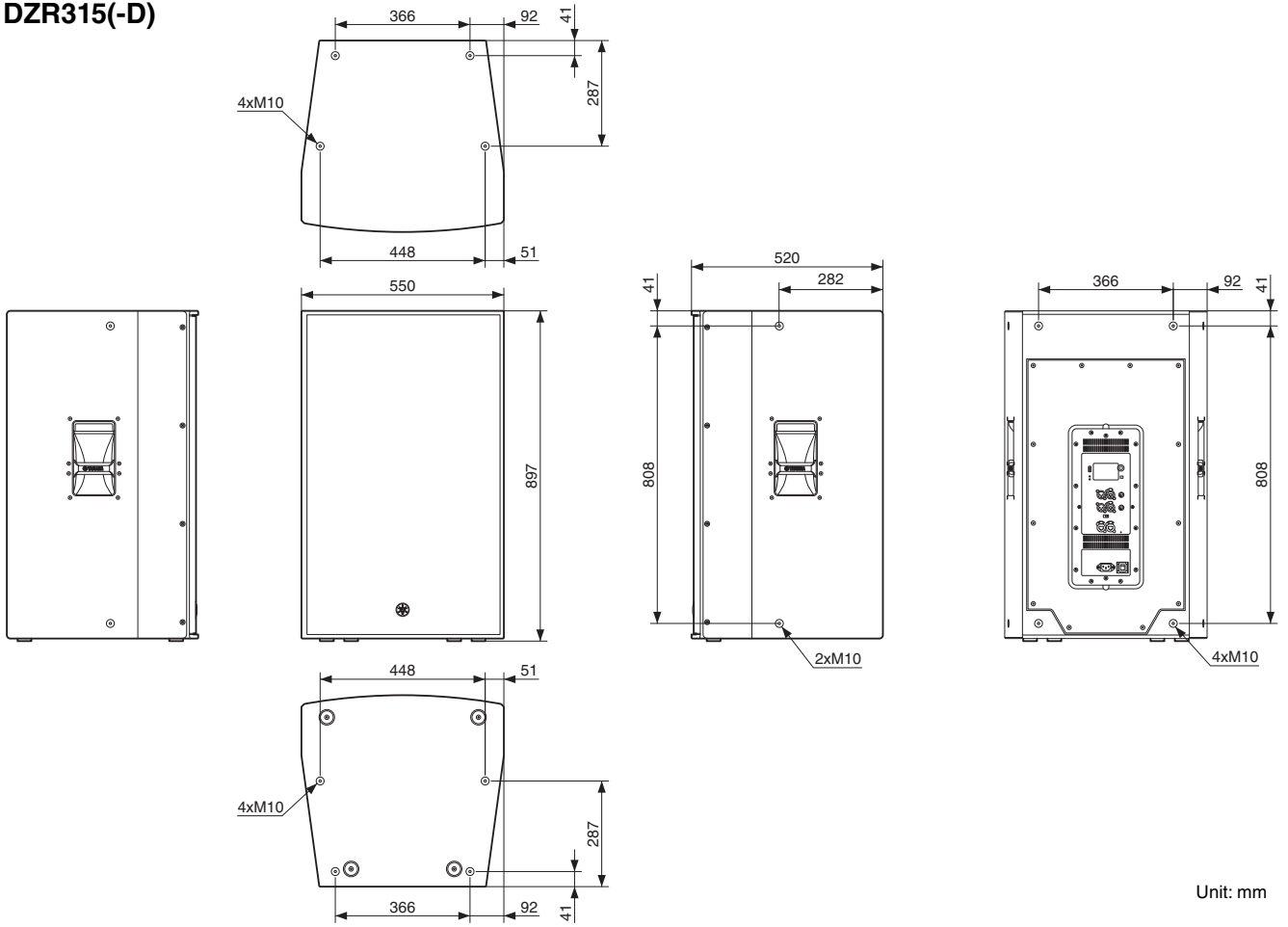

Unit: mm

## ■ DZR15(-D)

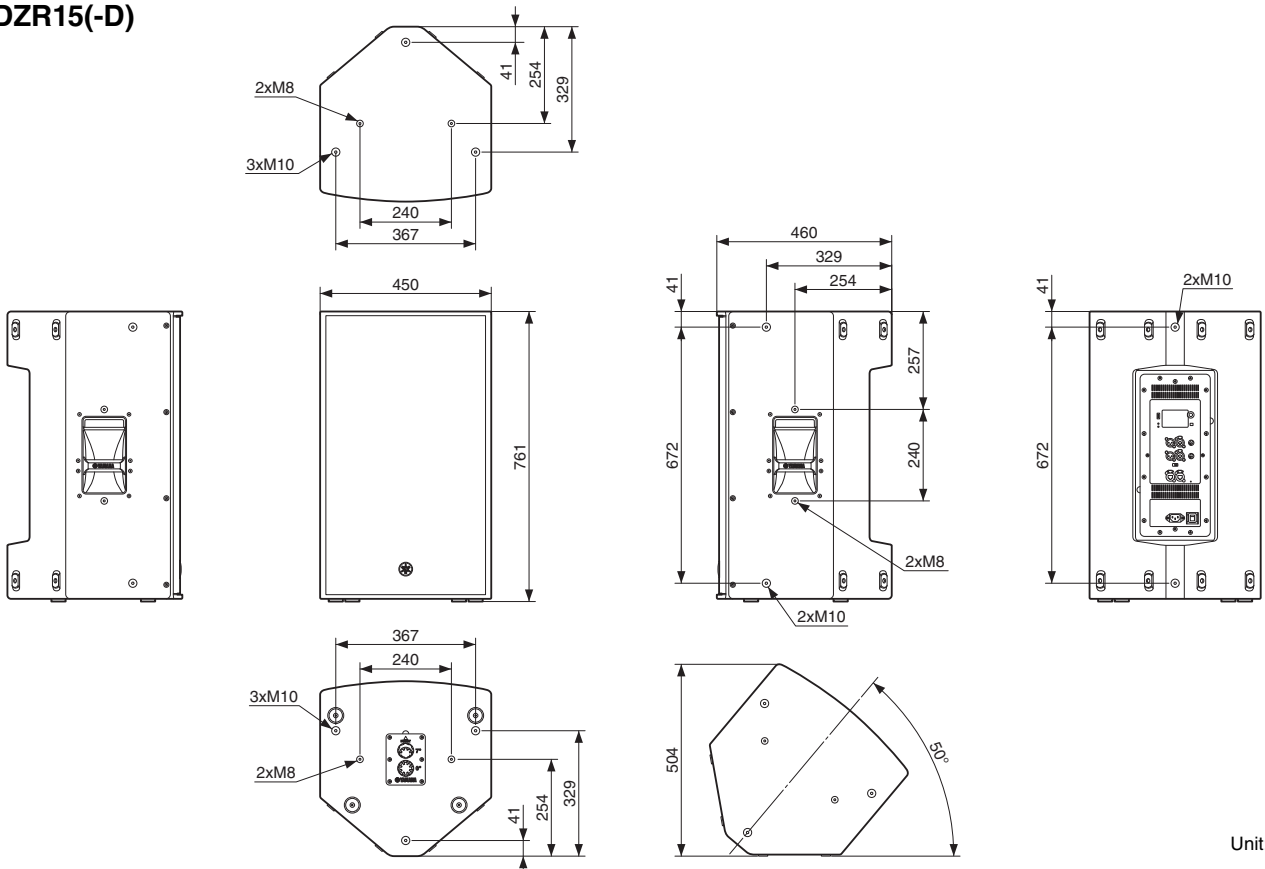

Unit: mm

English

Deutsch

Français

Español

Português

Italiano

Русский

한국어

日本語

■ DZR12(-D)

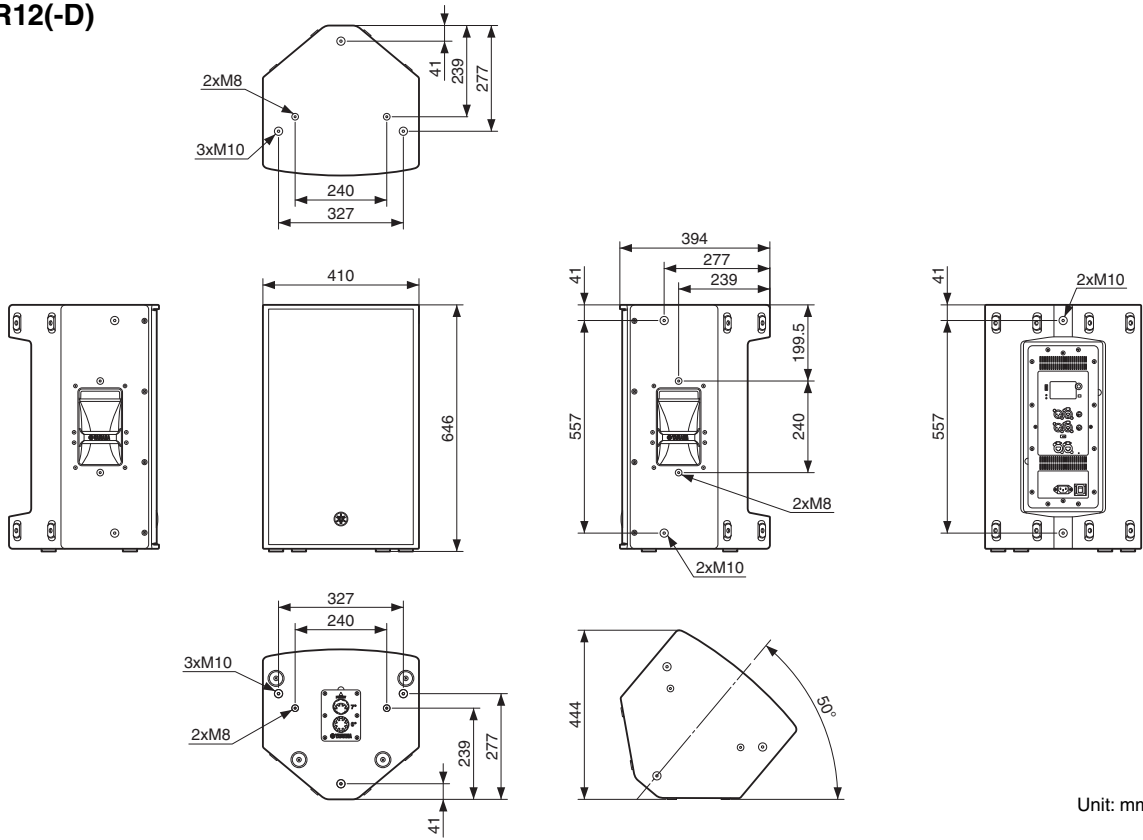

Unit: mm

■ DZR10(-D)

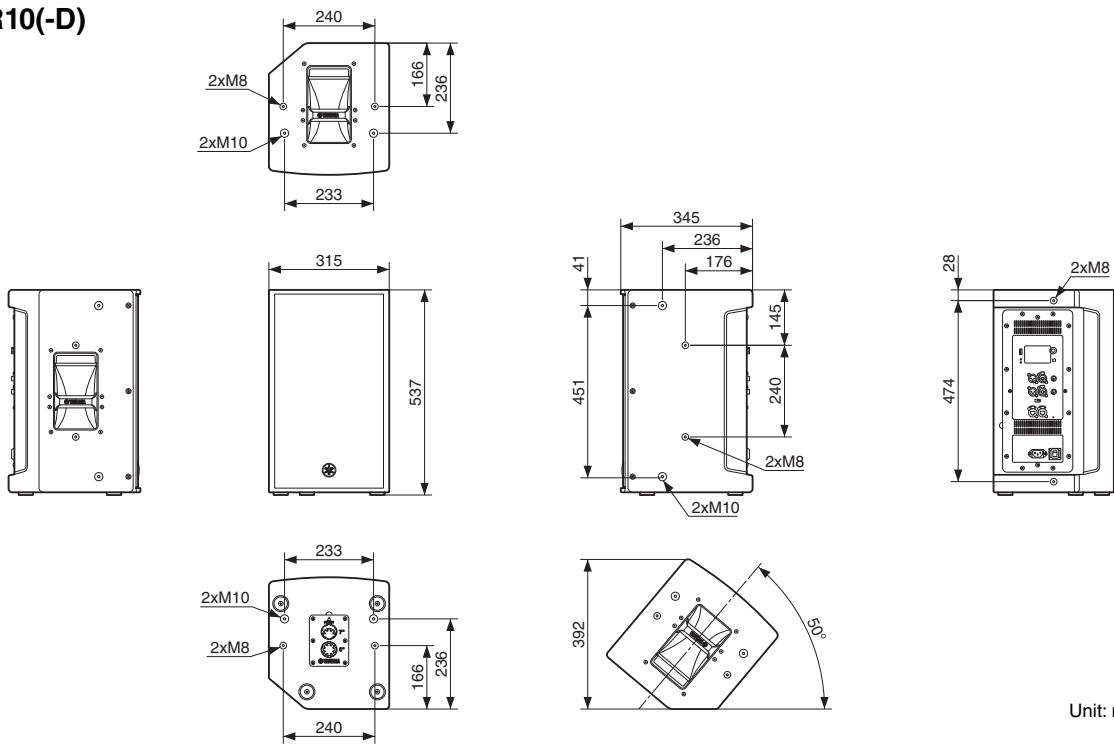

Unit: mm

■ DXS18-XLF(-D)

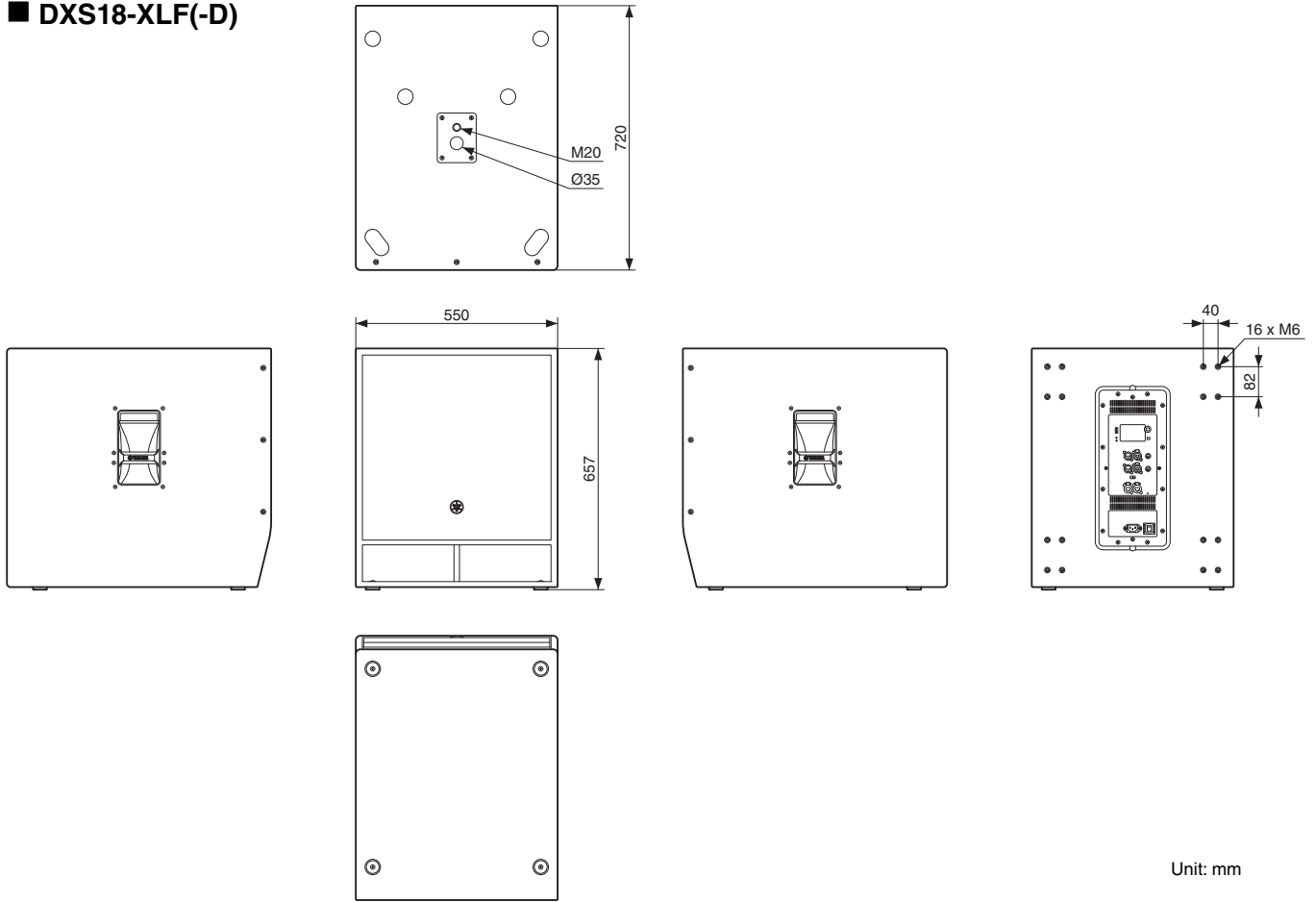

Unit: mm

■ DXS15-XLF(-D)

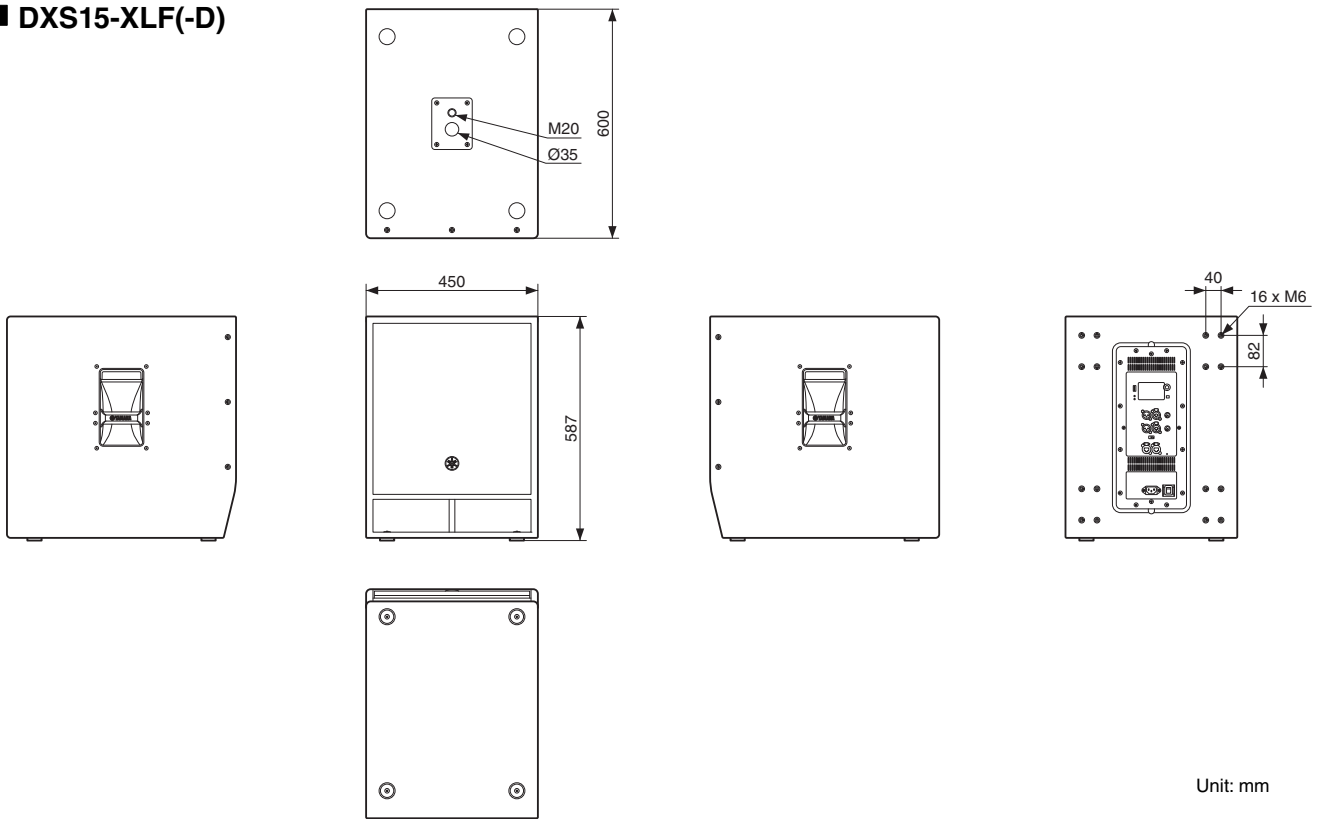

Unit: mm

English

Deutsch

Français

Español

Português

Italiano

Русский

한국어

日本語



## About Using BSD-Licensed Software

EN

The software used by this product includes components that comply with the BSD license.

The restrictions placed on users of software released under a typical BSD license are that if they redistribute such software in any form, with or without modification, they must include in the redistribution (1) a disclaimer of liability, (2) the original copyright notice and (3) a list of licensing provisions. The following contents are displayed based on the licensing conditions described above, and do not govern your use of the product.

## Über die Verwendung BSD-lizenzierter Software

DE

Die von diesem Produkt verwendete Software enthält Komponenten, die mit der BSD-Lizenz übereinstimmen.

Die Einschränkungen, die Anwendern von Software unter einer üblichen BSD-Lizenz auferlegt werden, bestehen darin, dass sie bei Weiterverbreitung solcher Software in jeglicher Form, mit oder ohne Modifikationen, (1) dieser einen Haftungsausschluss, (2) den originalen Urheberrechtsvermerk und (3) eine Liste der Lizenzierungsgebühren beifügen müssen. Die folgenden Inhalte werden auf Grundlage der oben beschriebenen Lizenzierungsbedingungen angegeben und regeln nicht Ihre Verwendung des Produkts.

## À propos de l'utilisation du logiciel sous licence BSD

FR

Le logiciel utilisé par ce produit comprend des composants conformes aux termes de la licence BSD.

Les restrictions imposées aux utilisateurs du logiciel publié sous la licence BSD typique stipulent, pour les utilisateurs qui distribuent le logiciel sous quelque forme que ce soit, avec ou sans modification, l'exigence d'inclure au titre de la redistribution : (1) un désistement de responsabilité ; (2) la mention relative aux droits d'auteur originale ; et (3) une liste de dispositions en matière d'octroi de licence. Les contenus suivants sont affichés sur la base des conditions d'octroi de licence décrites ci-dessus, et ne régissent en aucun cas l'utilisation que vous faites du produit.

## Información sobre el uso de software con licencia BSD

ES

El software que se utiliza en este producto incluye componentes que cumplen con la licencia BSD.

Las restricciones que son de aplicación a los usuarios del software suministrado con una licencia BSD típica exigen que, en caso de cualquier tipo de redistribución de dicho software, con o sin modificaciones, se incluya en la redistribución: (1) una exención de responsabilidades; (2) el aviso de derechos de autor (copyright) original; y (3) una lista de cláusulas de la licencia. El contenido siguiente se muestra de conformidad con las condiciones de licencia descritas anteriormente y no rigen el uso del producto por parte de usted.

## Sobre o uso do software licenciado BSD

PT

O software usado por esse produto inclui componentes que estão em conformidade com a licença do BSD.

As restrições impostas a usuários do software distribuído sob uma típica licença BSD estabelecem que se eles redistribuírem tal software, sob qualquer forma, com ou sem modificações, deverão incluir (1) uma declaração de isenção de responsabilidade na redistribuição, (2) o aviso de direitos autorais original e (3) uma lista das cláusulas de licenciamento. O sumário a seguir será exibido com base nas condições de licenciamento descritas acima mas não regem seu uso do produto.

## Informazioni sull'uso del software concesso in licenza da BSD

IT

Il software utilizzato da questo prodotto include componenti conformi alla licenza BSD.

Gli utenti del software rilasciato con una licenza tipica BSD sono soggetti a limitazioni, ad esempio se ridistribuiscono tale software in qualsiasi forma, con o senza modifiche, devono includere nella redistribuzione (1) una dichiarazione di non responsabilità, (2) l'avviso di copyright originale e (3) un elenco di disposizioni in materia di licenze. I contenuti di seguito vengono visualizzati in base alle condizioni di licenza sopra elencate e non regolamentano l'utilizzo del prodotto.

## Об использовании лицензионного программного обеспечения BSD

RU

Программное обеспечение, используемое в данном устройстве, включает компоненты, соответствующие требованиям Программной лицензии университета Беркли (BSD).

Ограничения, налагаемые на пользователей программного обеспечения, выпускаемого под лицензией BSD, включают следующее: если пользователи распространяют подобное программное обеспечение в любом виде, в том числе без изменений, они должны включить в пакет: 1) отказ от принятия на себя ответственности; 2) оригинал уведомления об авторских правах; и 3) список положений о лицензировании.

Эти положения основаны на вышеизложенных условиях лицензирования и не касаются использования продукта вами.

## BSD 라이선스가 적용된 소프트웨어의 사용에 관한 설명

KO

본 제품에 사용된 소프트웨어에는 BSD 라이선스를 준수하는 컴포넌트가 포함되어 있습니다.

일반적인 BSD 라이선스 하에 출시된 소프트웨어를 어떠한 형태로든 재배포할 경우 배포자는 소프트웨어 수정 여부와 상관없이 (1) 책임 면책 조항, (2) 원 저작권 고지 및 (3) 라이선스 규정 목록을 반드시 포함시켜야 합니다. 다음 내용은 위에 설명된 라이선스 조건을 기준으로 표시되었으며 제품 사용에는 영향을 미치지 않습니다.

## BSD ライセンスソフトウェアの利用に関するお知らせ

JA

本製品はソフトウェアの一部にBSD ライセンスに従ったソフトウェアを利用しています。

BSD ライセンスとは、無保証の旨の明記、著作権表示、ライセンス条文一覧の表示を条件としてプログラムの再頒布が許諾されるソフトウェアのライセンス形式です。次の内容は、上記ライセンス条件にもとづき表示されるものであり、お客様の使用制限等を規定するものではありません。

### IwIP is licenced under the BSD licence:

Copyright (c) 2001-2004 Swedish Institute of Computer Science.  
All rights reserved.

Redistribution and use in source and binary forms, with or without modification, are permitted provided that the following conditions are met:

1. Redistributions of source code must retain the above copyright notice, this list of conditions and the following disclaimer.
2. Redistributions in binary form must reproduce the above copyright notice, this list of conditions and the following disclaimer in the documentation and/or other materials provided with the distribution.
3. The name of the author may not be used to endorse or promote products derived from this software without specific prior written permission.

THIS SOFTWARE IS PROVIDED BY THE AUTHOR "AS IS" AND ANY EXPRESS OR IMPLIED WARRANTIES, INCLUDING, BUT NOT LIMITED TO, THE IMPLIED WARRANTIES OF MERCHANTABILITY AND FITNESS FOR A PARTICULAR PURPOSE ARE DISCLAIMED. IN NO EVENT SHALL THE AUTHOR BE LIABLE FOR ANY DIRECT, INDIRECT, INCIDENTAL, SPECIAL, EXEMPLARY, OR CONSEQUENTIAL DAMAGES (INCLUDING, BUT NOT LIMITED TO, PROCUREMENT OF SUBSTITUTE GOODS OR SERVICES; LOSS OF USE, DATA, OR PROFITS; OR BUSINESS INTERRUPTION) HOWEVER CAUSED AND ON ANY THEORY OF LIABILITY, WHETHER IN CONTRACT, STRICT LIABILITY, OR TORT (INCLUDING NEGLIGENCE OR OTHERWISE) ARISING IN ANY WAY OUT OF THE USE OF THIS SOFTWARE, EVEN IF ADVISED OF THE POSSIBILITY OF SUCH DAMAGE.

English

Deutsch

Français

Español

Português

Italiano

Русский

한국어

日本語

### Information for users on collection and disposal of old equipment:



This symbol on the products, packaging, and/or accompanying documents means that used electrical and electronic products should not be mixed with general household waste.

For proper treatment, recovery and recycling of old products, please take them to applicable collection points, in accordance with your national legislation.

By disposing of these products correctly, you will help to save valuable resources and prevent any potential negative effects on human health and the environment which could otherwise arise from inappropriate waste handling.

For more information about collection and recycling of old products, please contact your local municipality, your waste disposal service or the point of sale where you purchased the items.

#### For business users in the European Union:

If you wish to discard electrical and electronic equipment, please contact your dealer or supplier for further information.

#### Information on Disposal in other Countries outside the European Union:

This symbol is only valid in the European Union. If you wish to discard these items, please contact your local authorities or dealer and ask for the correct method of disposal.

(weee\_eu\_en\_02)

### Verbraucherinformation zur Sammlung und Entsorgung alter Elektrogeräte



Befindet sich dieses Symbol auf den Produkten, der Verpackung und/oder beiliegenden Unterlagen, so sollten benutzte elektrische Geräte nicht mit dem normalen Haushaltsabfall entsorgt werden.

In Übereinstimmung mit Ihren nationalen Bestimmungen bringen Sie alte Geräte bitte zur fachgerechten Entsorgung, Wiederaufbereitung und Wiederverwendung zu den entsprechenden Sammelstellen.

Durch die fachgerechte Entsorgung der Elektrogeräte helfen Sie, wertvolle Ressourcen zu schützen, und verhindern mögliche negative Auswirkungen auf die menschliche Gesundheit und die Umwelt, die andernfalls durch unsachgerechte Müllentsorgung auftreten könnten.

Für weitere Informationen zum Sammeln und Wiederaufbereiten alter Elektrogeräte kontaktieren Sie bitte Ihre örtliche Stadt- oder Gemeindeverwaltung, Ihren Abfallentsorgungsdienst oder die Verkaufsstelle der Artikel.

#### Information für geschäftliche Anwender in der Europäischen Union:

Wenn Sie Elektrogeräte ausrangieren möchten, kontaktieren Sie bitte Ihren Händler oder Zulieferer für weitere Informationen.

#### Entsorgungsinformation für Länder außerhalb der Europäischen Union:

Dieses Symbol gilt nur innerhalb der Europäischen Union. Wenn Sie solche Artikel ausrangieren möchten, kontaktieren Sie bitte Ihre örtlichen Behörden oder Ihren Händler und fragen Sie nach der sachgerechten Entsorgungsmethode.

(weee\_eu\_de\_02)

### Informations concernant la collecte et le traitement des déchets d'équipements électriques et électroniques



Le symbole sur les produits, l'emballage et/ou les documents joints signifie que les produits électriques ou électroniques usagés ne doivent pas être mélangés avec les déchets domestiques habituels.

Pour un traitement, une récupération et un recyclage appropriés des déchets d'équipements électriques et électroniques, veuillez les déposer aux points de collecte prévus à cet effet, conformément à la réglementation nationale.

En vous débarrassant correctement des déchets d'équipements électriques et électroniques, vous contribuerez à la sauvegarde de précieuses ressources et à la prévention de potentiels effets négatifs sur la santé humaine qui pourraient advenir lors d'un traitement inapproprié des déchets.

Pour plus d'informations à propos de la collecte et du recyclage des déchets d'équipements électriques et électroniques, veuillez contacter votre municipalité, votre service de traitement des déchets ou le point de vente où vous avez acheté les produits.

#### Pour les professionnels dans l'Union européenne :

Si vous souhaitez vous débarrasser des déchets d'équipements électriques et électroniques, veuillez contacter votre vendeur ou fournisseur pour plus d'informations.

#### Informations sur la mise au rebut dans d'autres pays en dehors de l'Union européenne :

Ce symbole est seulement valable dans l'Union européenne. Si vous souhaitez vous débarrasser de déchets d'équipements électriques et électroniques, veuillez contacter les autorités locales ou votre fournisseur et demander la méthode de traitement appropriée.

(weee\_eu\_fr\_02)

### Información para usuarios sobre la recogida y eliminación de los equipos antiguos



Este símbolo en los productos, embalajes y documentos anexos significa que los productos eléctricos y electrónicos no deben mezclarse con los desperdicios domésticos normales.

Para el tratamiento, recuperación y reciclaje apropiados de los productos antiguos, llévelos a puntos de reciclaje correspondientes, de acuerdo con la legislación nacional.

Al deshacerse de estos productos de forma correcta, ayudará a ahorrar recursos valiosos y a impedir los posibles efectos desfavorables en la salud humana y en el entorno que de otro modo se producirían si se trataran los desperdicios de modo inapropiado.

Para obtener más información acerca de la recogida y el reciclaje de los productos antiguos, póngase en contacto con las autoridades locales, con el servicio de eliminación de basuras o con el punto de venta donde adquirió los artículos.

#### Para los usuarios empresariales de la Unión Europea:

Si desea desechar equipos eléctricos y electrónicos, póngase en contacto con su vendedor o proveedor para obtener más información.

#### Información sobre la eliminación en otros países fuera de la Unión Europea:

Este símbolo solo es válido en la Unión Europea. Si desea desechar estos artículos, póngase en contacto con las autoridades locales o con el vendedor y pregúnteles el método correcto.

(weee\_eu\_es\_02)

### Informações para os utilizadores relativas à recolha e eliminação de equipamentos usados



Este símbolo, presente em produtos, embalagens e/ou incluído na documentação associada, indica que os produtos elétricos e eletrónicos usados não devem ser eliminados juntamente com os resíduos domésticos em geral.

O procedimento correto consiste no tratamento, recuperação e reciclagem de produtos usados, pelo que deve proceder à respetiva entrega nos pontos de recolha adequados, em conformidade com a legislação nacional em vigor.

A eliminação destes produtos de forma adequada permite poupar recursos valiosos e evitar potenciais efeitos prejudiciais para a saúde pública e para o ambiente, associados ao processamento incorreto dos resíduos.

Para mais informações relativas à recolha e reciclagem de produtos usados, contacte as autoridades locais, o serviço de eliminação de resíduos ou o ponto de venda onde foram adquiridos os itens relevantes.

#### Informações para utilizadores empresariais na União Europeia:

Para proceder à eliminação de equipamento eléctrico e electrónico, contacte o seu revendedor ou fornecedor para obter informações adicionais.

#### Informações relativas à eliminação em países não pertencentes à União Europeia:

Este símbolo é válido exclusivamente na União Europeia. Caso pretenda eliminar este tipo de itens, contacte as autoridades locais ou o seu revendedor e informe-se acerca do procedimento correto para proceder à respetiva eliminação.

(weee\_eu\_pt\_02a)

### Informazioni per gli utenti sulla raccolta e lo smaltimento di vecchia attrezzatura



Questi simboli sui prodotti, sull'imballaggio e/o sui documenti che li accompagnano, indicano che i prodotti elettrici ed elettronici non devono essere mischiati con i rifiuti generici.

Per il trattamento, il recupero e il riciclaggio appropriato di vecchi prodotti, si prega di portarli ai punti di raccolta designati, in accordo con la legislazione locale.

Smaltendo correttamente questi prodotti si potranno recuperare risorse preziose, oltre a prevenire potenziali effetti negativi sulla salute e l'ambiente che potrebbero sorgere a causa del trattamento improprio dei rifiuti.

Per ulteriori informazioni sulla raccolta e il riciclaggio di vecchi prodotti, si prega di contattare l'amministrazione comunale locale, il servizio di smaltimento dei rifiuti o il punto vendita dove sono stati acquistati gli articoli.

#### Per utenti imprenditori dell'Unione europea:

Se si desidera scartare attrezzatura elettrica ed elettronica, si prega di contattare il proprio rivenditore o il proprio fornitore per ulteriori informazioni.

#### Informazioni sullo smaltimento negli altri Paesi al di fuori dell'Unione europea:

Questi simboli sono validi solamente nell'Unione Europea; se si desidera scartare questi articoli, si prega di contattare le autorità locali o il rivenditore e richiedere informazioni sulla corretta modalità di smaltimento.

(weee\_eu\_it\_02)

# Important Notice: Guarantee Information for customers in European Economic Area (EEA) and Switzerland

<b>Important Notice: Guarantee Information for customers in EEA* and Switzerland</b> For detailed guarantee information about this Yamaha product, and Pan-EEA* and Switzerland warranty service, please either visit the website address below (Printable file is available at our website) or contact the Yamaha representative office for your country. * EEA: European Economic Area	<b>English</b>
<b>Wichtiger Hinweis: Garantie-Information für Kunden in der EWR* und der Schweiz</b> Für nähere Garantie-Information über dieses Produkt von Yamaha, sowie über den Pan-EWR*- und Schweizer Garantieservice, besuchen Sie bitte entweder die folgend angegebene Internetadresse (eine druckfähige Version befindet sich auch auf unserer Webseite), oder wenden Sie sich an den für Ihr Land zuständigen Yamaha-Vertrieb. *EWR: Europäischer Wirtschaftsraum	<b>Deutsch</b>
<b>Remarque importante: informations de garantie pour les clients de l'EEE et la Suisse</b> Pour des informations plus détaillées sur la garantie de ce produit Yamaha et sur le service de garantie applicable dans l'ensemble de l'EEE ainsi qu'en Suisse, consultez notre site Web à l'adresse ci-dessous (le fichier imprimable est disponible sur notre site Web) ou contactez directement Yamaha dans votre pays de résidence. * EEE : Espace Economique Européen	<b>Français</b>
<b>Belangrijke mededeling: Garantie-informatie voor klanten in de EER* en Zwitserland</b> Voor gedetailleerde garantie-informatie over dit Yamaha-product en de garantieservice in heel de EER* en Zwitserland, gaat u naar de onderstaande website (u vindt een afdrukbaar bestand op onze website) of neemt u contact op met de vertegenwoordiging van Yamaha in uw land. * EER: Europese Economische Ruimte	<b>Nederlands</b>
<b>Aviso importante: información sobre la garantía para los clientes del EEE* y Suiza</b> Para una información detallada sobre este producto Yamaha y sobre el soporte de garantía en la zona EEE* y Suiza, visite la dirección web que se incluye más abajo (la versión del archivo para imprimir esta disponible en nuestro sitio web) o póngase en contacto con el representante de Yamaha en su país. * EEE: Espacio Económico Europeo	<b>Español</b>
<b>Avviso importante: informazioni sulla garanzia per i clienti residenti nell'EEA* e in Svizzera</b> Per informazioni dettagliate sulla garanzia relativa a questo prodotto Yamaha e l'assistenza in garanzia nei paesi EEA* e in Svizzera, potete consultare il sito Web all'indirizzo riportato di seguito (è disponibile il file in formato stampabile) oppure contattare l'ufficio di rappresentanza locale della Yamaha. * EEA: Area Economica Europea	<b>Italiano</b>
<b>Aviso importante: informações sobre as garantias para clientes da AEE* e da Suíça</b> Para obter uma informação pormenorizada sobre este produto da Yamaha e sobre o serviço de garantia na AEE* e na Suíça, visite o site a seguir (o arquivo para impressão está disponível no nosso site) ou entre em contato com o escritório de representação da Yamaha no seu país. * AEE: Área Económica Européia	<b>Português</b>
<b>Σημαντική σημείωση: Πληροφορίες εγγύησης για τους πελάτες στον ΕΟΧ* και Ελλάδα</b> Για λεπτομερείς πληροφορίες εγγύησης σχετικά με το παρόν προϊόν της Yamaha και την κάλυψη εγγύησης σε όλες τις χώρες του ΕΟΧ και την Ελλάδα, επισκεφτείτε την παρακάτω ιστοσελίδα (Εκτυπώσιμη μορφή είναι διαθέσιμη στην ιστοσελίδα μας) ή απευθυνθείτε στην αντιπροσωπεία της Yamaha στη χώρα σας. * ΕΟΧ: Ευρωπαϊκός Οικονομικός Χώρος	<b>Ελληνικά</b>
<b>Viktigt: Garantiinformation för kunder i EES-området* och Schweiz</b> För detaljerad information om denna Yamaha-produkt samt garantiservice i hela EES-området* och Schweiz kan du antingen besöka nedanstående webbadress (en utskriftsvänlig fil finns på webbplatsen) eller kontakta Yamahas officiella representant i ditt land. * EES: Europeiska Ekonomiska Samarbetsområdet	<b>Svenska</b>
<b>Viktig merknad: Garantiinformasjon for kunder i EØS* og Sveits</b> Detaljert garantiinformasjon om dette Yamaha-produktet og garantiservice for hele EØS-området* og Sveits kan fås enten ved å besøke nettstedene nedenfor (utskriftsversjon finnes på våre nettsider) eller kontakte kontakke Yamaha-kontoret i landet der du bor. *EØS: Det europeiske økonomiske samarbeidsområdet	<b>Norsk</b>
<b>Vigtig oplysning: Garantioplysninger til kunder i EØO* og Schweiz</b> De kan finde detaljerede garantioplysninger om dette Yamaha-produkt og den fælles garantiserviceordning for EØO* (og Schweiz) ved at besøge det websted, der er angivet nedenfor (der findes en fil, som kan udskrives, på vores websted), eller ved at kontakte Yamahas nationale repræsentationskontor i det land, hvor De bor. * EØO: Det Europæiske Økonomiske Område	<b>Dansk</b>
<b>Tärkeä ilmoitus: Takuutiedot Euroopan talousalueen (ETA)* ja Sveitsin asiakkaille</b> Tämä Yamaha-tuotteen sekä ETA-alueen ja Sveitsin takuuta koskevat yksityiskohtaiset tiedot saatte alla olevasta nettiosoitteesta. (Tulostettava tiedosto saatavissa sivustollamme.) Voit myös ottaa yhteyttä paikalliseen Yamaha-edustajaan. *ETA: Euroopan talousalue	<b>Suomi</b>
<b>Ważne: Warunki gwarancyjne obowiązujące w EOG* i Szwajcarii</b> Aby dowiedzieć się więcej na temat warunków gwarancyjnych tego produktu firmy Yamaha i serwisu gwarancyjnego w całym EOG* i Szwajcarii, należy odwiedzić wskazaną poniżej stronę internetową (Plik gotowy do wydruku znajduje się na naszej stronie internetowej) lub skontaktować się z przedstawicielstwem firmy Yamaha w swoim kraju. * EOG — Europejski Obszar Gospodarczy	<b>Polski</b>
<b>Důležité oznámení: Záruční informace pro zákazníky v EHS* a ve Švýcarsku</b> Podrobné záruční informace o tomto produktu Yamaha a záručním servisu v celém EHS* a ve Švýcarsku naleznete na níže uvedené webové adrese (soubor k tisku je dostupný na našich webových stránkách) nebo se můžete obrátit na zastoupení firmy Yamaha ve své zemi. * EHS: Evropský hospodářský prostor	<b>Česky</b>
<b>Fontos figyelemztetés: Garancia-információk az EGT* területén és Svájcban élő vásárlók számára</b> A jelen Yamaha termékre vonatkozó részletes garancia-információk, valamint az EGT*-re és Svájcra kiterjedő garanciális szolgáltatás tekintetében keresse fel webhelyünket az alábbi címen (a webhelyen nyomtatható fájl is található), vagy pedig lépjen kapcsolatba az országában működő Yamaha képviselői irodával. * EGT: Európai Gazdasági Térség	<b>Magyar</b>
<b>Oluline märkus: Garantiiteave Euroopa Majanduspiirkonna (EMP)* ja Šveitsi klientidele</b> Täpsema teabe saamiseks selle Yamaha toote garantii ning kogu Euroopa Majanduspiirkonna ja Šveitsi garantiiteeninduse kohta, külastage palun veebisaiti alljärgneval aadressil (meie saidil on saadaval printitav fail) või pöörduge Teie regiooni Yamaha esinduse poole. * EMP: Euroopa Majanduspiirkond	<b>Eesti keel</b>
<b>Svarīgs paziņojums: garantijas informācija klientiem EEZ* un Šveicē</b> Lai saņemtu detalizētu garantijas informāciju par šo Yamaha produktu, kā arī garantijas apkalpošanu EEZ* un Šveicē, lūdzu, apmeklējiet zemāk norādīto tīmekļa vietnes adresi (tīmekļa vietnē ir pieejams drukājams fails) vai sazinieties ar jūsu valsti apkalpojošo Yamaha pārstāvniecību. * EEZ: Eiropas Ekonomikas zona	<b>Latviešu</b>
<b>Dėmesio: informacija dėl garantijos pirkejams EEE* ir Šveicarijoje</b> Jei reikia išsamios informacijos apie šį „Yamaha“ produktą ir jo techninę priežiūrą visoje EEE* ir Šveicarijoje, apsilankykite mūsų svetainėje toliau nurodytu adresu (svetainėje yra spausdintinas failas) arba kreipkitės į „Yamaha“ atstovybę savo šaliai. *EEE – Europos ekonominė erdvė	<b>Lietuvių kalba</b>
<b>Dôležité upozornenie: Informácie o záruke pre zákazníkov v EHP* a Švajčiarsku</b> Podrobné informácie o záruke týkajúce sa tohto produktu od spoločnosti Yamaha a garančnom servise v EHP* a Švajčiarsku nájdete na webovej stránke uvedenej nižšie (na našej webovej stránke je k dispozícii súbor na tlač) alebo sa obráťte na zástupcu spoločnosti Yamaha vo svojej krajine. * EHP: Európsky hospodársky priestor	<b>Slovenčina</b>
<b>Pomembno obvestilo: Informacije o garanciji za kupce v EGP* in Švici</b> Za podrobnejše informacije o tem Yamahinem izdelku ter garancijskem servisu v celotnem EGP in Švici, obiščite spletno mesto, ki je navedeno spodaj (natisljiva datoteka je na voljo na našem spletnem mestu), ali se obrnite na Yamahinega predstavnika v svoji državi. * EGP: Evropski gospodarski prostor	<b>Slovenščina</b>
<b>Важно съобщение: Информация за гаранцията за клиенти в ЕИП* и Швейцария</b> За подробна информация за гаранцията за този продукт на Yamaha и гаранционното обслужване в паневропейската зона на ЕИП* и Швейцария или посетете посочения по-долу уеб сайт (на нашия уеб сайт има файл за печат), или се свържете с представителния офис на Yamaha във вашата страна. * ЕИП: Европейско икономическо пространство	<b>Български език</b>
<b>Notificare importantă: Informații despre garanție pentru clienții din SEE* și Elveția</b> Pentru informații detaliate privind acest produs Yamaha și serviciul de garanție Pan-SEE* și Elveția, vizitați site-ul la adresa de mai jos (fișierul imprimabil este disponibil pe site-ul nostru) sau contactați biroul reprezentanței Yamaha din țara dumneavoastră. * SEE: Spațiul Economic European	<b>Limba română</b>
<b>Važna obavijest: Informacije o jamstvu za države EGP-a i Švicarske</b> Za detaljne informacije o jamstvu za ovaj Yamahin proizvod te jamstvenom servisu za cijeli EGP i Švicarsku, molimo Vas da posjetite web-stranicu navedenu u nastavku ili kontaktirate ovlaštenog Yamahinog dobavljača u svojoj zemlji. * EGP: Evropski gospodarski prostor	<b>Hrvatski</b>

<https://europe.yamaha.com/warranty/>

URL\_5

# Yamaha Worldwide Representative Offices

## English

For details on the product(s), contact your nearest Yamaha representative or the authorized distributor, found by accessing the 2D barcode below.

## Deutsch

Wenden Sie sich für nähere Informationen zu Produkten an eine Yamaha-Vertretung oder einen autorisierten Händler in Ihrer Nähe. Diese finden Sie mithilfe des unten abgebildeten 2D-Strichcodes.

## Français

Pour obtenir des informations sur le ou les produits, contactez votre représentant ou revendeur agréé Yamaha le plus proche. Vous le trouverez à l'aide du code-barres 2D ci-dessous.

## Español

Para ver información detallada sobre el producto, contacte con su representante o distribuidor autorizado Yamaha más cercano. Lo encontrará escaneando el siguiente código de barras 2D.

## Italiano

Per dettagli sui prodotti, contattare il rappresentante Yamaha o il distributore autorizzato più vicino, che è possibile trovare tramite il codice a barre 2D in basso.

## Português

Para mais informações sobre o(s) produto(s), fale com seu representante da Yamaha mais próximo ou com o distribuidor autorizado acessando o código de barras 2D abaixo.

## Русский

Чтобы узнать подробнее о продукте (продуктах), свяжитесь с ближайшим представителем или авторизованным дистрибьютором Yamaha, воспользовавшись двухмерным штрихкодом ниже.

## 简体中文

如需有关产品的详细信息，请联系距您最近的Yamaha代表或授权经销商，可通过访问下方的2D条形码找到这些代表或经销商的信息。

## 繁體中文

如需產品的詳細資訊，請聯絡與您距離最近的 Yamaha 銷售代表或授權經銷商，您可以掃描下方的二維條碼查看相關聯絡資料。

## 한국어

제품에 대한 자세한 정보는 아래 2D 바코드에 액세스하여 가까운 Yamaha 담당 판매점 또는 공식 대리점에 문의하십시오.



[https://manual.yamaha.com/audio/address\\_list/](https://manual.yamaha.com/audio/address_list/)

**Head Office/Manufacturer: Yamaha Corporation** 10-1, Nakazawa-cho, Chuo-ku, Hamamatsu, 430-8650, Japan

**Importer (European Union): Yamaha Music Europe GmbH** Siemensstrasse 22-34, 25462 Rellingen, Germany

**Importer (United Kingdom): Yamaha Music Europe GmbH (UK)** Sherbourne Drive, Tilbrook, Milton Keynes, MK7 8BL, United Kingdom

AP01

Yamaha Pro Audio global website  
<https://www.yamahaproaudio.com/>

Yamaha Downloads  
<https://download.yamaha.com/>

© 2018 Yamaha Corporation  
Published 09/2024  
IPEI-D0



VHT7910