

# CHIMES CH-500

## CHIMES STAND CHS-520 / CHS-506

### 取扱説明書

### Owner's Manual

### Руководство пользователя

### 使用手册

### 사용설명서

『安全へのこころがけ』(2 ページ) および『ご使用にあたって』(3 ページ) を必ずお読みください。

Make sure to read the "PRECAUTIONS" on page 6 and the "Before you use" on page 7.

Обязательно прочтите разделы «МЕРЫ ПРЕДОСТОРОЖНОСТИ» на стр. 10 и «Перед началом использования» на стр. 11.

务请阅读第 14 页“注意事项”和第 15 页“使用之前”。

18 페이지의 “주의사항” 및 19 페이지의 “사용하기 전에” 를 반드시 읽어 주십시오.

CH-500

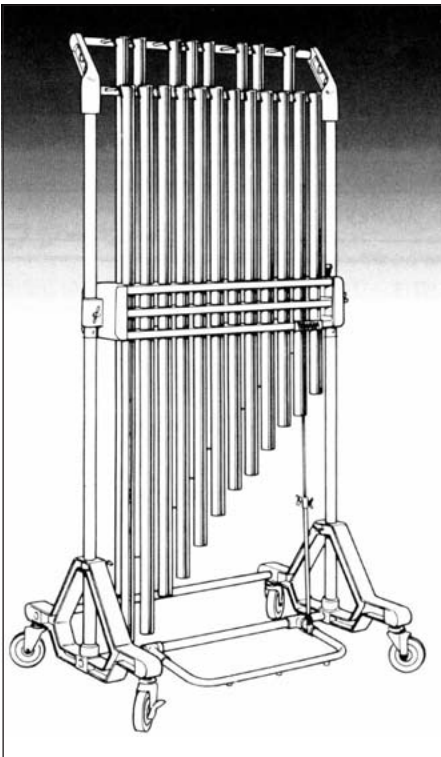

CHS-506

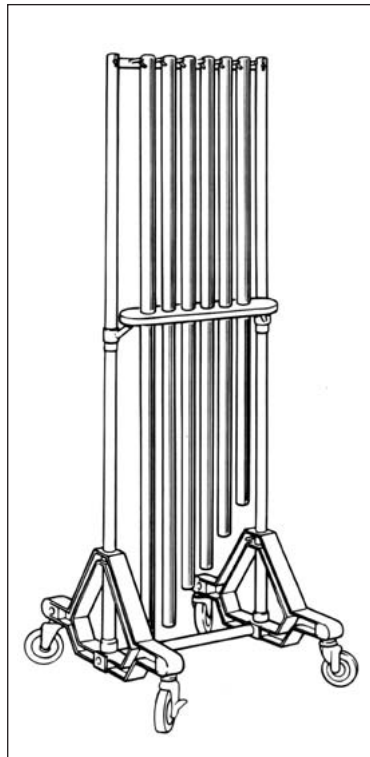

- \* 別売サウンドコラム取り付け時
- \* Shown with the sound columns (sold separately) attached.
- \* Показана с прикрепленными звуковыми колоннами (продаются отдельно).
- \* 图中音柱为选购产品。
- \* 사운드 컬럼 (별매) 이 부착된 상태.

# 주의사항





## 안전하게 차임 사용하기







차임은 모든 연령의 사람들에게 의해 다양한 곳에서 사용되는 대형의 무거운 악기이므로, 정기적인 관리와 교체에 관한 다음 지시사항에 따라 주십시오. 특히, 어린이의 경우에는 사용 전에 차임의 사용과 취급 방법에 대해 어른이 책임을 지고 적절하게 지도해야 합니다.





### 부상 방지 — 아래의 모든 주의사항에 따라주십시오—

#### 아이콘에 대해서

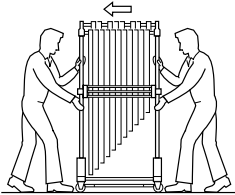
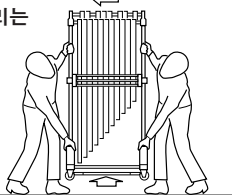
이 섹션에서는 아이콘을 사용해서 본 제품의 안전한 사용을 촉진하며, 여러분과 다른 사람에 대한 위험과 물적 손상을 방지합니다. 본 설명서를 읽기 전에 아이콘의 의미를 잘 이해해 주십시오.

-  이 아이콘은 여러분이 주의해야 할 것을 나타냅니다 (위험 및 경고 등을 포함).
-  이 아이콘은 금지된 행동을 나타냅니다.  예를 들면: 분해하지 마십시오.
-  이 아이콘은 엄격하게 준수해야 하는 특별한 지시사항을 나타냅니다.

|  |   |
|--|---|
|  <b>경고</b>  | 이 마크가 있는 경고를 무시하거나 잘못 사용하면 사망이나 인적 부상을 초래할 수 있습니다.  |
|  차임을 사용하기 전에, 아래의 지시사항과 사용설명서를 주의 깊게 읽어 주십시오.  |   |
| <b>악기를 설치할 때의 주의사항.</b>  |   |
|  절대로 악기를 경사지거나 불안정한 곳 등에 설치하지 마십시오. 악기가 떨어지거나 쓰러져서 다칠 수 있습니다.  |   |
| <b>악기 취급을 위한 주의사항.</b>   |   |
|  절대로 악기에 기대거나 올라가지 마십시오. 악기가 떨어져서 다칠 수 있습니다.   |   |
|  악기 주변에서 놀이를 하거나 소란을 피우지 마십시오. 악기에 부딪히면 부상을 입을 수 있습니다. 또한 악기가 쓰러지게 되는 원인이 될 수도 있습니다. 어린이는 악기 가까이 가지 않도록 해 주십시오.   |   |
|  지진이 발생하면 지진으로 인한 강한 충격으로 악기가 쓰러지거나 움직일 수 있습니다. 지진이 발생 한 경우에는 악기에서 떨어져 주십시오.   |   |
| <b>악기를 이동시킬 때의 주의사항.</b>   |   |
| <p>차임을 운반할 때에는 악음기가 걸속되고 모든 캐스터 잠금장치가 해제된 것을 확인해 주십시오. 캐스터 잠금장치를 걸속한 채로 이동시키면 차임이 쓰러질 수 있습니다.</p> <ul style="list-style-type: none"> <li> 캐스터를 사용할 때에는 차임을 부드럽고 편평한 면에서만 이동시켜야 합니다. 경사지고, 불안정하거나 자갈이 깔린 곳에서는 절대로 차임을 이동시키지 마십시오. 그렇게 하면 차임이 쓰러지거나 제어할 수 없게 되어서 심각한 부상을 초래할 수 있습니다. 우측 그림과 같이 항상 항상 측면 컬럼을 두 사람이 지지해서 차임을 서서히 이동시켜 주십시오. 절대로 달리지 마십시오. 그렇게 하면 차임을 제어할 수 없게 되어 물체나 벽면에 부딪쳐서 심각한 부상을 초래할 수 있습니다.</li> <li>CH-500의 중량은 약 84kg입니다. 이동 시에 차임을 들어 올려야 하는 경우에는 부상을 피하고자 가능한 다수의 인원으로 주의해서 들어올려 주십시오. 이때 베이스 부분을 잡고 측면 컬럼을 지지해서 행거 부분 (사운드 컬럼이 걸리는 곳으로부터) 이 수직인 상태로 되도록 해서 차임을 들어 올려 주십시오. 절대로 베이스 부분을 행거 부분보다 더 높게 올리지 마십시오. 그렇게 하면 사운드 컬럼이 행거에서 빠지게 될 수 있습니다.</li> <li>충격 아래위로 운반할 때에는 악기를 조립한 상태에서 해서는 안 됩니다. 그렇게 하면 일부가 떨어지거나, 균형을 잃어서 악기가 넘어지게 되는 원인이 될 수 있습니다. 악기는 반드시 분해한 후에만 운반해 주십시오.</li> </ul> | <p><b>캐스터 사용 시</b></p>  <p><b>들어올리는 경우</b></p>  |

|  |   |
|--|---|
|  <b>주의</b> 이 마크의 경고를 무시하거나 악기를 잘못 사용함으로써 발생한 인체에 대한 부상이나 장해는 인적 재산의 손실을 초래할 수 있습니다.                       |   |
|  악기를 조립 또는 분해할 때에는 손가락 등의 부상을 방지하기 위해서 금속 부분의 측면 또는 끝 부분 주위에 주의해 주십시오.                                     |  망치는 악기 연주 이외에는 사용하지 마십시오. 부상 또는 사고의 원인이 될 수 있습니다. 어린이가 망치로 다른 것을 치지 않도록 하십시오. 그런 위험한 행동을 하지 않도록 지도해 주십시오. |
|  악기를 자주 이동시키는 경우에는 볼트, 부품 등이 유실될 수 있습니다. 악기를 이동시킨 후에는 모든 볼트, 부품 등이 잘 조여졌는지 확인해 주십시오. 느슨해진 것은 모두 잘 조여 주십시오. |   |

야마하 차임을 선택해 주셔서 감사합니다.  
 사용설명서를 정독하셔서, 오랫동안 좋은 상태의 악기로 즐기십시오.

## 사용하기 전에

- 1 사운드 컬럼을 치는 데에는 절대로 금속 타입의 해머 또는 채를 사용하지 마십시오. 사운드 컬럼이 부서집니다.
- 2 악기는 항상 편평한 곳에서 사용해 주십시오. 경사진 곳에서는 악기가 올바르게 작동하지 않습니다.
- 3 스탠드를 조립할 때에는 각 부분이 단단히 부착되고 프레임에 뒤틀림이나 변형이 없는 것을 확인해 주십시오. 또한, 모든 워 너트가 단단히 조여진 것을 확인해 주십시오.
- 4 악음기 페달을 작동시키는 데에는 발가락을 사용해 주십시오. 페달 위에 서거나 체중을 실지 마십시오. 그렇게 하면 페달이 망가질 수 있습니다.
- 5 악음기 조정기를 만지지 마십시오. 조정기는 공장 출하 시에 조정되어 있습니다. 조정기를 움직이면 악음기가 올바르게 작동하지 않을 수 있습니다.

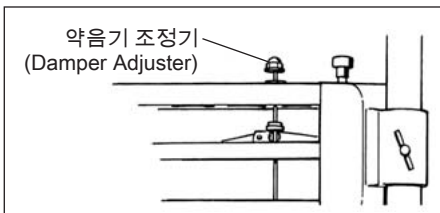

- 6 차임을 연주할 때에는 캐스터 브레이크가 단단히 걸리고 차임 스탠드가 움직이지 않는 것을 확인해 주십시오.
- 7 차임을 연주할 때에는 헤드 플러그를 때려 주십시오. 절대로 망치로 사운드 컬럼 (파이프) 을 치지 마십시오.

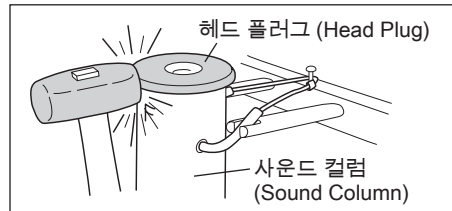

- 8 고온 및 다습한 곳에는 차임을 보관하지 마십시오. 그렇게 하면 악기 수명을 단축하게 할 수 있습니다.
- 9 정기적인 청소에는 부드러운 마른 헝겊으로 닦아 주십시오. 절대로 시너 또는 광택제로 닦지 마십시오.

## 운반할 때에는 주의해 주십시오

- 1 악기를 운반 또는 이동시킬 때에는 강한 충격을 주지 마십시오.
- 2 사운드 컬럼의 피치 및 / 또는 음조는 컬럼에 굽힘 또는 굽힘이 있으면 변경될 수 있습니다. 주의해 주십시오.
- 3 악기를, 특히 차량으로 장거리 운반할 때에는 사운드 컬럼을 스탠드로부터 제거한 상태로 해 주십시오. 컬럼을 제거하지 않으면 스탠드의 형상이 변하거나 컬럼의 와이어 / 줄이 잘릴 수 있습니다.

- 4 사운드 컬럼을 부착 또는 제거할 때에는 충분한 공간이 있는 곳에서 해서 컬럼이 다른 물체와 접촉하지 않도록 해 주십시오.
- 5 사운드 컬럼을 제거한 후에 부드러운 천 등으로 닦아내서 굽힘을 방지한 후 운반해 주십시오.

# CH-500/CHS-520 조립 절차

**1** 측면 컬럼을 베이스에 삽입해 주십시오. 이 때 컬럼 중앙부에 부착된 약음기 레스트 및 컬럼의 짧은 부분이 수직으로 위치한 것을 확인해 주십시오.

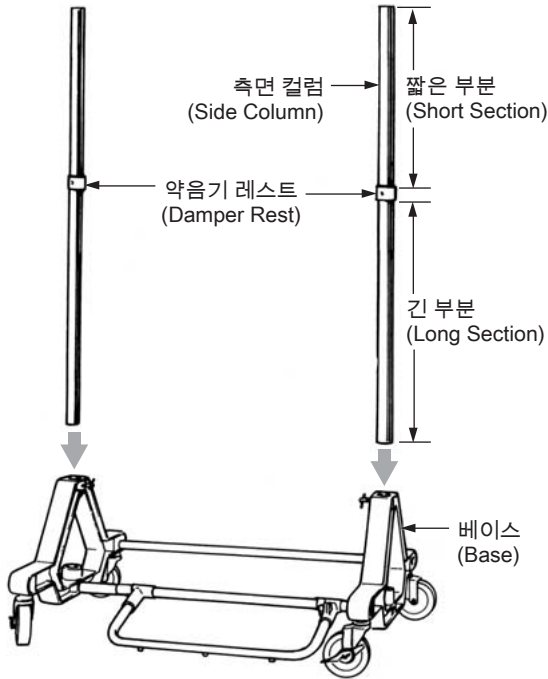

**2** 측면 컬럼에 약음기를 맞추고 약음기 레스트로 낮추어 주십시오. 그 다음에 약음기 고정 볼트로 약음기를 제 위치에 고정해 주십시오. 이 때 측면 컬럼을 고정하는 고정 볼트도 베이스에 조여 주십시오.

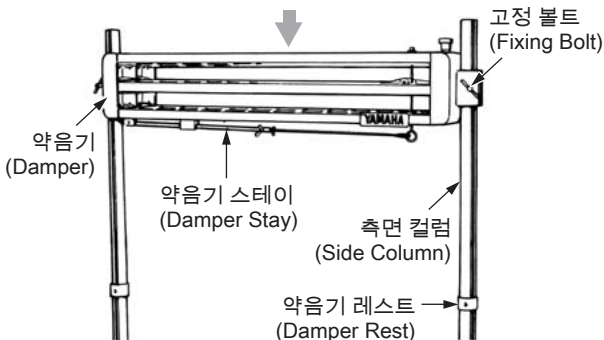

**3** 약음기 하부에 부착된 약음기 스테이를 제거해서 약음기 스테이의 윙 볼트를 풀고 페달 후크에 스테이를 부착해 주십시오. 페달 위치는 두 개의 윙 볼트로 페달 스테이의 길이를 조정해서 제어할 수 있습니다. 이 때에 상부 윙 볼트를 먼저 조인 후 하부 볼트를 조여 주십시오.

페달을 완전히 밟았을 때에 바닥 바로 위에서 멈추도록 페달 위치를 조정해 주십시오.

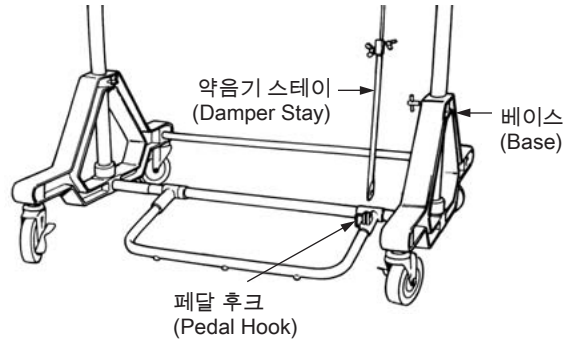

**4** 측면 컬럼에 행거를 고정 시킵니다.

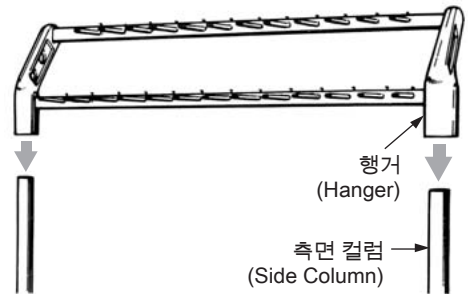

**5** 약음기 스톱퍼를 작동시키려면 페달을 밟고 스톱퍼를 누릅니다. 페달을 놓은 때에 스톱퍼가 약음기를 제자리에 유지시킵니다.

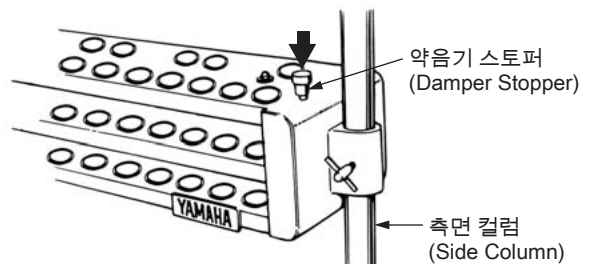

**6** 행거에 사운드 컬럼을 걸기 전에 약음기 스토퍼를 작동시켜 주십시오.

피치 표시가 앞쪽을 향하게 한 상태로 사운드 컬럼을 배치하고, 와이어의 한쪽 면을 행거핀의 홈에 끼웁니다. 그런 다음, 와이어를 원형 머리 리벳에 걸고 와이어를 나머지 행거핀의 홈에 최종적으로 끼웁니다.

사운드 컬럼을 걸 때에는 임시 음조 (C#53-F#70)를 먼저 건 후에 자연 음조 (C52-G71)를 거는 것이 편리합니다.

**CH-500**

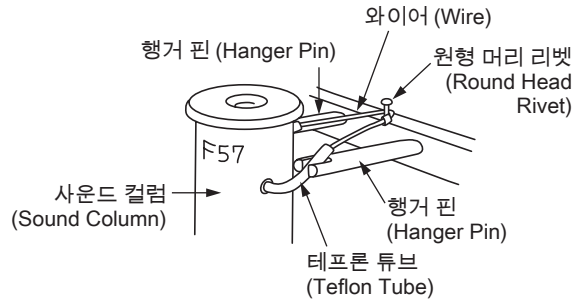

**CHS-506 조립 절차**

**1** 베이스 바의 고정 구멍이 베이스의 볼트 구멍과 정렬된 상태로 베이스 바를 베이스에 연결해 주십시오. 블럭 볼트를 조여서 베이스 바를 베이스에 고정합니다. (측면 컬럼의 상부 끝은 블럭 볼트를 조이기 위한 공구 작용을 합니다. 컬럼의 상부 끝을 삽입하고 측면 컬럼을 돌려서 블럭 볼트를 조입니다.)

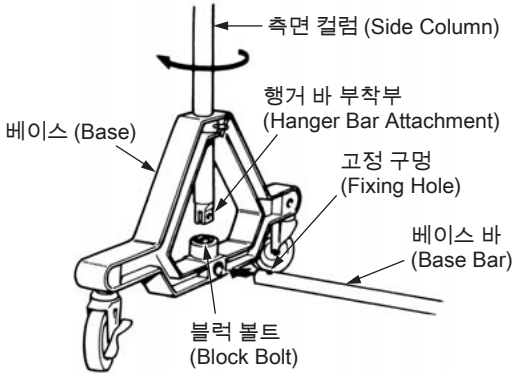

**2** 블럭 볼트를 조인 후에 측면 컬럼을 베이스에 재삽입해서 측면 컬럼의 행거 부착부가 수직으로 위치한 것을 확인해 주십시오.

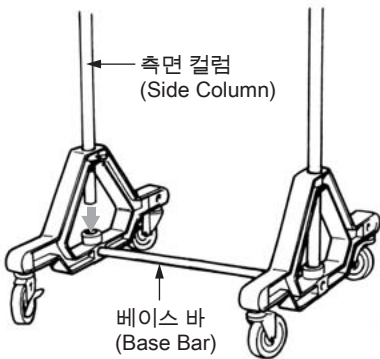

**3** 가이드 보드를 측면 컬럼에 맞추고 보드 레스트에 들어갈 때까지 가이드 보드를 낮추어 주십시오.

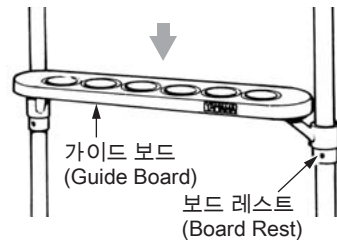

**4** 행거 바를 측면 컬럼의 상부에 부착하고 wing bolt로 고정합니다. 이때 측면 컬럼 및 베이스의 wing bolt도 조여 주십시오.

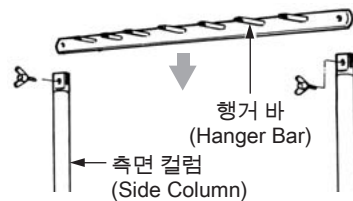

**5** 피치 명판이 앞을 향하게 한 상태로 사운드 컬럼을 위치시키고 사운드 컬럼을 행거 바에 부착해 주십시오.

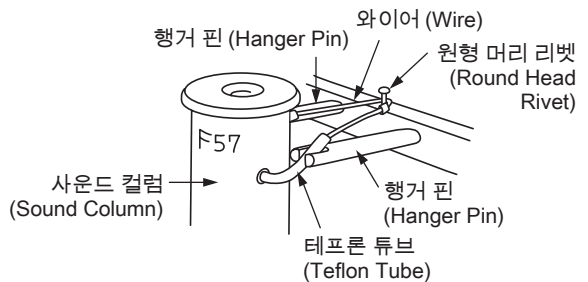

\* 분해는 조립 순서를 반대로 하면 됩니다.

