



CONCERT XYLOPHONE
YX-30G/30GF/35G/35GF

CONCERT MARIMBA
YM-35G

取扱説明書

Owner's Manual

Руководство пользователя

使用手冊

사용설명서



『安全上のご注意』(2ページ)を必ずお読みください。

Make sure to read the "PRECAUTIONS" on page 10.

Обязательно прочтите разделы «МЕРЫ БЕЗОПАСНОСТИ» на стр. 12.

务请阅读第 20 页的“注意事项”。

22 페이지의 “예방 조치” 을 반드시 읽어 주십시오 .

日本語

Русский / English

한국어 / 中文

注意事项

操作前请仔细阅读以下说明

请妥善保管本手册以备日后查阅。

警告

务必遵守下列基本注意事项，从而避免发生触电、短路、损坏、火灾或其他危险，造成严重人身伤害甚至死亡。这些注意事项包括但不限于以下所列的内容：

安装位置

- 按照说明书正确组装乐器。乐器在未正确组装的情况下使用，会造成乐器倾翻，导致人身伤害。
- 务必由两人或两人以上合作组装乐器。一人独自安装可能造成乐器倒下，导致人身伤害和乐器损坏。
- 切勿将乐器放置于倾斜或不稳固的地面上。否则，乐器可能会倒下或倾翻，造成人身伤害。

乐器处理

- 如果您发现任何异常的移动、声响或振动，请立即停止使用乐器，并重新加固所有螺栓。否则，乐器可能会倾翻，造成人身伤害。
- 手和脚不得触碰移动部件，例如应远离脚轮中的缝隙。不遵守此说明可能导致人身伤害。
- 请勿倚靠或攀爬乐器。否则，乐器可能会倒下，造成人身伤害。
- 请勿在乐器周围玩耍嬉戏。撞到乐器上会造成伤害。还可能会导致乐器倾倒。应使儿童远离本乐器。
- 如果发生地震，剧烈的震动可能会使乐器倾翻或移动。发生地震时应远离本乐器。

乐器移动

- 用乐器的脚轮移动乐器时，只能在光滑、平坦的表面上移动。请勿在倾斜、不平整或粗糙的地面上移动乐器。木琴可能会倒塌且 / 或失控。
- 请勿带动乐器奔跑。否则，乐器可能无法停下，撞到墙上，造成严重人身伤害。
- 如果必须要抬起乐器，请至少由两 (2) 人实施操作。用双手抬起琴架末端。若握住横轨部分会导致乐器跌落或倾翻。切勿握持琴架末端之外的其他部位。
- 乐器装配好后，切勿移动乐器上下楼梯。这种做法十分危险，因为乐器部件会掉落，或者您会失去平衡而导致乐器跌落。乐器只有在分拆之后方可移动其上下楼梯。

注意

请始终遵守下列注意事项，从而避免您和他人受伤，或损坏乐器或其他财物。这些注意事项包括但不限于以下内容：

乐器处理

- 切勿将杂物放在乐器上。否则，音板或琴架可能受损。
- 如果音板出现破裂，请及时更换。破裂的音板有锐利的边缘，会割伤手。
- 除演奏乐器外，请勿将琴槌挪作它用，否则可能造成伤害或意外。请勿让儿童用琴槌敲打他人。请避免发生此类危险行为。
- 请勿在木琴上使用手钟琴的琴槌或其他坚硬的物品。这会在音板上造成凹陷或划痕，从而影响音质。特别是木琴的音板由精心挑选的软木制成，具有与众不同的深沉音色，因此请小心操作。另应避免使用坚硬的琴槌用力敲击音板，否则，音板可能会破裂。

- 组装支腿和斜撑杆时，以及设置共鸣器时，请务必由两人或两人以上合作操作。不遵守此说明可能会导致手部或手指受伤，部件可能会掉落或产生划痕。
- 应时常使用柔软干燥的布或硅质布擦拭音板。无法用干布去除的污垢可用少量酒精擦拭。切勿使用稀释剂、苯或湿布进行清洁。

乐器移动

- 当仪器必须运输到不同的位置时，请将其拆卸至与购买时相同的状态，并妥善包装每个组件。拆卸步骤与组装顺序相反。
- 移动时请轻拿轻放。请不要丢或者扔。乐器对于撞击很敏感，可能会受损。

对于乐器使用不当或改装造成的损坏，雅马哈不承担任何责任。

保护环境

如果需要废弃设备时，请与本地相关机构联系，获取正确的废弃方法。请勿将设备随意丢弃或作为生活垃圾处理。

须知

- 对支腿进行最终调整之后，必须拧紧固定螺钉以防松动。螺钉松动可能导致乐器在演奏过程中移动，还可能造成异响或其他问题。应时常重新紧固螺钉。
- 即使在封装状态下，在下列位置使用或存放乐器也可能造成损坏。
 - 在直射的阳光下，如窗户附近，或白天密闭的汽车内。
 - 加热设备附近或其他过度受热的位置。
 - 温度过低的环境。
 - 过度潮湿或灰尘过多的地方。
 - 受震动的位置。
 - 乐器会受雨淋或受潮的位置。
- 如果乐器经常移动，螺栓、零部件等会变松。移动乐器之后，请检查确认所有螺栓、零部件等是否牢固。紧固所有松动的部位。
- 如果吊索没有挂在音板桩上，音板将无法正确共鸣。请务必正确连接吊索。
- 如有物体掉入共鸣管内，则共鸣效果将减弱。请小心操作。
- 不使用时，请使用附送的防尘罩防止乐器沾染灰尘。（附送的防尘罩应当干洗。）

예방 조치

계속하기 전의 주의해서 읽으십시오.

나중에 참조할 수 있도록 설명서를 안전하고 찾기 쉬운 곳에 보관하십시오.

⚠ 경고

감전, 합선, 손상, 화재 또는 기타 위험으로부터 심각한 부상을 입거나 사망의 위험을 피하기 위해 항상 아래 나와있는 기본 예방 조치를 따르십시오. 이러한 예방 조치는 다음을 포함하지만 이에 국한되지 않습니다.

설치 위치

- 지침을 따라 악기를 올바르게 조립하십시오. 부적절하게 조립된 상태에서 악기를 사용하면 악기가 쓰러져 부상을 입을 수 있습니다.
- 항상 두 명 이상이 악기를 조립하십시오. 혼자 조립하면 악기를 떨어뜨려 부상을 당하거나 악기가 파손될 수 있습니다.
- 경사지거나 불안정한 곳에서는 절대 악기를 설치하지 마십시오. 악기가 넘어지거나 쓰러져 부상을 입을 수 있습니다.

취급

- 비정상적인 움직임, 소음 또는 진동이 발생하면 즉시 사용을 중단하고 모든 볼트를 다시 조이십시오. 악기가 쓰러져 부상을 입을 수 있습니다.
- 캐스터의 갭과 같이 움직이는 부품에 손과 발을 가까이 하지 마십시오. 이를 무시하면 부상을 입을 수 있습니다.
- 절대 악기에 기대거나 올라가지 마십시오. 악기가 넘어져 부상을 입을 수 있습니다.
- 악기 근처에서 장난을 치거나 소란을 피우지 마십시오. 악기에 부딪치면 부상을 입을 수 있습니다. 또한 악기가 넘어질 수도 있습니다. 아이들이 악기에 가까이 가지 않게 하십시오.
- 지진이 발생하면 지진으로 인한 강한 충격으로 악기가 쓰러지거나 움직일 수 있습니다. 지진 시에는 악기에 가까이 가지 마십시오.

악기 이동 시 주의 사항

- 악기를 캐스터로 이동시킬 때는 부드럽고 평평한 면에서만 이동시키십시오. 경사가 있거나 평평하지 않거나 자갈이 깔린 곳에서 악기를 이동시키지 마십시오. 실로폰이 쓰러지거나 제어하지 못할 수 있습니다.
- 악기를 들고 달리지 마십시오. 악기를 멈출 수 없게 될 수 있으며 벽에 부딪혀 심각한 부상을 입을 수 있습니다.
- 악기를 들어올려야 하는 경우 두 (2) 명 이상이 작업하십시오. 양손으로 프레임 엔드를 잡고 악기를 들어 올리십시오. 레일부를 잡으면 악기를 떨어뜨릴 수 있습니다. 절대로 악기에서 프레임 엔드 이외의 부분을 잡지 마십시오.
- 악기를 계단으로 운반할 때에는 조립한 상태에서 운반해서는 안 됩니다. 조립한 상태에서는 부품 일부가 떨어지거나 균형을 잃어 악기가 넘어질 수 있습니다. 악기를 반드시 분해한 후에 운반하십시오.

⚠ 주의

신체 부상이나 악기 또는 기타 재산의 손실을 방지하려면 항상 아래 나와있는 기본 예방 조치를 따르십시오. 이러한 예방 조치는 다음을 포함하지만 이에 국한되지 않습니다.

취급

- 절대로 악기 위에 물건을 올려놓지 마십시오. 음조 바나 프레임이 손상될 수 있습니다.
- 금이 간 음조 바는 가능한 신속하게 교체해 주십시오. 금이 산 음조 바는 가장자리가 뾰족해져 손이 베일 수 있습니다.
- 말렛을 악기 연주 외 용도로 사용하지 마십시오. 부상 또는 사고의 원인이 될 수 있습니다. 어린이가 말렛으로 다른 물체를 치지 않도록 하십시오. 그러한 위험한 행동을 하지 않도록 지도해 주십시오.
- 실로폰에는 핸드 오케스트라 벨 말렛 또는 기타 딱딱한 물체를 사용하지 마십시오. 음조 바가 찌그러지거나 긁혀서 음질이 저하될 수 있습니다. 특히 실로폰의 음조 바는 깊은 음색을 위해 엄선된 부드러운 목재로 만들어지므로 주의하십시오. 또한 단단한 말렛으로 음조 바를 세게 치지 마십시오. 음조 바에 금이 갈 수 있습니다.

- 렉과 스테이를 조립할 때와, 공명파이프를 설치할 때는 항상 두 명 이상이 작업하십시오. 이를 무시하면 손이나 손가락을 다칠 수 있으며 부품이 바닥으로 떨어져 긁힐 수 있습니다.
- 음조 바는 가끔씩 부드럽고 건조한 천이나 실리콘 천으로 닦아야 합니다. 부드러운 천으로 얼룩을 제거할 수 없는 경우에는 소량의 에탄올을 사용해서 닦아내 주십시오. 청소 용도로 시너나 벤젠 또는 젖은 천은 절대로 사용하지 마십시오.

악기 이동 시 주의 사항

- 악기를 다른 곳으로 운반하는 경우, 악기를 구매했을 때와 동일하게 분해하고 각 부품을 주의하여 올바르게 포장합니다. 조립한 순서의 반대로 분해합니다.
- 악기를 운반할 때는 조심해서 취급합니다. 악기를 떨어뜨리거나 던지지 마십시오. 악기는 충격에 약해 손상될 수 있습니다.

Yamaha 는 부적절한 사용이나 악기 개조로 인한 손상에 대해 책임을 지지 않습니다.

주의사항

- 렉을 최종적으로 조정 한 후에는 고정 나사가 풀리지 않도록 단단히 조여야 합니다. 나사가 느슨하면 연주하는 동안 악기가 움직일 수 있으며 소음이나 다른 문제가 발생할 수도 있습니다. 종종 확인해 나사를 다시 조이십시오.
- 다음과 같은 장소에서 사용하거나 보관하면 (포장된 경우에도) 손상을 초래할 수 있습니다.
 - 창문 근처와 같은 직사광선이 닿는 곳 또는 주간의 밀폐된 자동차 내부
 - 난방 기구 근처 또는 기타 과도한 열에 노출되는 곳
 - 극도로 추운 환경
 - 과도한 습도 또는 먼지가 있는 곳
 - 진동이 발생하는 곳
 - 악기가 비 또는 습기에 노출될 수 있는 곳

- 악기를 자주 이동하는 경우 볼트, 부품 등이 느슨해질 수 있습니다. 악기를 이동한 후에 모든 볼트, 부품 등이 단단히 조여졌는지 확인하십시오. 느슨해진 부분을 모두 단단히 조이십시오.
- 서스펜션 코드가 음조 바 포스트에 걸리지 않으면 음조 바가 올바르게 공명하지 않습니다. 코드가 올바르게 연결되었는지 확인하십시오.
- 공명파이프 내로 물체가 떨어지면 공명의 음질이 저하됩니다. 주의해 주십시오.
- 악기를 사용하지 않을 때에는 제공된 커버를 사용해서 먼지로부터 보호하십시오. (제공된 커버는 드라이클리닝해야 합니다.)

各部分名称 / 각부의 명칭

■ YX-30G/30GF/35G/35GF, YM-35G

* 照片所示的是 YM-35G 型。

* 사진은 모델 YM-35G 입니다.

* 本手册以 YM-35G 为例进行说明。因此，图示可能与 YX-30G、YX-30GF、YX-35G 和 YX-35GF 不同。

* YM-35G 는 본 매뉴얼에서 설명을 위한 목적으로 사용됩니다. 그렇기 때문에 YX-30G, YX-30GF, YX-35G, YX-35GF 와는 일치하지 않을 수 있습니다.

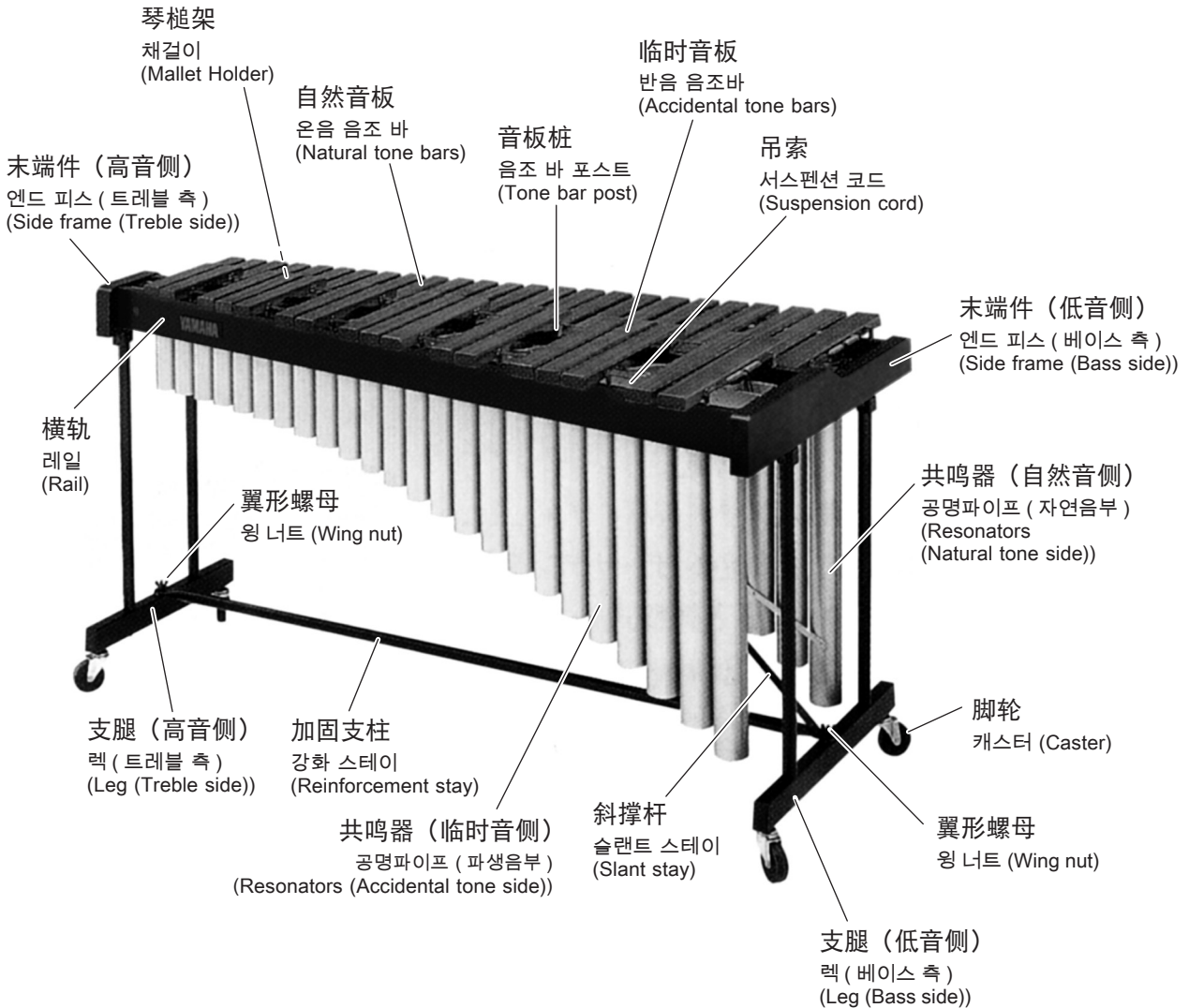

组装 / 조립

为安全起见，乐器应至少由两名人员在空间充裕的位置进行装配。
建议在软垫或地毯上组装乐器。

务必由两人或两人以上合作组装乐器。

안전을 위해서, 악기는 충분한 공간이 있는 곳에서 두 명 이상이 조립해야 합니다.
부드러운 깔개나 카펫 위에서 악기를 조립할 것을 권장합니다.

항상 두 명 이상이 악기를 조립하십시오.

1 翻转乐器，将其放在地毯等物品上。

1 악기를 뒤집어서 카펫 등의 위에 올려 놓습니다.

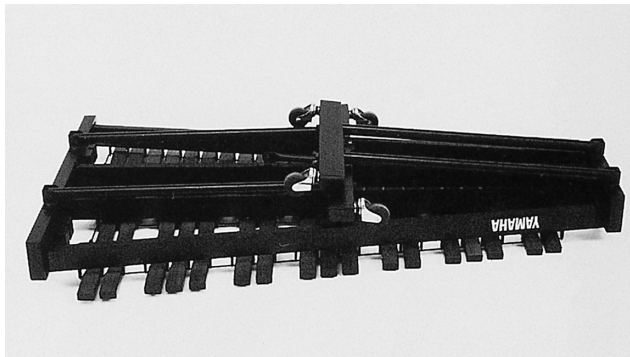

2 打开左右支腿，完全松开固定螺栓。

2 좌우측 렉을 열어서 고정 볼트를 완전히 풀니다.



3 安装加固支柱和斜撑杆。

首先，将加固支柱固定到高音侧的支腿部分，确保其正确对准。

接下来，将加固支柱和斜撑杆固定到低音侧。按照下图“A”所示的方向将加固支柱滑到固定螺栓上，然后按照“B”所示的方向将斜撑杆滑到螺栓上。组裝时，确保弹簧垫圈和平垫圈在低音侧位于翼形螺母和斜撑杆之间，在低音侧位于翼形螺母和加固支柱之间，且翼形螺母牢固拧紧。

! 请勿在斜撑杆与踏板杆之间或踏板杆与支腿之间放置弹簧垫圈和平垫圈。否则，零部件可能松动，乐器可能倾翻，造成伤害。

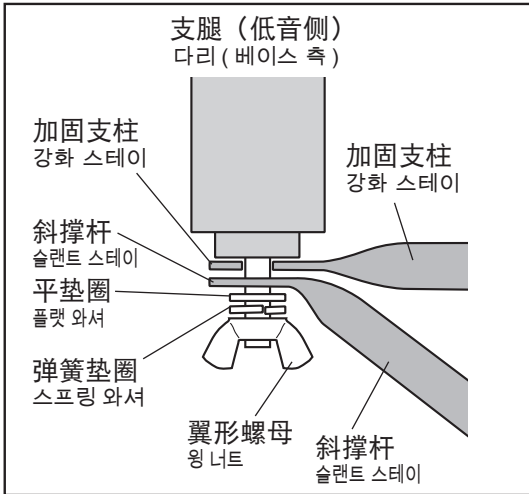

3 강화 스테이 및 경사 샤프트를 부착합니다.

먼저 강화 스테이를 고음측의 렉 부분에 고정해서 올바르게 정렬되도록 합니다.

다음으로 강화 스테이와 경사 샤프트를 저음측에 고정합니다. 강화 스테이를 아래 그림의 “A” 방향의 고정 볼트로 슬라이드 시킨 후, 경사 샤프트를 “B” 방향으로 슬라이드 시킵니다. 이때 스프링 와셔와 플랫 와셔가 베이스 측에서는 윙 너트와 슬랜트 스테이 사이에 있고, 트레블 측에서는 윙 너트와 강화 스테이 사이에 있으며, 윙 너트가 단단히 조여졌는지 확인하십시오.

! 스프링 와셔와 플랫 와셔를 슬랜트 스테이와 페달 스테이 사이 또는 페달 스테이와 렉 사이에 넣지 마십시오. 느슨해진 부품으로 인해 악기가 쓰러져 부상을 입을 수 있습니다.

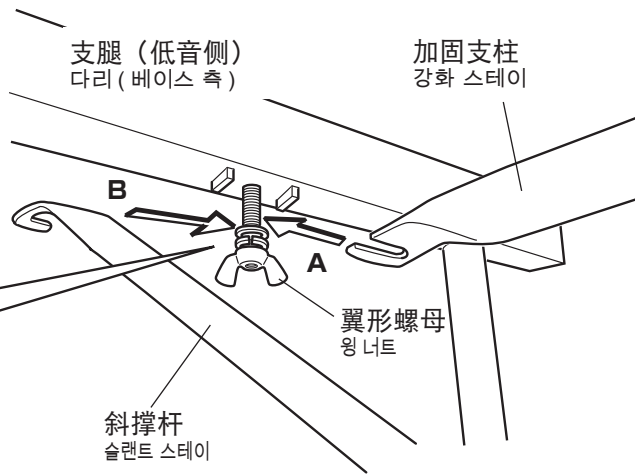

4 翻转乐器，将其直立放置。

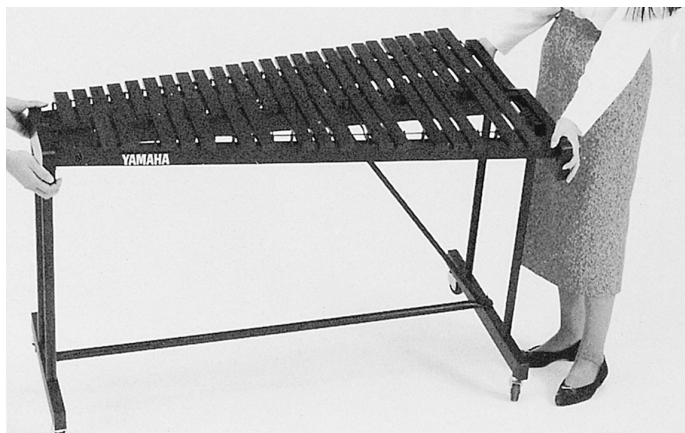

4 악기를 똑바로 뒤집습니다.

5 安装共鸣器。

从乐器下方安置共鸣器，注意不要跌落或碰撞共鸣器。
先安装高音柱侧。

5 공명관을 부착해 주십시오.

공명관을 떨어뜨리거나 치지 않도록 주의해서 악기 아래에 공명관을 설치합니다.
먼저, 고음측을 장착합니다.

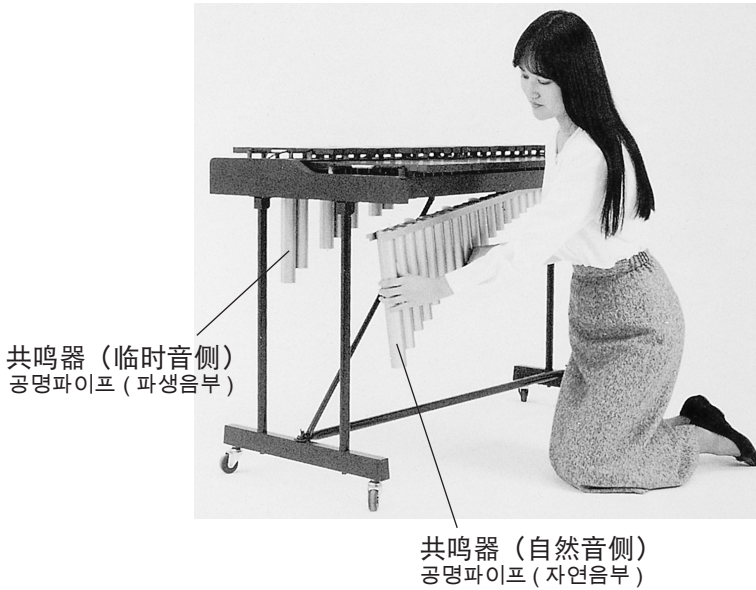

在低音侧安装共鸣器时，将共鸣器的末端向上穿过共鸣器支架中间的凹槽。如果室温为 22°C 或更高，请使用浅槽 A；如果室温低于 22°C，请使用深槽 B。

공명기를 저음측에 설치하는 경우에는 공명기의 끝부분을 공명기 지지대의 중앙에 있는 홈에 통과시켜 주십시오. 실내 온도가 22°C 이상인 경우에는 얇은 홈 A를 이용하고, 온도가 22°C 이하인 경우에는 깊은 홈 B를 이용해 주십시오.

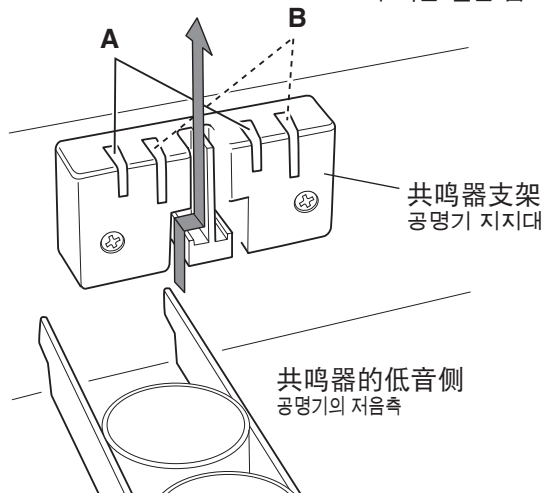

6 再次确认所有螺钉均已旋紧。

用柔软、干燥的布清除音板上的灰尘。

6 다시 한 번, 모든 나사가 단단히 조여져 있는지 확인합니다.

부드럽고 마른 천을 사용해서 음조 바의 먼지를 제거합니다.

正确演奏乐器 / 올바르게 악기 연주하기

姿势正确

使身体与乐器之间保持足够的距离，站立时，琴槌位于音板的中央位置。注意不要弯腰弓背或扭曲上身。

放松肘部，使肘部自然下垂在身体两侧，不要使肘部距离身体过远或位于身后。

双脚的距离约与肩等宽，身体重心位于脚尖上。

올바른 자세

섰을 때에 채가 음조 바의 중앙에 오도록 악기와 몸 사이에 충분한 거리를 둡니다. 상체를 구부리거나 비틀지 않도록 주의하십시오.

팔꿈치의 힘을 빼고 몸의 측면으로 자연스럽게 떨어지도록 해서 몸이나 몸 뒤쪽으로부터 너무 멀어지지 않도록 해 주십시오.

발은 대략 어깨 폭으로 벌리고 발가락에 무게 중심을 둡니다.



握持琴槌

握持琴槌时，拇指和食指握在琴槌的中间部位。用其他手指轻轻地支撑槌杆。手背应当朝上。

使琴槌张开约 90°，右侧的琴槌放在前面。

말렛 잡기

말렛 중앙부가 엄지손가락과 집게손가락 사이에 오도록 말렛을 잡습니다. 나머지 손가락은 스틱을 살며시 지지하고 있어야 합니다. 손등은 위를 향해야 합니다.

우측 말렛이 앞으로 오도록 말렛을 약 90° 각도로 벌립니다.

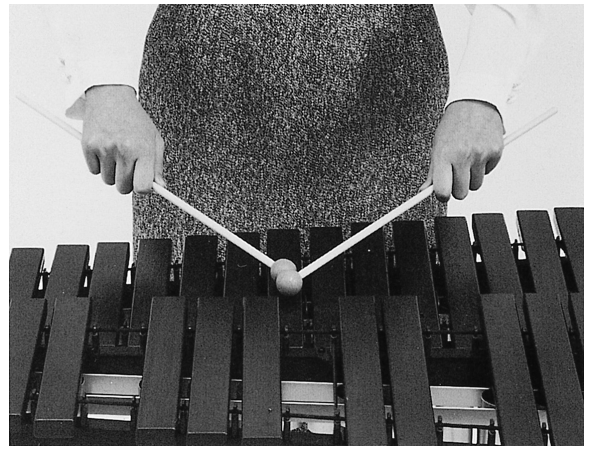

轻轻抖动手腕敲打音板的中央，使琴槌从音板上反弹。

손목으로 쳐서 음조 바로부터 채가 튀어나오도록 음조 바의 중앙을 칩니다.

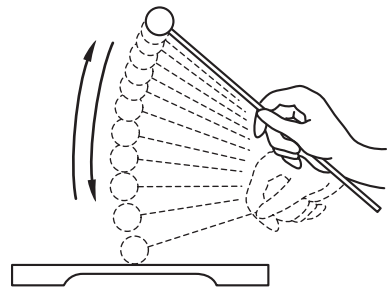

规格 / 사양

	YX-30G	YX-30GF	YX-35G	YX-35GF	YM-35G
音域	高音, 中音 3 oct. C52 - C88		中音, 次中音 3 1/2 oct. C40 - F81		次中音, 低音 3 1/2 oct. C28 - F69
音板	紫檀木	Acoustalon	紫檀木	Acoustalon	非洲紫檀木
尺寸 (宽 x 深 x 高)	106 x 57 x 82 cm		120 x 66 x 82 cm		154 x 80 x 85 cm
重量	17 kg	20 kg	21 kg	24 kg	35 kg

	YX-30G	YX-30GF	YX-35G	YX-35GF	YM-35G
범위	소프라노, 알토 3 옥타브 C52 - C88		알토, 테너 3 1/2 옥타브 C40 - F81		테너, 베이스 3 1/2 옥타브 C28 - F69
바	인도자단	어쿠스탈론 (Acoustalon)	인도자단	어쿠스탈론 (Acoustalon)	아프리카 인도자단
치수 (W x D x H)	106 x 57 x 82 cm (4.2 x 2.2 x 3.2")		120 x 66 x 82 cm 154 x 80 x 85 cm (4.7 x 2.6 x 3.2")		(6.1 x 3.1 x 3.3")
중량	17 kg (37 파운드 8 온스)	20 kg (44 파운드 1 온스)	21 kg (46 파운드 5 온스)	24 kg (52 파운드 15 온스)	35 kg (77 파운드 3 온스)

● 音阶范围 / 스케일 범위

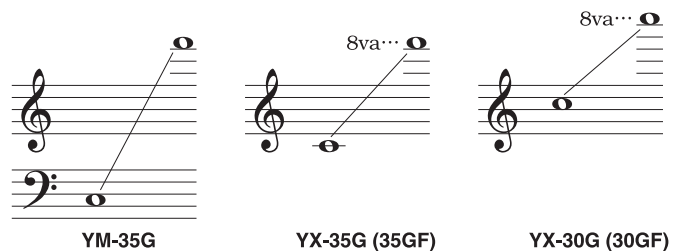
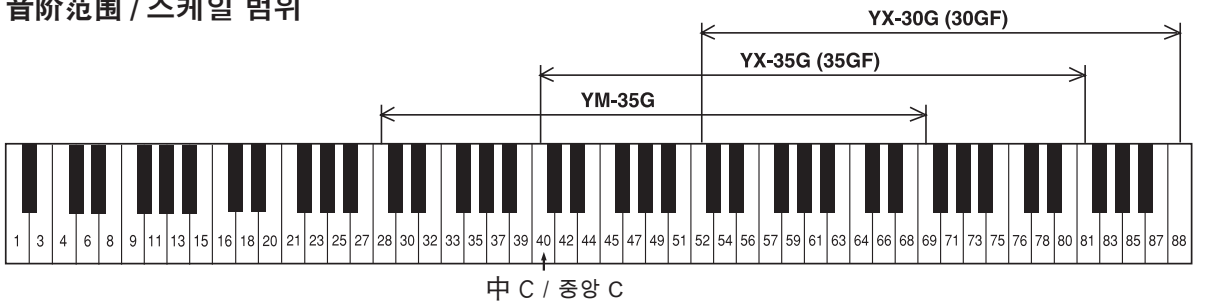

- * 本使用说明书的内容为出版时最新的技术规格。请至 Yamaha 网站下载最新版本的使用说明书。技术规格、设备或选购配件在各个地区可能会有所不同，因此如有问题，请与当地 Yamaha 经销商确认。
- * 본 설명서의 내용은 인쇄일 현재 최신 사양을 기준으로 하고 있습니다. Yamaha 는 지속적으로 제품의 성능을 개선하기 위해 노력하고 있으며, 본 설명서의 내용이 귀하가 현재 사용 중인 제품의 사양에는 해당하지 않을 수 있습니다. 최신 설명서를 가져오려면 Yamaha 웹사이트에 접속 후 해당 설명서 파일을 다운로드 받으십시오.

Memo

Memo

